

51276

**ÜNİVERSİTE GENÇLİĞİNDE ANOMİ ve YABANCILAŞMA
(İNÖNÜ ÜNİVERSİTESİ UYGULAMASI)**

Vehbi BAYHAN

DOKTORA TEZİ

Danışman: Prof.Dr. Fügen BERKAY

**İNÖNÜ ÜNİVERSİTESİ
SOSYAL BİLİMLER ENSTİTÜSÜ
SOSYOLOJİ ANABİLİM DALI**

**T.C. YÜKSEKÖĞRETİM KURULU
DOKÜMANTASYON MERKEZİ**

Malatya 1995

Sosyal Bilimler Enstitüsü Müdürlüğüne

İş bu çalışma, jürimiz tarafından Sosyoloji Anabilim Dalı'nda DOKTORA TEZİ olarak kabul edilmiştir.

Başkan :

Adı, Soyadı ve Ünvanı

Üye:

Adı, Soyadı ve Ünvanı

Üye:

Adı, Soyadı ve Ünvanı

ONAY

Yukarıdaki imzaların, adı geçen öğretim üyelerine ait olduğunu onaylarım.

...../...../1995

Enstitü Müdürü

ÖNSÖZ

Sosyoloji; 19. yüzyılda, Sanayi Devrimi ve Fransız İhtilâli sonucu meydana gelen, sosyal bunalımlara çare bulmak amacıyla, felsefeden bağımsızlaşarak bilimsel geleneğini kurmaya başlamıştır. Başlangıçta, toplumun hastalıklı ve bunalımlı halini çözümleme görevi atfedilen yeni bilime, toplum hekimliği ve sosyal mühendislik işlevi de yüklenmişti.

Sosyoloji, sosyal felsefe geleneğinin etkisiyle Kara Avrupası'nda, "olması gereken" ve genel teoriler üretme çerçevesinde gelişmiştir. Ancak, toplum dokusunun çok karmaşık olduğu, her toplumsal grup ve sistemin kendine özgü bir yapısı bulunduğu gerçeği; toplumsal bunalımların, hazır reçetelerle ve genel-geçer teorilerle çözümlenemeyeceğini göstermiştir. Fransa'da Auguste Comte ve Durkheim ekolü teori ağırlıklı, Le Play ekolü ise uygulama ağırlıklı gelişmiştir.

A.B.D.'de de, sosyolojinin özellikle 1929 ekonomik bunalımından sonra, toplumun patolojik durumuna çare bulmak amacıyla geliştiği görülmektedir. A.B.D.'de sosyoloji, küçük grupları inceleme bağlamında, sosyal psikoloji ağırlıklı gelişmiştir. Tümevarım yöntemiyle sosyal gruplardan başlayarak "olan" durum incelenmektedir.

Türkiye'de ise, geliştirilen sosyoloji geleneklerinin izleyicileri vardır. Bu bağlamda, Durkheim ekolü Ziya Gökalp, Le Play ekolünü ise Prens Sabahaddin temsil etmiştir. Amerikan Sosyoloji geleneği de, akademik çevrelerde ve kamuoyu araştırmalarında önemli oranda uygulama alanı bulmuştur. Ancak, sosyolojik araştırmaların ne salt uygulamalı ne de salt teorik olmaları yerine; hem teorik hem de uygulamayı içermeleri, bütüncü bir araştırma için önem arz etmektedir.

Sosyolojinin alt dallarından birisi de "Gençlik Sosyolojisi"dir. Çok yeni bir dal olan bu alanda, gençlik olgusu tüm sosyal kurumlarla ilişkisi bakımından incelenmektedir. Ancak, ülkemizde gençlik, gençlik süreci ve realitesi sosyolojik açıdan incelenmesinin yanında, özellikle pedagoji ve psikolojinin konusu gibi görünmektedir. Genel olarak gençlik ve gençliğin sosyolojik açıdan araştırılması, özellikle 1968 öğrenci hareketlerinden sonraya tekabül eder. 1970'li yıllarda gençlik sosyolojisi çalışmaları sürmüştür, 1985'de gençlik yılının Türkiye'de kutlanmasıyla birlikte gençlik sorunlarına sosyolojik bağlamda ilgi daha da artmıştır. Gençlik sosyolojisi çalışmaları; psikoloji, eğitim bilim, sosyal psikoloji, aile sosyolojisi, eğitim sosyolojisi, eğitim psikolojisi dallarıyla ortaklaşa veri ve bulgular temelinde yürütülmelidir.

Toplumsal bir bunalım olarak anomi ve yabancılaşma olgusu, her çağda ve her toplumda görülmektedir. Fakat, sanayileşmeyle başlayan süreçte sosyal ve kültürel değişmelerin köklü olarak yaşandığı sosyal yapılarda anomi ve yabancılaşma, daha yoğun olarak görülmektedir. 21.yüzyıla doğru, iletişim araçlarının sınır tanımadığı "enformasyon çağı"nda, anomi ve yabancılaşma, sosyal ve kültürel değişmelere bağlı olarak önemini korumaktadır. Özellikle, bir yandan sanayileşmekte olan, diğer yandan da dünyadaki değişmeleri iletişim çağının yörüngesinde izleyen ve etkilenen, dolayısıyla bir "geçiş toplumu" konumunda olan Türkiye, değişimin sancılarını ve bunalımlarını yaşamaktadır. Bu bunalımdan en fazla etkilenenler ise, yeni yetişmekte olan genç kuşaklardır.

Üniversite gençleri, bir toplumun geleceğinde önemli ve etkin roller oynayacak elit bir sosyal grubu oluştururlar. Bu anlamda, üniversite gençlerinin yetkin ve sağlıklı yetiştirilmeleri gerekir. Toplumsal yapıdan soyutlanması mümkün olmayan üniversite gençlerinin, anomi ve yabancılaşma davranış düzeylerinin toplumsal nedenlerini tespit etmek, toplumun geleceği açısından önem arz etmektedir. Bu önemlilik bağlamında, doktora tezi olarak "Üniversite Gençliğinde Anomi ve Yabancılaşma-İnönü Üniversitesi Uygulaması" konusu seçilmiştir. Ancak, sosyal olayların göreceli olması gerçekliğinden hareketle, bu çalışma genel ve makro teoriyi içermemektedir. Elden geldiğince derinlemesine bir durum saptaması olan araştırma, tüm üniversite öğrencilerine teşmil edilemeyeceği gibi, genel-geçer olma iddiasında da değildir.

Üniversite öğrenimim ile akademik hayatımdaki yetişmemde emeklerini, birikimlerini ve tez çalışmam sürecinde yardımlarını esirgemeyen, araştırmamı sürekli motive eden tez danışmanım, hocam Prof.Dr. Fügen BERKAY'a teşekkürlerimi bir borç bilirim.

Yine yetişmemdeki emekleri ile, tezin ön hazırlık sürecinde yardımlarını esirgemeyen Yrd.Doç.Dr. Osman KONUK'a, gerek bilgisayar programı, gerekse anomi ve yabancılaşma ölçeğinin oluşturulması konusunda desteğini esirgemeyen ODTÜ Sosyoloji Bölümü Öğretim Üyesi Doç.Dr. Kayhan MUTLU'ya , bilgisayar işlemlerinde Vecdi BAYHAN'a yardımları ve emeklerinden dolayı teşekkürlerimi sunarım.

Sosyoloji Bölümündeki öğrenimin ve meslek hayatımda her zaman desteklerini gördüğüm Bölüm hocalarıma ve araştırma görevlisi meslektaşlarıma da, bütün bu beraberlikleri ve destekleri için içten teşekkürlerimle...

Vehbi BAYHAN

Malatya - Mart 1995

İÇİNDEKİLER

	<i>Sayfa</i>
Önsöz.....	3
İçindekiler.....	5
Tablolar Listesi.....	9
Grafikler Listesi.....	11
Giriş.....	12
BİRİNCİ BÖLÜM	
TEORİK ÇERÇEVE	
1. ANOMİ.....	16
1.1. Anomi Kavramının Terminolojik Farklılıkları.....	18
1.1.1. Durkheim.....	18
1.1.2. Merton.....	21
1.1.3. Parsons.....	26
1.1.4. Le Srole.....	27
2. YABANCILAŞMA.....	28
2.1. Yabancılaşma Teorileri.....	29
2.1.1. Hegel.....	29
2.1.2. Marx.....	30
2.1.3. Marcuse.....	32
2.1.4. Fromm.....	33
2.1.5. Wright Mills.....	35
2.1.6. Melvin Seeman.....	36
3. ANOMİ ve YABANCILAŞMANIN "HAYAT ALANI"NDAKİ ETKİLERİ VE BAZI GÖRÜNÜMLERİ.....	37
3.1. Kitle Tüketimi Toplumu ve Kitle Tüketimi Kültüründe Anomi ve Yabancılaşma "Kapitalizmin Kültürel Çelişkileri".....	38
3.2. Kültürel Yabancılaşma ve Anomi.....	49
3.3. Epistemolojik Yabancılaşma ve Anomi.....	51
3.4. Enformatik Yabancılaşma ve Anomi.....	64
3.5. İnsanın Tabiata Yabancılaşması: Çevre Kirliliği.....	72
4. SOSYAL DEĞİŞME SÜRECİNDE ANOMİ ve YABANCILAŞMA.....	74
4.1. Sanayileşme, Kentleşme, Modernleşme Sürecinde Anomi ve Yabancılaşma.....	76
4.1.1. Sanayileşme.....	76
4.1.2. Kentleşme.....	81
4.1.3. Modernleşme.....	92
4.2. Kültür Değişmesi Sürecinde Anomi ve Yabancılaşma "Türkiye'de Batılılaşma Problemi".....	99
4.2.1. Kültür ve Kültür Değişmesi.....	99
4.2.2. Türk Kültür Değişmesi Süreci ve Batılılaşma Problemi.....	101
4.3. Sosyal-Kültürel Bütünleşme ve Sosyal-Kültürel Çözülme Sürecinde Anomi ve Yabancılaşma.....	111
4.3.1. Sosyal-Kültürel Bütünleşme.....	112
4.3.2. Sosyal-Kültürel Çözülme.....	118
4.4. Enformasyon Toplumu ve Post-Modern Kültürde Anomi ve Yabancılaşma.....	122
4.4.1. Enformasyon Toplumu Yapısı.....	122
4.4.2. Post-Modern Kültür.....	132
5. GENÇLİK ve ÜNİVERSİTE GENÇLİĞİ.....	138
5.1. Sosyalleşme Sürecinde Fert.....	138
5.2. Genç ve Gençlik.....	141
5.3. Gençlik Sorunları.....	146
5.4. Gençlik Kültüründe Anomi ve Yabancılaşma.....	154
5.4.1. Gençlik Kültürü ve Gençlik Alt-Kültürleri.....	154
5.4.2. Gençlik Kültüründe Anomi ve Yabancılaşma Nedenleri.....	157

5.4.3. Türk Gençlik Kültüründe Anomi ve Yabancılaşma.....	159
5.4.4. Gençlik Kültüründe Anomi ve Yabancılaşmanın Azaltılması.....	161
5.5. Üniversite Gençliği.....	162
5.6. Üniversite Gençlik Hareketleri.....	163
5.6.1. Osmanlı Dönemi.....	163
5.6.2. Cumhuriyet Dönemi.....	164
5.6.3. Dünya'da ve Türkiye'de 1968 Gençlik Hareketleri.....	166
5.6.3.1. Dünya'da 1968 Gençlik Hareketleri.....	166
5.6.3.2. Türkiye'de 1968 Gençlik Hareketleri.....	169
5.7. Üniversite Gençliği, Şiddet ve Terör.....	174
6. TÜRKİYE'NİN SOSYAL YAPISI.....	178
6.1. Nüfus.....	179
6.2. Aile.....	182
6.3. Eğitim.....	190

İKİNCİ BÖLÜM ÜNİVERSİTE GENÇLİĞİNDE ANOMİ ve YABANCILAŞMA (İNÖNÜ ÜNİVERSİTESİ UYGULAMASI)

1. İnönü Üniversitesi Tanıtımı.....	199
2. Araştırmanın Önemi.....	200
3. Araştırmanın Konusu ve Amacı.....	201
4. Problem ve Alt Problemler.....	201
5. Varsayım ve Alt Varsayımlar.....	203
6. Yöntem.....	205
6.1. Araştırmanın Modeli.....	205
6.2. Evren.....	205
6.3. Örneklem.....	206
6.4. Bilgi Toplama Araçları, Ölçme Aracının Hazırlanması ve Geliştirilmesi.....	206
6.5. Ölçme Aracının Uygulanması ve Verilerin Toplanması.....	207
6.6. Verilerin Analizi.....	207
7. Bulgular ve Yorumlar.....	207
7.1. Üniversite Gençlerinin Genel Nitelikleri.....	207
7.1.1. Doğal Nitelikler.....	207
7.1.2. Toplumsal Nitelikler.....	209
7.2. Temel Bulgular ve Yorumlar.....	214
1. Üniversite gençlerinin bireysel yabancılaşma ve anomi davranış düzeyi.....	214
2. Üniversite gençlerinin sosyal anomi ve yabancılaşma davranış düzeyi.....	214
3. Üniversite gençlerinin cinsiyete göre bireysel yabancılaşma ve anomi davranış düzeyi arasındaki ilişki.....	215
4. Üniversite gençlerinin cinsiyete göre sosyal anomi ve yabancılaşma davranış düzeyi arasındaki ilişki.....	216
5. Üniversite gençlerinin aile tipleri ile bireysel yabancılaşma ve anomi davranış düzeyi arasındaki ilişki.....	216
6. Üniversite gençlerinin aile tipleri ile sosyal anomi ve yabancılaşma davranış düzeyi arasındaki ilişki.....	217
7. Üniversite gençlerinin sosyal tabaka seviyeleri ile bireysel yabancılaşma ve anomi davranış düzeyi arasındaki ilişki.....	218
8. Üniversite gençlerinin sosyal tabaka seviyeleri ile sosyal anomi ve yabancılaşma davranış düzeyi arasındaki ilişki.....	219
9. Üniversite gençlerinin hayatlarını uzun süre geçirdikleri yerleşim merkezleri ile bireysel yabancılaşma ve anomi davranış düzeyi arasındaki ilişki.....	220
10. Üniversite gençlerinin hayatlarını uzun süre geçirdikleri yerleşim merkezleri ile sosyal anomi ve yabancılaşma davranış düzeyi arasındaki ilişki.....	220
11. Üniversite gençlerinin yaşadıkları ortam ile bireysel yabancılaşma ve anomi davranış düzeyi arasındaki ilişki.....	221

12. Üniversite gençlerinin yaşadıkları ortam ile sosyal anomi ve yabancılaşma düzeyi arasındaki ilişki.....	221
13. Üniversite gençlerinin öğrenim gördükleri fakülteler ile bireysel yabancılaşma ve anomi davranış düzeyi arasındaki ilişki.....	222
14. Üniversite gençlerinin öğrenim gördükleri fakülteler ile sosyal anomi ve yabancılaşma davranış düzeyi arasındaki ilişki.....	223
15. Üniversite gençlerinin maddi ihtiyaçlarını karşılama durumu ile bireysel yabancılaşma ve anomi davranış düzeyi arasındaki ilişki.....	224
16. Üniversite gençlerinin maddi ihtiyaçlarını karşılama durumu ile sosyal anomi ve yabancılaşma davranış düzeyi arasındaki ilişki.....	224
17. Üniversite gençlerinin ailelerinin yaşadığı bölgeler ile bireysel yabancılaşma ve anomi davranış düzeyi arasındaki ilişki.....	225
18. Üniversite gençlerinin ailelerinin yaşadığı bölgeler ile sosyal anomi ve yabancılaşma davranış düzeyi arasındaki ilişki.....	226
19. Üniversite gençliğinde ideolojik gruplaşma olup-olmaması durumu ile bireysel yabancılaşma ve anomi davranış düzeyi arasındaki ilişki.....	227
20. Üniversite gençliğinde ideolojik gruplaşma olup-olmaması durumu ile sosyal anomi ve yabancılaşma davranış düzeyi arasındaki ilişki.....	228
21. Üniversite gençlerinin dini ibadetleri yerine getirme eğilimi ile bireysel yabancılaşma ve anomi davranış düzeyi arasındaki ilişki.....	228
22. Üniversite gençlerinin dini ibadetleri yerine getirme eğilimi ile sosyal anomi ve yabancılaşma davranış düzeyi arasındaki ilişki.....	229
23. Üniversite gençlerinin sosyal değişimde radikal görüşleri ile bireysel yabancılaşma ve anomi davranış düzeyi arasındaki ilişki.....	231
24. Üniversite gençlerinin sosyal değişimde radikal görüşleri ile sosyal anomi ve yabancılaşma davranış düzeyi arasındaki ilişki.....	231
25. Üniversite gençlerinin sosyal değişimde muhafazakâr görüşleri ile bireysel yabancılaşma ve anomi davranış düzeyi arasındaki ilişki.....	232
26. Üniversite gençlerinin sosyal değişimde muhafazakâr görüşleri ile sosyal anomi ve yabancılaşma davranış düzeyi arasındaki ilişki.....	233
27. Üniversite gençlerinin siyasetle ilgilenme istekleri ile bireysel yabancılaşma ve anomi davranış düzeyi arasındaki ilişki.....	233
28. Üniversite gençlerinin siyasetle ilgilenme istekleri ile sosyal anomi ve yabancılaşma davranış düzeyi arasındaki ilişki.....	234
29. Üniversite gençlerinin şiddet eğilimleri ile bireysel yabancılaşma ve anomi davranış düzeyi arasındaki ilişki.....	235
30. Üniversite gençlerinin şiddet eğilimleri ile sosyal anomi ve yabancılaşma davranış düzeyi arasındaki ilişki.....	236
31. Üniversite gençlerinin sürü olup-olmama eğilimi ile bireysel yabancılaşma ve anomi davranış düzeyi arasındaki ilişki.....	237
32. Üniversite gençlerinin sürü olup-olmama eğilimi ile sosyal anomi ve yabancılaşma davranış düzeyi arasındaki ilişki.....	238
33. Üniversite gençlerinin en önemli sorunu ile bireysel yabancılaşma ve anomi davranış düzeyi arasındaki ilişki.....	239
34. Üniversite gençlerinin en önemli sorunu ile sosyal anomi ve yabancılaşma davranış düzeyi arasındaki ilişki.....	239
35. Üniversite gençlerinin dünya ve ülkemiz gelecekte nasıl olacağına dair düşünceleri ile bireysel yabancılaşma ve anomi davranış düzeyi arasındaki ilişki..	240
36. Üniversite gençlerinin dünya ve ülkemiz gelecekte nasıl olacağına dair düşünceleri ile sosyal anomi ve yabancılaşma davranış düzeyi arasındaki ilişki....	241
37. Üniversite gençlerinin kişisel gelecekleri konusundaki yargıları ile bireysel yabancılaşma ve anomi davranış düzeyi arasındaki ilişki.....	242
38. Üniversite gençlerinin kişisel gelecekleri konusundaki yargıları ile sosyal anomi ve yabancılaşma davranış düzeyi arasındaki ilişki.....	242
39. Üniversite gençlerinin bireysel yabancılaşma ve anomi davranış düzeyi ile sosyal anomi ve yabancılaşma davranış düzeyi arasındaki ilişki.....	243

SONUÇ.....	245
ÖNERİLER.....	267
BİBLİYOGRAFYA.....	269
EKLER.....	283
EK-A. Grafikler.....	284
EK-B. Bilgi-İşlem ve İstatistik Formülleri.....	309
EK-C. Anket Formu.....	310



TABLOLAR LİSTESİ

1-A: Karşılaştırmalı Yükseköğretim Okullaşma Oranı.....	125
2-A: Enformasyon Toplumu İçin Niceliksel Ölçütün Karşılaştırmalı Ülkeler Analizi.....	127
3-A: Genç Nüfusun Yaş Grupları ve Cinsiyete Göre Dağılımı (1990).....	152
4-A: Genç Nüfusun Okur-Yazarlık ve Öğrenim Durumu (1990).....	152
5-A: Türkiye Nüfusu, Şehir ve Köy Nüfusları ve Oranları.....	180
6-A: Türkiye Nüfusu, Şehir ve Köy Yıllık Nüfus Artış Hızı (%).....	181
1-B: Örneklemin Fakültelelere Göre Cinsiyet Dağılımı.....	206
2-B: Cinsiyet.....	208
3-B: Yaş.....	208
4-B: Gençlerin Ailelerinin İkamet Yeri.....	208
5-B: Gençlerin Hayatlarının Büyük Kısmını Geçirdikleri Yerleşim Merkezleri.....	209
6-B: Gençlerin Geldikleri Bölgeler.....	209
7-B: Gençlerin Aile Yapıları.....	210
8-B: Anne ve Babanın Öğrenim Durumu.....	210
9-B: Anne Mesleği.....	210
10-B: Baba Mesleği.....	211
11-B: Sosyal Tabaka Seviyeleri.....	211
12-B: Kardeş Sayısı.....	212
13-B: Malatya'da Barınılan Yer.....	212
14-B: Maddi İhtiyaçları Karşılama Oranı.....	213
15-B: Kuşaklararası Anlaşmazlık Nedenleri.....	213
1-C: Üniversite gençlerinin bireysel yabancılaşma ve anomi davranış düzeyi.....	214
2-C: Üniversite gençlerinin sosyal anomi ve yabancılaşma davranış düzeyi.....	215
3-C: Üniversite gençlerinin cinsiyete göre bireysel yabancılaşma ve anomi davranış düzeyi.....	215
4-C: Üniversite gençlerinin cinsiyete göre sosyal anomi ve yabancılaşma davranış düzeyi.....	216
5-C: Üniversite gençlerinin aile tipleri ile bireysel yabancılaşma ve anomi davranış düzeyi.....	217
6-C: Üniversite gençlerinin aile tipleri ile sosyal anomi ve yabancılaşma davranış düzeyi.....	217
7-C: Üniversite gençlerinin sosyal tabaka seviyeleri ile bireysel yabancılaşma ve anomi davranış düzeyi.....	218
8-C: Üniversite gençlerinin sosyal tabaka seviyeleri ile sosyal anomi ve yabancılaşma davranış düzeyi.....	219
9-C: Üniversite gençlerinin hayatlarını uzun süre geçirdikleri yerleşim merkezleri ile bireysel yabancılaşma ve anomi davranış düzeyi.....	220
10-C: Üniversite gençlerinin hayatlarını uzun süre geçirdikleri yerleşim merkezleri ile sosyal anomi ve yabancılaşma davranış düzeyi.....	220
11-C: Üniversite gençlerinin yaşadıkları ortam ile bireysel yabancılaşma ve anomi davranış düzeyi.....	221
12-C: Üniversite gençlerinin yaşadıkları ortam ile sosyal anomi ve yabancılaşma davranış düzeyi.....	222
13-C: Üniversite gençlerinin öğrenim gördükleri fakülteler ile bireysel yabancılaşma ve anomi davranış düzeyi.....	223
14-C: Üniversite gençlerinin öğrenim gördükleri fakülteler ile sosyal anomi ve yabancılaşma davranış düzeyi.....	223
15-C: Üniversite gençlerinin maddi ihtiyaçlarını karşılama durumu ile bireysel yabancılaşma ve anomi davranış düzeyi.....	224
16-C: Üniversite gençlerinin maddi ihtiyaçlarını karşılama durumu ile sosyal anomi ve yabancılaşma davranış düzeyi.....	225
17-C: Üniversite gençlerinin ailelerinin yaşadığı bölgeler ile bireysel yabancılaşma ve anomi davranış düzeyi.....	226
18-C: Üniversite gençlerinin ailelerinin yaşadığı bölgeler ile sosyal anomi ve yabancılaşma davranış düzeyi.....	227

19-C: Üniversite gençliğinde ideolojik gruplaşma olup-olmaması durumu ile bireysel yabancılaşma ve anomi davranış düzeyi.....	227
20-C: Üniversite gençliğinde ideolojik gruplaşma olup-olmaması durumu ile sosyal anomi ve yabancılaşma davranış düzeyi.....	228
21-C: Üniversite gençlerinin dini ibadetleri yerine getirme eğilimi ile bireysel yabancılaşma ve anomi davranış düzeyi.....	229
22-C: Üniversite gençlerinin dine önem verme derecesi ile bireysel yabancılaşma ve anomi davranış düzeyi.....	229
23-C: Üniversite gençlerinin dini ibadetleri yerine getirme eğilimi ile sosyal anomi ve yabancılaşma davranış düzeyi.....	230
24-C: Üniversite gençlerinin dine önem verme derecesi ile sosyal anomi ve yabancılaşma davranış düzeyi.....	230
25-C: Üniversite gençlerinin sosyal değişimde radikal görüşleri ile bireysel yabancılaşma ve anomi davranış düzeyi.....	231
26-C: Üniversite gençlerinin sosyal değişimde radikal görüşleri ile sosyal anomi ve yabancılaşma davranış düzeyi.....	232
27-C: Üniversite gençlerinin sosyal değişimde muhafazakâr görüşleri ile bireysel yabancılaşma ve anomi davranış düzeyi.....	232
28-C: Üniversite gençlerinin sosyal değişimde muhafazakâr görüşleri ile sosyal anomi ve yabancılaşma davranış düzeyi.....	233
29-C: Üniversite gençlerinin siyasetle ilgilenme istekleri ile bireysel yabancılaşma ve anomi davranış düzeyi.....	234
30-C: Üniversite gençlerinin siyasetle ilgilenme istekleri ile sosyal anomi ve yabancılaşma davranış düzeyi.....	234
31-C: Üniversite gençlerinin politikacılar hakkındaki değer yargıları.....	235
32-C: Üniversite gençlerinin şiddet eğilimleri ile bireysel yabancılaşma ve anomi davranış düzeyi.....	236
33-C: Üniversite gençlerinin şiddet eğilimleri ile sosyal anomi ve yabancılaşma davranış düzeyi.....	236
34-C: Cinsiyete göre üniversite gençlerinin şiddet eğilimi ile sosyal anomi ve yabancılaşma davranış düzeyi (genç erkekler).....	237
35-C: Cinsiyete göre üniversite gençlerinin şiddet eğilimi ile sosyal anomi ve yabancılaşma davranış düzeyi (genç kızlar).....	237
36-C: Üniversite gençlerinin sürü olup-olmama eğilimi ile bireysel yabancılaşma ve anomi davranış düzeyi.....	238
37-C: Üniversite gençlerinin sürü olup-olmama eğilimi ile sosyal anomi ve yabancılaşma davranış düzeyi.....	238
38-C: Üniversite gençlerinin en önemli sorunu ile bireysel yabancılaşma ve anomi davranış düzeyi.....	239
39-C: Üniversite gençlerinin en önemli sorunu ile sosyal anomi ve yabancılaşma davranış düzeyi.....	240
40-C: Üniversite gençlerinin dünya ve ülkemizin gelecekte nasıl olacağına dair düşünceleri ile bireysel yabancılaşma ve anomi davranış düzeyi.....	241
41-C: Üniversite gençlerinin dünya ve ülkemizin gelecekte nasıl olacağına dair düşünceleri ile sosyal anomi ve yabancılaşma davranış düzeyi.....	241
42-C: Üniversite gençlerinin kişisel gelecekleri konusundaki yargıları ile bireysel yabancılaşma ve anomi davranış düzeyi.....	242
43-C: Üniversite gençlerinin kişisel gelecekleri konusundaki yargıları ile sosyal anomi ve yabancılaşma davranış düzeyi.....	243
44-C: Üniversite gençlerinin bireysel yabancılaşma ve anomi davranış düzeyi ile sosyal anomi ve yabancılaşma davranış düzeyi.....	243

GRAFİKLER LİSTESİ

Grafik- 1: Ferdin Sosyalleşme Süreci.....	140
Grafik- 2: Türkiye-İşgücünün Sektörler Arası Dağılımı (1994).....	284
Grafik- 3: ABD-İşgücünün Sektörler Arası Dağılımı (1991).....	285
Grafik- 4: Ülkelerarası Yükseköğretimde Brüt Okullaşma Oranları.....	286
Grafik- 5: Ülkelerarası Kişi Başına Düşen GSMH (ABD Doları).....	287
Grafik- 6: Ülkelerarası Hizmet Sektöründe Çalışanların Toplam Nüfusa Oranları.....	288
Grafik- 7: Türkiye Nüfusu-Kent ve Köy Nüfus Oranları (1990).....	289
Grafik- 8: Türkiye Nüfusunun 15-24 Yaş Grubu Genç Nüfusu (1990).....	290
Grafik- 9: Türkiye Nüfusu 15-24 Yaş Grubu Genç Nüfusun Okur-Yazar ve Öğrenim Durum (1990).....	291
Grafik-10: Örneklem Grubu Üniversite Gençlerinin Fakültelere Göre Dağılım Oranları.....	292
Grafik-11: Örneklem Grubu Üniversite Gençlerinin Cinsiyete Göre Dağılım Oranları.....	293
Grafik-12: Örneklem Grubu Üniversite Gençlerinin Ailelerinin İkamet Yeri.....	294
Grafik-13: Örneklem Grubu Üniversite Gençlerinin Geldikleri Bölgeler.....	295
Grafik-14: Örneklem Grubu Üniversite Gençlerinin Aile Tipleri.....	296
Grafik-15: Örneklem Grubu Üniversite Gençlerinin Sosyal Tabaka Seviyeleri Oranları.....	297
Grafik-16: Örneklem Grubu Üniversite Gençlerinin Malatya'da Yaşadıkları Ortam.....	298
Grafik-17: Örneklem Grubu Üniversite Gençlerine Göre Kuşaklararası Anlaşmazlık Nedenleri.....	299
Grafik-18: Örneklem Grubu Üniversite Gençleri Arasında İdeolojik Gruplaşma Oranları....	300
Grafik-19: Örneklem Grubu Üniversite Gençlerinin Sürü Olma Eğilim Oranları.....	301
Grafik-20: Örneklem Grubu Üniversite Gençlerinin Siyasetle İlgilenme Oranları.....	302
Grafik-21: Örneklem Grubu Üniversite Gençlerinin Politikacılar Hakkındaki Değer Yargıları.....	303
Grafik-22: Örneklem Grubu Üniversite Gençlerinin Şiddet Eğilimleri.....	304
Grafik-23: Örneklem Grubu Üniversite Gençlerinin Dünya ve Ülkemizin Geleceği Konusundaki Düşünceleri.....	305
Grafik-24: Örneklem Grubu Üniversite Gençlerinin Kişisel Gelecekleri Konusundaki Düşünceleri.....	306
Grafik-25: Örneklem Grubu Üniversite Gençlerinin Dine Önem Verme Dereceleri.....	307
Grafik-26: Örneklem Grubu Üniversite Gençlerinin En Önemli Sorunları İtibariyle Dağılımı.....	308

GİRİŞ

Gençlik dönemi, insanın hayat sürecinde çocukluktan çıkıp yetişkinliğe hazırlandığı önemli bir aşamayı içerir. Genel olarak, yaş grubu itibarıyla 15-24 yaş arası, gençlik çağı olarak kabul edilmektedir. Bu dönemde bireyin kimliği ve kişiliği netlik kazanır. Bu bakımdan, topluma hazırlanma ve uyum süreci olan sosyalleşmenin, bu dönemde önemli fonksiyonları vardır. Dolayısıyla, sosyalleşme kurumlarının en etkililerinden olan aile ve eğitim kurumunun, genç bireye olumlu davranış ve kişilik modelleri sunması, her iki kurumca verilen kültür kodlarının uyum içinde olması ve birbirleriyle çatışmaması gerekmektedir. Bedensel, ruhsal ve sosyal bakımdan sağlıklı yetişen gençlik, sağlıklı toplum demektir. Gençlik bir bakıma, toplumun sürekliliği ve geleceği için hayat kaynağıdır. Çünkü, bugünün gençleri yarının yetişkinleri olarak toplumda yerlerini alacaklardır. Sosyolojik açıdan gençliğin toplum içindeki önemi ve değeri bağlamında, devletlerin sağlıklı bir gençlik yetiştirme politikasının olması, milletin ve devletin hayatta kalması için gerekli ön şartlardan birini oluşturmaktadır.

21. yüzyıla girerken yeni çağın enformasyon çağı, yeni toplumun da enformasyon toplumu olacağı ve oluştuğu gerçeğinden hareketle, toplum yapısının bütün sosyal kurumlarıyla bilgi ve iletişim temelli yeniden düzenlenmesi gerekmektedir. Politik söylemiyle “çağı yakalamak” ya da “çağ atlamak” ancak, öncelikle eğitim başta olmak üzere, toplumun bütün kurumlarıyla yeni çağın değer ve gereklerine göre kökten yeniden kurumlaşmasıya mümkün olabilecektir. Özellikle genç bir nüfusa sahip olan ve sanayi devrimi sürecinin içinde yer alamamış, dolayısıyla sanayileşme sürecinde olan Türkiye için, çağ atlamak veya gelecek çağı gecikmiş yakalamak, genç nüfusunun yeterli ve yetkin olarak yetiştirilmesiyle gerçekleşebilir.

Türkiye'nin 1990 yılı nüfus sayımı sonuçlarına göre 15-24 yaş grubu gençlik kitlesinin, toplam nüfus içindeki oranı % 20'dir. Nüfusun beşte birini meydana getiren gençlik kitlesinin eğitilmesi ve istihdamı önemli sorun olmaktadır. Türkiye'de gençlik kitlesi DPT kaynakları ve diğer literatürde, belirgin özelliklerine göre “okuyan” ve “okumayan” gençlik olarak iki grupta toplanmaktadır. Okuyan gençlik “orta” ve “yüksek” öğrenim gençliği, okumayan gençlik ise “çalışan”, “işsiz”, “kırsal alan”, “gecekondu” ve “asker” gençliği olarak gruplandırılmaktadır. Ayrıca, okuyan ve okumayan gençlik kitlesinin her ikisini de kapsamak üzere “özel durumlu” gençlik grubu olduğu belirtilmektedir. Özel durumlu gençlik grubunu, bedensel ve zihinsel özürli gençlerle, hükümlü ve tutuklu gençler meydana getirmektedir. Ülkemizdeki gençlerin yanında bir de, yurt dışında çalışan ailelerden gelen, çalışmakta olan ya da öğrenim gören geniş bir gençlik kitlesi mevcuttur.

Üniversite gençliği, toplumu oluşturan fertlerin öğrenim seviyelerine göre düzenlenecek piramidin tepesinde çok küçük seçkin bir grubu meydana getirir. Dolayısıyla, üniversite gençliği, gelecekte alacağı görevlerle ülkenin üst yönetimini ve eğitim-öğretim bakımından üst sosyal tabakasını oluşturacaktır. Türkiye'de yüksek öğretimde okullaşma oranı, örgün öğretim bazında % 10'dur. Bu oran açıköğretim dahil edilirse % 17'dir. Bu oranlar, yükseköğretim çağındaki genç nüfus için yetersiz kalmaktadır. Bir taraftan her yıl üniversite eğitim almak için üniversite

sınavlarına giren milyonlarca genç; diğer taraftan plânsız ve eşgüdüksüz, sadece nicelik olarak mezun olup verimli istihdam edilemeyen eğitilmiş genç kitlesi Türkiye'nin eğitim sisteminin paradoksal bunalımını yansıtmaktadır.

Üniversite gençliği, toplumun sosyal ve kültürel yapısını yansıtmaktadır. 1960'lı yıllardan günümüze kadar üniversiteler siyasi şiddet, anomi ve yabancılaşma davranışlarının yoğun olarak gözlemlendiği ortam olmuştur. Türkiye'nin tarım toplumundan sanayi toplumuna geçiş sürecinde olması, ekonomik ve sosyal bunalımlar, modernleşmenin özümsemme bunalımı, iletişim araçlarıyla küçülen dünyada diğer kültürlerden ve toplumlardan etkilenme ve bunalımlarının ithal edilmesi, kentleşme sorunu, eğitim sorunu, aşırı nüfus artışı, ideolojik ve etnik bölünmeler, siyasi istikrarsızlık, işsizlik sorunu, kuşaklararası anlaşmazlık vb. sorunlar bir bütün olarak toplumu ve dolayısıyla üniversite gençlerini olumsuz etkilemektedir. Bu olumsuz şartlar, üniversite gençlerinde anomi ve yabancılaşma davranışlarına neden olmaktadır. Bu bağlamda, bu araştırmada ele aldığımız sorun "üniversite gençliğinde görülen anomik ve yabancılaşmış davranışların toplumsal nedenleri nelerdir?" sorudur ve konu bu çerçevede ele alınıp, incelenmektedir.

Anomi ve yabancılaşma her çağda ve her toplumda görülmektedir. Ancak özellikle sanayi devrimi sonunda toplumsal yapıda meydana gelen köklü değişimler sonucunda artan anomi ve yabancılaşma, daha çok çağdaş toplumların bunalımı olarak önem kazanmıştır. Kelime anlamı normsuzluk ya da kuralsızlık olan anomi kavramı, sistematik olarak ilk defa Durkheim tarafından kullanılmıştır. Anomi, toplumdaki normların ya da kuralların işlevini yitirmesi sonucu meydana gelen bunalım ve dengesizlik durumudur. Anominin meydana gelmesinin sosyolojik nedenleri Durkheim'dan sonra Merton ve Parsons tarafından analiz edilmiştir.

İnsanın kendisine, topluma ve çevresine karşı soyutlanmasını ifade eden yabancılaşma; sosyolojik, psikolojik ve felsefi anlamları ile analiz edilmektedir. Yabancılaşma kavramını ilk belirginleştiren Hegel'dir. Daha sonra Marx, özgün bir yabancılaşma teorisi geliştirmiştir. Çağımızda yabancılaşma özellikle makinalaşmış, monoton ve yapay hayat tarzının bir ürünü olarak ortaya çıkmaktadır.

Çalışmamızın birinci bölümünde, anomi ve yabancılaşmanın teorik olarak geniş bir biçimde sosyolojik analizi yapılmaya çalışılmıştır. Anomi ve yabancılaşmanın etkisinin genişliği bağlamında, analizimiz zorunlu olarak geniş kapsamlıdır. Birinci bölümde teorik model oluşturma çerçevesinde, tündengelim yöntemi kullanılmıştır. Çalışmamızın ikinci bölümünü oluşturan uygulama kısmı ise, tümevarım yöntemi ile anket usulüyle toplanan verilerin, belirlenen varsayımlara göre, analizi ve bulgularını içermektedir.

"Üniversite Gençliğinde Anomi ve Yabancılaşma-İnönü Üniversitesi Uygulaması" konulu araştırmamızın varsayımı; "Üniversite gençliğinin anomik ve yabancılaşmış davranışları ile toplumsal nedenler arasında bir ilişki vardır" önermesidir. Konu, bu varsayım ve alt-varsayımların sınanması ile irdelenecektir.

Üniversite gençlerinin anomi ve yabancılaşma davranış düzeylerini ölçmek üzere; bireysel yabancılaşma ve anomi ölçeği ile sosyal anomi ve yabancılaşma ölçeği oluşturulmuştur. Bireysel

yabancılaşma ve anomi ölçeği psikolojik bir ölçek; sosyal anomi ve yabancılaşma ölçeği ise sosyolojik ve sosyal-psikolojik bir ölçektir. Bireysel yabancılaşma ve anomi ölçeği. Gökçe (1984), Baymur vd. (1978) tarafından geliştirilen ve Gökmen vd. (1985)'in araştırmalarında kullandıkları güvenilirlik ve geçerlilikleri denenmiş sorular ve ayrıca üretilen sorulardan oluşturulmuştur. Sosyal anomi ve yabancılaşma ölçeği ise, Srole, Mc Closky ve Schaar'ın geliştirdiği güvenilirlik ve geçerliliği denenmiş ve Mutlu (1984), Mutlu (1988)'nin araştırmalarında kullandığı sorular ile Rokeach ve Gough'un geliştirdiği güvenilirlik ve geçerliliği denenmiş ve Kağıtçıbaşı (1972)'nin araştırmasında kullandığı sorulardan oluşturulmuştur. Anomi ve yabancılaşma davranış düzeyleri SPSS bilgisayar programında; asgari, orta ve yüksek düzey anomi ve yabancılaşma puanları şeklinde hesaplanarak ölçülmüştür.

Araştırmanın ana evreni, üniversite gençleridir. Araştırmanın evreni, İnönü Üniversitesi gençleri; örnekleme ise, İnönü Üniversitesi'nin Eğitim, Fen-Edebiyat, İktisadi ve İdari Bilimler, Mühendislik ve Tıp Fakültelerinde 1993-1994 Öğretim Yılı itibarıyla öğrenim gören öğrencilerin % 10'u, yani 450 öğrenciden oluşmaktadır. Araştırma, 21 Şubat-4 Mart 1994 tarihleri arasında tesadüf örnekleme ile belirlenen örnekleme uygulanmıştır. Toplanan veriler, S.P.S.S./PC +4.0 program paketi (Statistical Package for Social Sciences) kullanılarak analiz edilmiştir. Araştırmanın varsayımlarının sınanmasında frekans dağılımı, çapraz tablolama ve korelasyon tekniklerinden yararlanılmıştır.

Araştırma iki bölümden meydana gelmektedir. Tezin teorik çerçevesini oluşturan birinci bölümde şu konular analiz edilmeye çalışılmıştır. Anomi, anomi kavramının terminolojik farklılıkları, Durkheim, Merton, Parsons ve Le Srole'in anomi teorileri; Yabancılaşma, yabancılaşma teorileri, Hegel, Marx, Marcuse, Fromm, W.Mills ve Melvin Seeman'ın yabancılaşma anlayışı; Anomi ve yabancılaşmanın "hayat alanı" ndaki etkileri ve bazı görünümleri, kitle tüketimi toplumu ve kitle tüketimi kültüründe anomi ve yabancılaşma "Kapitalizmin Kültürel Çelişkileri", kültürel yabancılaşma ve anomi, epistemolojik yabancılaşma ve anomi, enformatik yabancılaşma ve anomi, insanın tabiata yabancılaşması: Çevre kirliliği; Sosyal değişme sürecinde anomi ve yabancılaşma, sanayileşme, kentleşme, modernleşme sürecinde anomi ve yabancılaşma "Türkiye'de Batılılaşma Problemi", sosyal-kültürel bütünleşme ve sosyal-kültürel çözülme sürecinde anomi ve yabancılaşma, enformasyon toplumu ve post-modern kültürde anomi ve yabancılaşma; üniversite gençliği, sosyalleşme sürecinde fert, genç ve gençlik, gençlik sorunları, gençlik kültüründe anomi ve yabancılaşma, üniversite gençlik hareketleri, Osmanlı dönemi, Cumhuriyet dönemi, Dünyada ve Türkiye'de 1968 gençlik hareketleri, üniversite gençliği, şiddet ve terör; Türkiye'nin sosyal yapısı, nüfus, aile, eğitim.

Araştırmanın uygulama kısmının analizini oluşturan ikinci bölümün içeriği şu şekildedir. İnönü Üniversitesi tanıtımı, araştırmanın önemi, konusu ve amacı, problem ve alt-problemler, varsayım ve alt-varsayımlar, yöntem; araştırma modeli, evren, örneklem, bilgi toplama araçları, ölçme aracının hazırlanması ve geliştirilmesi, verilerin analizi, bulgular ve yorumlar, üniversite gençlerinin genel nitelikleri sunulmaktadır.

Temel bulgular ve yorumlar bölümü ise şu analizleri ihtiva etmektedir: Üniversite gençlerinin bireysel yabancılaşma ve anomi davranış düzeyleri ile sosyal anomi ve yabancılaşma davranış düzeyleri sunulduktan sonra: üniversite gençlerinin bireysel yabancılaşma ve anomi davranış düzeyleri ile sosyal anomi ve yabancılaşma davranış düzeyleri bağımlı değişken olmak üzere, bu değişkenlerle aşağıdaki bağımsız değişkenler arasındaki ilişkiler analiz edilmektedir. Cinsiyet, aile tipleri, sosyal tabakka seviyeleri, yerleşim merkezi, yaşanan ortam, öğrenim görülen fakülteler, maddi ihtiyaçları karşılama durumu, ailelerin yaşadıkları bölgeler, ideolojik gruplaşma olup-olmama durumu, dini ibadetleri yerine getirme eğilimi, sosyal değişmede radikal görüşler, sosyal değişmede muhafazakâr görüşler, siyasetle ilgilenme istekleri, şiddet eğilimi, sürü olup-olmama durumu, en önemli sorun, dünya ve ülkemizin gelecekte nasıl olacağına dair düşünceler, kişisel gelecek hakkındaki yargılar. Bu bağımsız değişkenlerle bağımlı değişkenler arasında ilişki analiz edildikten sonra, bireysel yabancılaşma ve anomi davranış düzeyi ile sosyal anomi ve yabancılaşma davranış düzeyi arasındaki korelasyon son alt-varsayım olarak sınanmıştır.

Araştırmanın sonuç bölümünde çalışmanın geniş ve kapsamlı bir özeti, elde edilen bulgular, yorumlar ve ulaşılan yargı ile öneriler yer almaktadır.

BİRİNCİ BÖLÜM TEORİK ÇERÇEVE

1. ANOMİ

İnsan, bir toplum içinde doğar, büyür, yaşar ve nihayet ölür. Aristo'nun "İnsan sosyal bir varlıktır" ve Hegel'in "Tabiatta soyut insan yoktur" sözlerinde ifadesini bulan toplum hayatının gerçekliği, insanı kuşatır ve donatır. Karşılıklı etkileşim çerçevesinde sosyal münasebetler ve teşkilatlar ağı olan toplum; bir düzen ve kural yapılanması içinde sürekliliğini korur. Bu süreçte sosyal ve kültürel geleneğin nesilden nesile -sosyalleşme vasıtasıyla- aktarılması önem arzeder. Fert, aileden başlayan ve arkadaş grubu, okul, çalışma hayatı, kitle iletişim araçlarının kuşatmasında ömür boyu süren sosyalleşme sürecinden geçmektedir. Toplumun sosyal ve kültürel yapısı ferdin kişiliğini etkilemekte ve belirlemektedir.

Bu bağlamda, "bir sosyal grup veya toplumun, kendi varlık, birlik, işleyiş ve devamını sağlayabilmesi ve sürdürebilmesi için bazı temel inançlara (yani değerlere); bu temel inançların özel durumlara uygulanışını esas tutan ayrıntılı özel kurallara (yani normlara) ve bu temel inanç ve özel kuralların işlerliğini ve geçerliliğini sevk ve idare eden bir mekanizmaya (yani sosyal kontrole) ihtiyacı vardır". (Erdoğan, 1977-1978a:115). Toplumun sosyal ve kültürel yapısı içerisinde, toplumun değerleri ve normlarındaki fonksiyon bozukluğu, dolayısıyla sosyal kontrolün işlerliğini yitirmesi anomik duruma neden olmaktadır.

Bu çerçevede kelime anlamı, "normsuzluk" ya da "kuralsızlık" olan "anomi"; birey ve toplum hayatındaki bunalımlı bir durumu ifade eder. Dolayısıyla, "anomi" toplumda ya da bireyde ölçü ve değerlerin çökmesi ya da amaç ve ülkü yoksunluğu sonucunda oluşan dengesizlik durumudur. (AnaBritannica-II, 1993:324). Anomi (anomie) kavramını ilk defa Grekçe aslından alıp kullanan Emile Durkheim olmuştur. (Sezal, 1991:22). "Durkheim dahil bütün sosyologlar "anomi" yi "normsuzluk" olarak değil; bir grup ya da toplum üyelerinin nerede, nasıl ve ne şekilde hareket etmelerini belirleyen normların veya sosyal kuralların saygınlık ve etkinliklerinin azalması; normlara olan bağlılığın zayıflaması sonucu fertlerin bir çeşit başıboşluk, düzensizlik, kargaşa, kararsızlık, karamsarlık ve belirsizlik içine düşmelerini ifade eden bir kavram olarak görmektedirler." (Erdoğan, 1985:163).

Başka bir ifadeyle "anomi", bir toplumdaki mevcut kültürel değer ve amaçlar ile o toplumda yaşayan bireylerin sözkonusu amaç, değer ve kurallara uygun olarak davranma ve yaşama istekleri arasında belirgin bir farklılaşmanın ortaya çıkması sonucu toplumsal ilişkileri düzenleyen kural ve değerlerin aşınmasının doğurduğu karmaşa ve kuralsızlık durumudur. (Demir-Acar, 1993:30).

Zimmerman'a göre, anominin başlıca özelliklerinden biri hayatta gayesiz oluşturdur. Bu duyguya sahip olanlar kendilerinin yalnız olduklarını düşünürler. Bu şahıslar, kendilerine rehberlik edecek bir iç gayeleri olmadığı için "dışa dönük" olmakla karakterize olmuş kimselerdir ve deyim

yerindeyse esecek herhangi bir tesadüfi rüzgâra yelken açmış durumdadırlar. Bunlardan başka, plânsızlık ve alkollü içkilerle, ilaçları aşırı kullanma halleri de anominin vasıflarındandır. Anominin bu vasıfları birbirleriyle ilişki halindedirler ve anomide bir artış bu özelliklerin çoğunun daha yüksek oranlara ulaşmasına yol açar. Ancak, bu vasıfların hepsini anomiyeye sebep olan veya onunla birlikte var olan özellikler olarak nitelendirmek hatalıdır. Mesela, çalışırken yorulan bir şahıs, işten kendini alıkoyarak yorgunluktan kurtulabilmeyi, biraz plânsızlığa, gayeyi unutmaya, kendi kendine kalmaya, hiç bir şey için çalışmaksızın boş durmaya ve alkollü içkilerle bazı ilaçlar kullanmaya ihtiyaç gösterebilir. Bu anlamda, Amerika Birleşik Devletleri'nde, aspirin için yapılan reklâmlardan biri, yorgun ev kadınına ailenin diğer fertleri eve dönmeden önce bir yere oturarak, papuçlarını çıkarmasını, iki aspirin yutup sırt üstü uzanmasını ve ayaklarını, başının hizasından hafifçe veya imkân nispetinde yüksek tutmasını tavsiye eder. Başka bir deyişle, bu reklâmın ifade etmek istediği şey şudur: Gayenizi, plânlarınızı, diğer fertleri unutun, bir hap veya biraz alkol alın ve sıhhatinize kavuşun.

Ancak, bu örnek geçici bir anomik durumu tasvir etmektedir. Girift toplumsal yapıda anomiyeyi oluşturan sebepler farklı olabilmektedir. Zimmerman'ın ifadesiyle, anomiyeye uygun olan sosyal bünye; kısmen göçlerin ve eski çevreden ayrılmanın, şehir hayatının, çocuksuzluğun, son derece küçük aile halinde bulunuşun, boşanma, terk, ölüm veya diğer sebeplerle eşlerden birinin mevcut olmayışının, akrabalarından ayrı bulunmanın ve gayesizlik, plânsızlık v.b. durumların hayatın belli başlı amacını teşkil ettikleri bir dünya anlayışının ve ruhi hastalıkların bir sonucudur. (Zimmerman, 1964:233-234).

Bu anlamda "anomi, hızlı toplumsal dönüşüm dönemlerinde değerler sistemi ve normatif yapının; toplumsal yapı ile ilişki ve uyumunun bozulması ve toplumu oluşturan bireylerin davranış, düşünce ve eylemleri üzerindeki belirleyici ve yönlendirici niteliğinin yitirilmesi halidir." (Tolan, 1981:171).

Anominin sosyal-yapısal şartı, sosyal standartlardaki bozulmayla ilgilidir. Sosyal standartlardaki bozulmayı oluşturan şartlar şunlardır:

- a) Hızlı sosyal ve teknolojik değişimlerden dolayı normlardaki değişimler;
- b) Eski ve yeni kurumlar arasındaki çatışma;
- c) İki farklı toplumun değer sistemlerinin karşılaşmasıyla hayat tarzında çatışma.

Sosyal standartlardaki bozulma sonucunda; kolektif vicdanın üstünlüğü ve yasallığı, normatif yapının gücündeki düzenleyicilik, ortak duygular, toplumun ahlâki yasallığı ve bireyleri birleştirmek toplumsal düzeyde sorun olmaktadır.

Cohen'e göre, yönetim duygusundaki eksiklik ya da davranışlara hakim olan sosyal standartlardaki bozulma anomiyeyi oluşturur. (Mutlu, 1984:82).

Bir bütün olarak toplumun dokusundaki sosyal kültürel kurumlar ve yapılanmalardaki bozulma ve düzensizlik, bireysel ve toplumsal anomik duruma sebep olabilmektedir. Sosyal-kültürel yapıdaki fonksiyon bozukluğu, patolojik durum ve sistem bunalımının tedavisi ve yeniden yapılandırılması ile anomik durumdan kurtulmak; toplumun hayatta kalabilmesinin gerekli şartıdır.

1.1. Anomi Kavramının Terminolojik Farklılıkları

Anomi, sosyal bilimlerde, birey bağlamında psikolojik açıdan; toplum bağlamında sosyolojik açıdan analiz edilmektedir. Dolayısıyla psikolojik, sosyolojik ve sosyal psikolojik bakımdan incelenen anomik durumun, araştırma yöntem, alan ve sonuçlarına göre terminolojik farklılıkları bulunmaktadır.

Anomi kavramını, sistematik olarak ilk kullanan Durkheim başta olmak üzere; “anomi” konusunu bilimsel çalışmalarında inceleyen sosyologlardan, Merton, Parsons ve Leo Srole’un anomie kavramına bakış açıları ele alınabilir.

1.1.1. Durkheim

Sosyolojik çözümlemede önemli bir yeri olan ve sosyolojinin bilimsel oluşumuna damgasını vuran önemli sosyologlardan Durkheim, “Bir sosyal olayın sebebi bir başka sosyal olaydır.” önermesi çerçevesinde “sosyolojizm” akımının öncüsüdür.

Bu anlamda, “Durkheim için bir toplumdaki belirleyici unsur, ortak inanç, değer ve normların soyut bir bütünü olan toplumsal bilinçtir. Toplumsal bilinç her ne kadar bireysel bilinçlerde belirginleşirse de, toplumsal niteliği bakımından onlardan farklıdır; onların basit bir toplamı ya da sonucu değildir. Kendi yasalarına göre evrimleşen ve bireyleri çevreleyen, etkileyen veya belirleyen koşullardan bağımsız olarak varlığını sürdüren toplumsal bilinç, kendini diğer toplumsal unsurlardan farklı kılan niteliklere sahiptir. Zaman süreci içerisinde büyük bir değişiklik göstermediği için kuşaklar arasındaki bağlantıyı sağlar. Dolayısıyla, bireylerde somutlaşmasına rağmen, bireysel bilinçlerdeki oluşumdan bambaşka bir varlığa sahibolan toplumsal bilinç, kendine özgü nitelikleri, varoluş şartları ve gelişme biçimi olan bir toplumsal gerçektir. Bu haliyle bireysel bilinçler üzerinde sürekli bir baskı mekanizması oluşturur. Bu baskı mekanizmalarının somut toplumsal görünüşleri ise, yaptırımlarla desteklenen toplumsal kurumlardır. Bireyler, bilinçli ya da bilinçsiz olarak, ağırlıklı norm ve değerlerden veya onların bileşimlerinden oluşan bu toplumsal kurumlara görece olarak davranırlar.” (Tolan, 1991:24). Bu çerçevede Durkheim, toplumun bireyin dışında olması ve baskı yapmasını “dışlık” ve “baskı” terimleriyle ifade eder. (Kösemihal, 1974:183).

Toplumsal bilinç çerçevesinde Durkheim, Tönnies’in “Gemeinschaft ve Gesellschaft” (Cemaat ve Cemiyet) kavramlarına benzer bir şekilde, “Toplumsal İşbölümü” adlı incelemesinde toplumu “mekanik ve organik dayanışma” olarak iki ayrı tipe ayırır. (Kızılcıkelik, 1992a:108). Ancak, Tönnies’in Cemaatte organik dayanışma, cemiyette ise mekanik dayanışma olduğu nitelenmesine karşılık; Durkheim’e göre de, cemaat yapısında mekanik dayanışma, cemiyet yapısında da organik dayanışma mevcuttur.

Bu çerçevede, “Durkheim’a göre, “mekanik dayanışma” üzerine kurulan toplumlarda (genellikle ilkel toplumlar) bireyler, benzer norm, inanç ve değerleri paylaşırlar; başka bir deyişle henüz farklılaşmamışlardır. Bu tür toplumlarda toplumsal bilinç, bireysel bilinçler üzerinde egemenlik kurmuştur ve hatta onları içerir.

Benzerliğe dayalı mekanik dayanışmanın karşılığı olan “organik dayanışma”, farklılaşmanın sonucu olarak beliren daha çağdaş bir oluşumdur. Canlı varlıklarda nasıl organlar arasında bir birlik, bir bütünleşme ve dayanışma varsa ve organizmanın varlığını sürdürebilmesi için nasıl her organın farklı görevini yerine getirmesi gerekiyorsa, bu durum toplumun varlığı için de aynen geçerlidir. Dolayısıyla organik dayanışma, bir toplumdaki işbölümünün zorunlu bir sonucudur. Durkheim’a göre, toplumsal işbölümü nüfusun artışına paralel olarak farklı uğraşı ve meslekler seçen bireyler, toplum içinde farklı görevler alarak hem birlikte yaşama imkanını bulurlar, hem de canlı bir organizma olan toplumdaki fonksiyonlarını yerine getirerek toplumun idamesini sağlarlar. Teknolojik gelişmeye koşut olarak farklılaşma önem kazanır ve organik dayanışma, mekanik dayanışma üzerinde giderek egemenlik kurar. Ancak organik dayanışmanın, ya da toplumsal farklılaşma veya işbölümünün gelişmesi, bireylerde başkalarından farklı oldukları bilincini oluşturur. Bu bireylik bilincinin toplumsal bilinci giderek daha fazla etkilemesi ve zayıflatmasını, Durkheim “anomi” olarak nitelendirir. Durkheim, “Toplumsal İşbölümü Üzerine” ve “İntihar” adlı eserlerinde anomiden söz etmiştir.” (Tolan, 1991:24-25).

Durkheim, “Toplumsal İş Bölümü” (1893) adlı eserinde, “anomi” yi, “düzeni sağlayan ahlâk ve hukuk kuralları ortadan kalkınca toplumun bütününe kucaklayan hastalık” olarak tanımlar. Tarihin belli dönemlerinde “davranışları biçimlendiren ve idealleri inşa eden değerler sistemi ile ferdler arasındaki ilişkiler bozulur. Bu bunalım toplumun bütününe sardığı zaman “anomie” vardır: “anomie” dayanışmanın yok oluşudur”. Sosyal faaliyetlerin farklılaşması ile toplum üyelerinin ortak duygularında değişmeler olur, bu da sosyal inançların gevşemesine yol açar; toplum imajının yerini kişi imajı alır. Fertler kendilerinde bir takım kabiliyetler olduğuna inanırlar; toplum onlara belli roller verir; eğer bu kabiliyetlerle, o rolleri birbirine uymuyorsa sosyal bütünleşme gerçekleşemez... Çağdaş toplum, işbirliği ile rekâbet, dayanışma ile çatışma arasında bocalamaktadır. İktisadi anarşi ve -aile, kilise, korporasyon gibi- ara kuruluşların zaafı yüzünden dengesizlik doğunca değerler sistemi bozulur; kişinin amaç ve araçları ön plâna geçer; çünkü sosyal düzen, sosyal ahengi artık sağlayamaz. (Meriç, 1978:329).

Durkheim’in “Toplumsal İşbölümü” ndeki verilere göre üç halde anomie vardır;

- a) Ekonomi dünyasından iflâsların çoğalması halinde,
- b) Ekonomik faaliyetlerin içerisinde işveren-ücretli ilişkileri düzeyinde,
- c) Bilimlerin aşırı parçalanması ve uzmanlaşması sonucu bilgi alanında. (Tolan, 1991:26).

Durkheim’in “anomi” kavramını işlediği diğer çözümlemesi “İntihar” adlı eseridir. Durkheim, intihar olayını açıklamak için öncelikle intiharı; akıl hastalığı, ırk, kalıtım, iklim ve hava sıcaklığı, taklit etkenleriyle açıklamak isteyen görüşleri irdeler. Durkheim, bu etkenlerin intiharı nedeni olamayacağını tek tek kanıtladıktan sonra, geriye bir tek toplum etkeni kaldığını belirtmektedir. Bu toplumsal etkenleri oluşturan dinsel bağlılık, evlilik, aile hayatı, siyasal ve ulusal bağlar v.b. unsurlar ile intihar olayları arasındaki bağları inceleyen Durkheim, 3 ayrı intihar türü tespit etmektedir: Egoist (Bencil) intihar, Alturist (Elcil) intihar ve Anomik (kuralsızlık) intihar.

a) **Egoist (Bencil) İntihar** : Bireyin sosyal çevresiyle bütünleşmesi sonucu olan intihar olayıdır. "Bireyi kendi başının çaresine bakmak durumunda bırakan etkenler ne kadar çoğalırsa, intihar olayları da o ölçüde artar". Durkheim, bu belirlemeye ulaşırken değişik dinsel inanç kümelerini birbirleriyle karşılaştırmaktadır. Katolik Kilisesi ve katolik mezhebinin, üyelerini topluluk hayatıyla yoğun biçimde bütünleştirdiği için, Katolikler arasında intihar olaylarının çok az görüldüğünü belirtmekte; buna karşılık bireyciliğin değerli tutulduğu Protestanlıkta, birey ile sosyal kümesi arasındaki bağlar gevşeyip koptuğu için protestanlar arasında intihar oranının daha yüksek olduğunu söylemektedir.

Bunun gibi, Durkheim'a göre aile bağlarının zayıflamasıyla da bencil intihar olaylarının artışı birlikte görülmektedir. Aile bağları ne kadar yoğun ise; aile bireylerinin intihara karşı bağlılığı da o ölçüde yüksek olmaktadır. Dolayısıyla O'na göre, aile üyelerinin bireysel kişilik yapıları değil, aile bağlarının yoğunluk ve sıklığı asıl belirleyici etken durumundadır.

Siyasal ve ulusal büyük bunalımlar sırasında da, toplumun bütünleşme ölçüsü arttığından, bireylerin sosyal sorunlara etkin 'katılımları' yoğunlaştığından, intihar oranlarının düştüğü gözlenmektedir. Bu ortamda bireylerin bencilliklerinin sınırlanmakta olmasını ve yaşama isteklerinin güçlenmesini bu düşüşün nedeni olarak görmektedir.

b) **Alturist (Elcil) İntihar** : Bireyin kendi başına bırakıldığı ortamların bencil intiharı özendirici olmasına karşın, aşırı toplumsal bütünleşmişliğin de elcil intiharı kolaylaştırdığını belirten Durkheim, bu ikinci durumda birey hayatının adetler, gelenekler ve alışkanlıklarla katı bir biçimde düzenlenmiş olduğuna, topluluğun (ister dini ister siyasi) buyrukları gerektirdiğinde, bireylerin düşünmeden kendilerini öldürdüklerine işaret etmektedir.

c) **Anomik (Kuralsızlık) İntihar** : Bencil intihar bireyin toplumla yeterince bütünleşmemesinden; elcil intihar da aşırı bütünleştirilmesinden ileri gelirken; üçüncü bir intihar türü olarak anomik intiharı da, birey davranışlarında uyulacak ölçülerin bulunmamasından ileri gelmektedir. Özellikle kör piyasa ekonomisi içinde yoğunlaşmış olan bu intihar türü, bireylerin davranışlarını düzenleyecek kural ve ölçülerin bulunmaması karşısında, Durkheim'ın deyişiyle "bireyin ufkunun ya aşırı genişlemesinin, ya da aşırı biçimde daralmasının sonucu olmaktadır". Bu durumlara örnek olarak Durkheim, beklenmedik zenginleşme ile boşanma durumlarını göstermektedir. (Ozankaya, 1992:8-10).

Bu anlamda, Durkheim'a göre intiharları arttıran ekonomik bunalım, yoksulluk yanında, bir ülkedeki refahı birdenbire arttıran mutlu bunalımlar bile intiharları ekonomik çöküntüler gibi etkilemektedir. (Durkheim, 1992:247).

Anomik intiharların çoğalmasının temel nedeni toplumun yapısında meydana gelen değişikliklerdir. Bu değişikliğin toplum için, yararlı ya da zararlı olmasının hiçbir önemi yoktur. Toplumun yapısında meydana gelen değişiklikler bireyin manevi değerlerini, hayat şartlarını alt-üst eder. Dolayısıyla Durkheim'a göre intiharın esas nedeni bu anomi halidir. Bu anlamda Durkheim'a göre anominin (kuralsızlığın) ve kargaşalığın en fazla olduğu yerler çağdaş toplumlardaki kentlerdir. Bu açıdan intiharlar daha çok kentlerde yaygındır. Bundan dolayı Durkheim, çağdaş

toplumdaki kentleri, anominin yaygın olduğu başıboş yerler olarak tanımlamıştır. Bu bağlamda Durkheim “anomi”yi karmaşık işbölümünün egemen olduğu sanayileşmiş, çağdaş toplumların temel özelliklerinden biri olarak görmekte ve “anomik intihar” türünün organik dayanışmanın belirgin olduğu, sanayileşen toplumda görüldüğünü belirtmektedir. (Kızılcılık, 1992:119). Dolayısıyla, Durkheim, bireyci toplumlarda, toplumsal bilincin tümüyle yitirilmemesi gereğini savunur ve yeni bir ahlak anlayışının zorunluluğu üzerinde ısrar eder.(Tolan,1991:26). Durkheim’a göre, toplumsal sorun esas olarak ahlâki bir sorundur ve çağdaş toplumların bunalımı, temeli toplumun yapısında bulunan ahlâki bir bunalımdır. (Aron, 1986:569).

Son tahlilde, “Durkheim’da toplumsal hastalığın bir ifadesi olan anomik durumun iki farklı kaynağı vardır: Yapısal anomie ve toplumsal anomie.

Yapısal anomie türünde Durkheim, sosyal yapıyı meydana getiren birim ve kurumlar arasında tam işlevsel bağlantının kurulmaması durumunu ifade ederken; toplumsal anomie türünde, kültür unsurlarının kendi aralarında ve kültür ile sosyal yapı arasındaki uyumsuzlukları kastetmektedir.” (Erdoğan, 1991:23).

Durkheim’in anomie kuramındaki, sosyal ve kültürel yapı arasındaki uyumsuzluğun anomieye sebep olduğu düşüncesi; Merton’un anomie kuramında daha analitik çerçevede ve geniş biçimde ele alınmaktadır.

1.1.2. Merton

Merton, sosyolojik açıdan ele aldığı anomie konusu ile ilgili olarak 1938 yılında yazdığı “Sosyal Yapı ve Anomie” başlıklı makalesiyle, anomie ve sapma konusunda Durkheim’den sonra değişik bir bakış açısı getirmiştir. Hatta Merton’a göre günümüzde sosyolojik bakış açısı, uyulması gereken ilişki kalıplarından sapan davranışların analizine yönelmiştir. (Kızılcılık, 1992a:307).

Merton’a göre anomie, kültürel amaçlar ve bu amaçlara ulaşmayı sağlayacak kurumsal araçlar arasındaki kopukluğun bir sonucudur. (Poloma, 1993:38). Bu bağlamda, “Merton’a göre, toplumda, kültürün bireylere sosyalleşme yoluyla aşladığı istek ve özlemlerden oluşan kültürel hedefler vardır. Daha sonra, bu hedeflere ulaşmak için bireylerin meşru olarak kullanabilecekleri araçları belirleyen ve tanımlayan normları görüyoruz. Merton’a göre normlar, kültürel yapının ikinci bir görünümü olarak değerlendirilmelidir. Bu çerçevede, normlara uygun bir biçimde kültürel hedeflere ulaşmak için toplumsal olanakların dağılımı etkeni devreye girer; İşte bunlar kurumsallaşmış yol veya araçlardır. Bu araçlar, nesnel eylem koşulları olarak, sosyal yapının (bireyler arası ilişkiler dokusu) bir görünümünü oluştururlar.” (Tolan, 1981:70).

Bu çerçevede, “Merton kişinin çevresini ikiye bölmektedir. Değerler ve normlar kültürel çevreyi, insan ilişkileri ise sosyal çevreyi meydana getirir. Sosyal çevre ile kültürel çevre arasında uyumsuzluk olduğu zaman gerilimler ortaya çıkar. Bu gerilim, sosyal çevresinin insanı kültürel normlara uygun eylemde bulunmamaya yöneltmesi demektir. Merton, “anomie” dediği sosyal çevre ile kültürel çevre arasındaki uyumsuzluk halini basit ve şiddetli olarak ikiye ayırmaktadır. Basit anomie, bir grup ya da toplumdaki değer çatışmalarından doğan huzursuzluk durumudur. Bu durumun sonunda, bir rahatsızlık ve gruptan kopma duygusu belirebilir. Şiddetli anomie ise, bir grup

ya da toplumdaki değer sisteminin çürümesi ve çözülmesi demektir. Bunun sonunda çok daha şiddetli huzursuzluk doğar.” (Kongar, 1985:163).

“Merton’a göre anominin göstergeleri şunlardır:

- a) Toplum liderlerinin bireylerin ihtiyaçlarına karşı kayıtsızlıkları hakkında anlayış.
- b) Genellikle kuralların eksik olarak görüldüğü bir toplumda çok az şeyin gerçekleştiği duygusu.
- c) Hayatın hedeflerinin gerçekleşmesi yerine azalan bir şekilde geriliyor olduğuna dair duygu.
- d) Çaresizlik, hiçlik duygusu.
- e) Bireylerin psikolojik ve toplumsal destekler için arkadaşlarına, bireysel ilişkilerine kanaat edememesidir.” (Kızılçelik, 1992a:309).

Merton, anominin sebeplerini sosyo-kültürel yapıda aramaktadır. Bu anlamda Merton’a göre, sosyal ve kültürel yapının çeşitli elemanları arasında kültürel hedefler ve kurumsallaşmış yollar önem arz etmektedir. Kültürel hedefler, ya o kültür mensuplarının tümü için meşru hedeflerdir ya da toplumun belirli bir kısmı için erişilmesi meşru amaçlardır. Linton’un deyimi ile bunlar “toplumun yaşama tarzıdır” ve hayat anlayışıdır.

“Kültürün tayin ettiği hedeflere fertleri ulaştıracak yollar da, sosyal yapı tarafından belirlenmiş ve kurallara bağlanmıştır. Bu kaidelerin kökleri ise adetler (folkways), örfler (mores) ve kurumlardır.

Toplumun kültürünü muhafaza ettirebilmek üzere toplum içinde gayet girift bir davranış sistemi veya fertlerin davranışlarını kontrol eden ve davranışlara yön veren bir sistem mevcuttur. Bu sisteme genel olarak “örfler-âdetler sistemi” denilir. Fertler, içinde yaşadıkları toplumun bu sistemine gayri şuurî uyarılar ve genellikle mensup oldukları toplumun örfler-âdetler sistemini de “en doğru ve en güzel” bir sistem olarak kabul etmeye eğilim gösterirler. İlk olarak W.G. Sumner tarafından ayrıntılı olarak açıklanan âdetler (folkways) ve örfler (mores), Sumner’e göre âdetler doğal güçler gibidir, yani insanların bilincine bağlı olmaksızın etkilidirler. Âdetler, insanların tecrübeleri sonucu yavaş yavaş oluşmuş ve gelenekler olarak nesilden nesile geçmiştir. Böylece âdetler toplum içinde hareket etme usulleridir ve kişiler içinde yaşadıkları toplumun bu davranış yollarını izleyeceklerdir. Âdetler toplumdan topluma değişik olduğu gibi fertlerin çeşitli ihtiyaçlarına göre zamanla güçte olsa değişebilir. Ancak genellikle âdetler insanın tüm hareketlerini, yıkanmaktan saçını kesmeğe, yemekten içmeğe kadar nizamlarlar. Eğer bu âdetler, sadece bir hareket kaideleri olmayıp da hareketi düzenleyen, davranışı idare eden normlar olarak toplumca kabul edilmişlerse bunlara örfler (more) denilmektedir. Örfler bünyeleri içinde ahlâki bir değer yargısını taşırlar. İşte bu nedenle örfler, âdetlerden daha güçlü kurallar olup, bunların dışına çıkan bir hareket toplumun şiddetli bir reaksiyonu ile karşılaşır.” (Saran, 1975:82-83).

Örflerin sosyal hayattaki genel fonksiyonları şu şekilde belirtilebilir:

- a) Örfler ferdi davranışlarımızın çoğunu belirlerler.
- b) Örfler ferdin grupta benzerliğini ispat eder. Yani, örfler ferdin kendi cemaatine ve

sosyal sınıfına ait usullere uyması için etki yapar.

c) Örfler tutarlılık muhafızlarıdır. Bu anlamda her sosyal ünite kendi örflerine sahiptir.

Her cins, yaş, bütün sınıflar için aileden millete ve gruplara kadar her sosyal birim için örfler vardır.

Örfler, köy cemaatlerinde şehirlerdekine nazaran daha zorlayıcıdır. Cemiyetin gelişmesiyle örfler daha "özelleşmiş" hale gelir. Bunlar bir seri özel âdet, moda, hukuk, ihtilâflı dini ve diğer kültürel grupların kanunları olarak görünür. (MacIver-Page, 1971:36).

"Sosyal ve kültürel yapının diğer unsurlarından olan "kurumlar" ise, yerleşmiş formlar veya usul şartları olup, grup faaliyetlerini düzenlerler. Mesela, herhangi bir toplumda ailenin oluşumunda ya da politik bir partinin kuruluşunda ve işleyişinde izlenecek şekilsel formlardır. Evlenme usulleri, evlenenlerin ikâmet yerleri, veraset usulleri vb. gibi. Bu anlamda kurumlar sosyal ilişkilerde kişileri aşarlar ve soyut formlar olarak sosyo-kültürel yapının bir ünitesini teşkil ederler. Âdetler, örfler ve kurumların meydana getirdiği sistem ise sosyal kontrol sistemidir; bu sistem içinde fertler tüm davranışlarını, hareketlerini ve tavırlarını düzenlerler. Dolayısıyla, kültürün tayin ettiği hedeflere fertleri götürecektir olan yollar sosyal yapı içinde belirlenmiş olup bu yollar ya da vasıtalar âdetler-örfler ve kurumlarda ifadelerini bulurlar. Ancak bu belirlenmiş kurallar, her zaman fertleri gayeye ulaştıran en yeterli ve en uygun yollar olmayabilir. Bu çerçevede, kültürel amaçlarla kurumsallaşmış yollar arasındaki dengenn bozulması anomiyeye neden olmaktadır." (Saran, 1971:83-84).

"Kültürel hedeflerle kurumsallaşmış araçlar arasındaki ayrışmanın yol açtığı anomik durumun bütün mantıksal uyum olasılıklarını Merton, şu şekilde belirtmeye çalışır; bireyler kültürel hedefleri veya kurumsallaşmış araçları hem kabul hem de red edebilirler. Mesela, kültürel hedefler konusundaki tutumları olumlu ya da olumsuz olarak kurumsallaşmış araçların seçimini belirlemez. Dolayısıyla Merton, her biri iki farklı değer alabilecek iki değişken önermiş olmaktadır. Bu değişkenlerin bileşimi ile de Merton'un ünlü çizelgesi ortaya çıkmaktadır:

Bireysel Uyum Biçimleri Tipolojisi

Uyum Biçimleri	Kültürel Hedefler	Kurumsallaşmış Araçlar
Uyum (Conformism)	+	+
Yenilik Yaratma (innovation)	+	-
Şekilcilik (ritualism)	-	+
Çekilme, Kaçış (retrealism)	-	-
İsyân (Rebellion)	±	±

Bu çizelgedeki (+) işareti kabul, (-) ler red anlamına gelmekte, (±) ise "temel değerlerin reddini ve yenilerin arayışını" simgelemektedir." (Tolan, 1981:72-73).

Merton'un çizelgede nitelendirdiği uyum biçimleri şu şekilde açıklanabilir:

a) **Uyum Davranışı** : Birey, hem kültürel hedefleri, hem de bu hedeflere ulaşmada kullanabileceği kurumsallaşmış araçları benimsemiştir.

b) **Yenilik Yaratma Davranışı** : Bu davranış biçiminde birey, kültürel hedefleri kabullenirken, bu hedeflerin yerine getirilmesinde benimsenen kurumsallaşmış araçları reddeder.

Bu anlamda Merton'a göre "toplumsal başarının maddi yönlerini vurgulayan, ancak kurumsallaşmış araçların dağılımında veya kullanımında belirli bir adalet sağlayamayan toplumlar ister istemez benimsetmeye çalıştıkları normlardan sapan davranışlar doğururlar. Böylece öngörülen kültürel hedeflere ulaşmak, yani toplumsal ve ekonomik güç kazanmak için toplumsal hatta yasal anlamda meşru olmayan yollara başvuranların sayısı giderek artmaya, bu davranış tipi toplumda yaygınlaşmaya ve neredeyse olağanlaşmaya başlar. Böyle bir uyum türü, başarı özlemlerini vurgulayan kültürel hedeflere göreli olarak bireylerin sosyalleşmesinde bazı uyumsuzlukların mevcudiyetini gösterir. Merton buna kanıt olarak, yasalara ters düşen birçok suç tiplerinin daha çok toplumun alt kesimlerinde işlendiğini göstermekte, ancak bunun, "maddi başarı konusundaki kültürel vurgunun toplumun bu kesiminde de içselleştirilmiş olmasına rağmen, başarılı olabilmek için toplumca benimsenmiş meşru araçların kullanımında olanaklarının kısıtlı olması nedeniyle 'normal' bir tepki" olarak değerlendirilmesi gerektiğini savunmaktadır. Bu tür toplumsal baskılar meşru araçların giderek daha az, meşru olmayan yolların ise giderek daha çok kullanılmasıyla sonuçlanmaktadır. Üstelik alt sınıfların kurumsallaşmış araçların kullanımında sahibolduğu toplumsal olanaklar büyük ölçüde el emeği ve buna dayanan işlerle sınırlı kalmakta, toplumun buna attığı değer ise genellikle küçümseyici bir nitelik taşımaktadır."

"Merton'a göre meşru araçlara başvurmayanlardan bir diğer örnek de, sınavlarda kopye çekmeyi alışkanlık haline getiren öğrencinin ya da görevini kötüye kullanan memurun davranışlarıdır. Daha yüksek maddi statü simgelerine kavuşmak için diğer sosyo-ekonomik grupların ve özellikle kamu hizmeti gören kişilerin de bu tür toplumsal baskıların etkisinde kaldıkları bir gerçektir."

"Yenilik yaratıcı uyumun etkisi, suçluluk konusunda olduğu gibi dinamik bir nitelik taşıyabilir. Bazı kimseler, toplum içerisindeki dezavantajlı konumları, ya da kişilik yapıları nedeniyle kültürel hedefler ve kurumsallaşmış araçlar arasındaki farklılıktan doğan gerginliği diğerlerinden daha fazla duyabilirler; bu da onları sapmaya daha duyarlı ve zayıf bir durumda bırakabilir. Böylece normların meşruluğu yalnızca bu kimseler için değil, diğerleri için de azalmakta ve başlangıçta hafif ve basit anomik ortamdan etkilenmeyenler, bundan böyle daha kolay etkilenebilir olmaktadır. Dolayısıyla, anomi ve giderek önem kazanan sapma olgularının toplumsal ve kültürel dinamikler çerçevesinde etkileşimde buldukları düşünülebilir; bu nedenle yeni toplumsal kontrol mekanizmaları etkinlik kazanıncaya kadar mevcut normatif yapının patlayıcı bir özellik taşıyabileceği unutulmamalıdır."

Merton'a göre "çoğu kez, bir toplumsal sistemde fonksiyonsuzlukların birikimi, üyelerinin çoğunluğu tarafından saygı duyulan değerlerin yitirildiği bir toplumsal değişmeye başlangıç olabilir." (Tolan, 1981:73-75).

c) Şekilci Davranış : Bu uyum biçiminde, kültürel hedefler reddedilirken, kurumsallaşmış araçlar kabul edilmektedir. “Merton’a göre şekilci davranış, kişinin büyük bir maddi başarı içeren kültürel hedefleri terketmesi ya da derece derece aşağıya indirmesi ve hızlı bir toplumsal mobilite ile arzularını tatmin edecek bir düzeye getirmesidir. Bu uyum tipinin temel özelliği, kültürel hedeflerin ve gerektirdiği sorumlulukların bir yana itilip, sanki bir zorunluluk varmışçasına kurumsallaşmış normların izlenmesidir.

Merton bu davranış tipi ile, toplumsal statüyü bireyin kendi çabasına bağlayan kültürlerde daha sık karşılaştığı düşüncesindedir. Bu tür toplumlarda, bireyler arasındaki rekabete dayanan mücadele onlarda belirsiz bir güvensizlik ve korku duygusu uyandıracaktır. Bu duygudan kurtulmak amacıyla birey, istek ve özlemlerinin düzeyini düşürecek, sonuçta kültürel hedefleri bir yana bırakıp eylemlerini kurumsallaşmış araçlara uydurmakla yetinecektir. Bu uyum türü içerisinde olanlar genellikle “ben elde ettiklerimle tatmin olmasını bilen bir insanım”; “çok yükseklere bakarsan sonunda düş kırıklığına uğrarsın” gibi durumlarını rasyonelleştirici deyişlerle kendilerini avutanlardır.” (Tolan, 1981:76).

d) Geriye Çekilme-Kaçış Davranışı : Merton’a göre bu uyum tipinde hem kültürel hedeflerin hem de kurumsallaşmış araçların reddedilmesi sözkonusudur. “Kişi toplumdaki yaygın değerlerin kendisine bir şeyler ifade etmediğini düşünür ve kişiler toplumdaki kaçır duruma gelirler. Merton’a göre bu davranış biçimi çoğu kez sosyal yapıdan kaynaklanır. Aynı zamanda bu davranış biçimi kolektif olmaktan çok, bireye özgü bir görünüme sahiptir. Bu anlamda, geriye çekilme davranışı gösteren bireylerin benzeri bir sapma davranışı olanların yoğunlaştığı bölgelere yönelmeleri ve bu tür grupların oluşturduğu alt-kültüre ortak olmaları, bu uyum biçiminin kişiye özgü olduğunu gösterir. Coser ve arkadaşlarına göre; geriye çekilme davranışına örnek olarak ilaç bağımlıları, fahişeler, serseriler ve sahipsizler gösterilebilir.

Ayrıca, geriye çekilme davranışında, hem kültürel hedeflere hem de kurumsallaşmış araçlara uymayı kabul etmeyen birey kendine göre bir dünya kurar. Bu bakımdan Merton’a göre, geriye çekilme davranışına en uygun örnek Charlie Chaplin’in oynadığı karakterlerdir. Özellikle Chaplin “The Gold Rush” (Altına Hücum) adlı filminde bu davranışın tipik bir örneğini sergiler. Chaplin, bu film de fakir ve yalnız olan bir kişiyi oynar, fakat, kendine göre bir dünya kurar.” (Kızılcılık, 1992a:311-312).

e) İsyen Davranışı : Hem kültürün tayin ettiği hem de kurumların tesbit ettiği yolların dışına çıkılması ve bunların tüm reddi tipindeki davranışlardır. Bu tip davranışa yönelenler sadece kültürel amaçları ve kurumsallaşmış yolları red ile kalmayıp bunların yerine bir başkasını yerleştirmeyi de hedef tutmuşlardır. Yani, tümüyle değişik bir sosyal yapı kurma davranışı içindedirler.

Bu bağlamda Merton, “anominin isyan tipinin muhtemelen yeni kuralların şekillenmesine ya da forme edilmesine bir başlangıç olabileceği kanısındadır. Ancak “İsyen”ın toplum içinde nisbeten küçük ve güçsüz bir grubu ilgilendirmesi halinde bir alt-grubun olası teşekkülüne de işaret edebilir. Bu anlamda bu alt grup, tüm toplumdaki ayrılma, topluma yabancılaşma yönelimi içinde olacaktır. Bu davranış tipine toplumdaki ayrılan genç çete gruplarının teşekkülü ya da gençlik

hareketleri örnek olarak gösterilebilir. Bu alt-grup mensuplarının kendine has bir örgüt ve alt-kültürü mevcuttur. İsyanın, toplumun önemli bir kısmını kaplayacak kadar yaygın hale gelmesi ise olası bir ihtilâlin başlangıcı olabilir.” (Saran, 1975:86).

Son tahlilde Merton, “sosyal yapı ile kültürel yapı arasındaki uyumsuzluk ve çatışma sonunda meydana gelen “anomi”nin en tipik görünümünün kentsel alanlarda ortaya çıktığını belirtir. Merton’a göre, “her türlü aşırılıklar ortamı” olan kentler ve özellikle metropollerde kitle iletişimi ve onun uyardığı özlemler, sosyal yapı ve kültürel yapı arasındaki kopukluğun artmasında temel etkenlerden en önemlisidir. Bu ortamda bireylerin özlem düzeyleri ile, bu özlemleri gerçekleştirebilecek olanaklar tümüyle uyumsuz hale gelir.” (Tolan, 1991:73).

Bu bağlamda, kentleşme sürecinde anomik durum artmaktadır. Köyden kente göç eden, ancak kentin hazır olmayan sosyal alt-yapısında kentin varoluşlarında yaşamak zorunda kalan, iki kültür arasında kalan ve bocalayan, ne köylü ne de kentli olan kitleler; kentle bütünleşemedikleri takdirde anomik duruma düşeceklerdir.

1.1.3. Parsons

“Parsons anominin analitik özelliklerini belirtirken, bireyin toplumsal yapıya uyum sağlayamamasını vurgulamaktadır. Gerçekten de anomie, bireyin kurumsal modeller ile bütünleşememesi olarak anlaşılabilir. Bu anlamda anomie, hem bireyin kişilik yapısındaki denge ve sürekliliği bozmakta; hem de toplumsal sistemin düzenli çalışmasını tehlikeye düşürmektedir.

Parsons’a göre, uyum güçlüğüne yani anominin, yine psikolojik düzeyde beliren, ancak fevkalâde genel olmaları nedeniyle dikkate alınabilecek başlıca dört gösterges bulunmaktadır;

- a) Hedeflerin belirlenmemiş olması,
- b) Davranış ölçütlerinin belirsiz ve kararsız niteliği,
- c) Çatışma beklentilerinin varlığı,
- d) Açık bir biçimde ortaya konmuş somut simgelerin kullanılmaması.

Bu anlamda birey, bir bakıma kendisine yol gösterecek hedeflerden, yani seçimlerine temel olacak değerlerden yoksun bulunmaktadır.” (Tolan, 1981:92-93).

Anomie kavramını sistematik olarak inceleyen Durkheim, Merton ve Parsons’un anomie teorilerini de içermesi itibarıyla; Chazel, anomiyi oluşturan etkenleri şu şekilde sınıflandırmaktadır. “Chazel’e göre başlıca üç etken grubu anominin yapısını oluşturmaktadır;

a) Birinci etken, bireysel konumla ilişkili olup anomik bir ortamda yaşayan bireyin hedeflerine ulaşmadaki güçsüzlüğünü gösterir. Hedeflerin erişilmezliği, Merton’un da sezindiği gibi gerçekten anominin varlığına bağlıdır.

b) İkinci etken, toplumsal örgütlenme ve onun temelinde yatan kural ve değerlerle ilişkilidir. Kollektif düzen sarsıldığında, bu düzeni oluşturan ilkeler artık kolayca kabul edilmediğinde ve bireyler birbirleri ile tereddüt ve kararsızlık ortamı içerisinde ancak sınırlı bir işbirliği kurabildiklerinde, anomie tehlikesi artık çok önemli bir düzeye varmış demektir. Kollektif hedefler bütününe çözülmesi anlamına gelen bu öncelikli ve temel etkeni inceleyip vurgulamamanın onuru da Durkheim’a ait olmaktadır.

c) Üçüncü bir anomi etkeni ise, hem toplumsal kişilik hem de kültürün ürettiklerini kapsıyan toplumsal simgeler ile ilgilidir. Bu da Parsons'ın ortaya çıkardığı simgesel sistemin dağılması olgusudur." (Tolan, 1981:97).

Parsons'a göre, "toplumun bireye önerdiği amaçlar (değerler) ile bireyin sahip olduğu araçlar (kurallar) arasındaki uyumsuzluk anomiyeye neden olmaktadır. Değer-kural çatışması bağlamında amaç-arac çatışmasının meydana getirdiği anominin en olası biçimi, bireylerin ulaşmayı arzuladıkları amaçlara uygun araçlara sahip olmaması durumudur. Bir başka olasılık ise, belli amaçların haklı çıkardığı araçların bireyin gözünde açıklığa kavuşmamış olmasıdır. Anominin bir üçüncü biçimi de asıl amaçlarla, kurumsal amaçlar arasındaki uyumsuzluğun bireylerin gözünde açık bir duruma gelmesidir." (Özkök, 1985:92). Bu uyumsuzluk, güvensizlik ve kuralsızlığa neden olmakta ve birey bunalıma girmektedir.

1.1.4. Leo Srole

"Uygulamalı toplum bilimlerinin Amerika'da yoğun biçimde ilgi görmesi 1950'ler başına rastlar. Bu yıllarda özellikle yöntembilim, istatistik ve uygulamalı sosyoloji ve psikoloji alanlarında yoğun çalışmalar vardır. Bu ilgi ve yoğunlaşma, psikoloji ve sosyolojinin kesiştiği, hatta psikolojik boyutun giderek ağırlık kazandığı anomi kavramıyla ilgili çalışmalarda da özel bir önem kazanmıştır. Bunun temel nedeni, 1938'de Merton'un başlattığı kuramsal tartışmanın, uygulama ve test etme aşamasında ortaya yeni yöntembilimsel sorunlar çıkarması olmuştur. Bu sorunların çözümünde Srole'ün katkısı günümüze dek önemini koruyarak gelmiş bulunmaktadır."

"Srole, anomiyi ölçülebilir hale getirmek için, kendi adı ile anılan bir ölçek (Srole Scale) geliştirmiştir. Buna göre, anomiyi bireysel düzeyde tanımlayacak beş temel durum saptar ve bunlardan kendi adıyla anılan beş gösterge oluşturur.

a) Birey toplumla bağını sağlayan önderlere güvenmemektedir: "Kamu görevlilerine herhangi bir konuda yazı yazmak anlamsızdır. Çünkü onlar sade vatandaşın sorunları ile ilgilenmezler".

b) Birey geleceğe karşı bir güvensizlik içerisindedir ve bugünü düzensiz ve gelecekte kopuk olarak algılamaktadır: "Çağımızda insan, geleceği bir yana bırakıp daha çok bugün için yaşamalıdır".

c) Önceki gösterge ile ilişkili olarak insanların bugün içinde buldukları ekonomik ve toplumsal konumu aşamıyacakları düşüncesi öne sürülmektedir: "Ne derse densin, sade vatandaşın nasibi iyileşeceğine giderek kötüleşmektedir".

d) Kısmen Durkheim doğrultusunda, insanlara toplumsal değer ve normlara inançlarını yitirmekte oldukları ve hayatı anlamsız buldukları yargısı da burada yer almıştır: "İnsanlığın bugünkü gidişine bakarak bir çocuk dünyaya getirmenin iyi bir şey olduğu söylenemez".

e) Çağımızda insanlar bireylerarası ilişkiler açısından doyumsuzluk, kararsızlık ve güvensizlik içindedirler: "İnsan bugünlerde kime güveneceğini bilememektedir".

Tümüyle psikolojist bir görünüm taşımasına rağmen Srole ölçeğinin dolaylı bir yararı, bir toplumda anominin oluşup gelişmesini kronolojik ve basitten karmaşığa doğru bir süreç içerisinde

vermesidir. Buna göre, birey önce toplumu yönetenlerin kendi ihtiyaçlarına karşı ilgisiz kaldıkları izlenimine varır. Ayrıca kültürece belirlenmiş hedeflere ulaşmanın giderek imkansızlaştığını düşünmektedir. Çünkü ne kadar çaba gösterirse göstere, toplumsal olanaklar başarı olasılıklarını kısıtlamakta, bireyin konumunu aşmasına izin vermemektedir. Böyle bir ortamda birey, kendisine karşı olan güven ve saygınlığını yitirir, bir boşluk ve hiçlik duygusu egemen olmaya başlamıştır. Anominin son aşamadaki bireysel yansıması ise, yalnızlaşmış ve zavallılaşmış bir insanın başkalarına karşı da güven duygusunun yitirmesi, toplumsal dayanışmanın tümüyle yok olmasıdır.” (Tolan, 1991:84-85).

2. YABANCILAŞMA

Günümüzde sosyolojik ve psikolojik literatürün geniş bir bölümü, ilişkilerin parçalanmaları sonucu doğan yabancılaşmaya ayrılmıştır. Varoluşçulukta ve öğrenci ayaklanmalarının temelinde, bu parçalanmalar yatmaktadır. İnsanlarımızla yeterli ilişkiler kuramadığımız söylenmektedir. Milyonlarca genç insan “köklü ilişkiler” kurmanın yollarını aramaktadırlar. (Toffler, 1981:90).

“İnsanın kendi özünden, ürününden, doğal ve toplumsal çevresinden koparak onların egemenliği altına görmesi şeklinde tanımlanabilecek yabancılaşma kavramı, aynı zamanda sosyal bilimlerde bir moda olduğu kadar, insanı makinalaştıran, metalaştıran ve sonunda köleleştiren rasyonel ve teknokratik bir uygarlık biçimine karşı oluşan başkaldırının bir simgesi haline gelmiştir. Dolayısıyla, yabancılaşma hem sosyolojik, hem psikolojik, hem de siyasal ve felsefi bir anlam taşımaktadır.” (Tolan, 1981:3).

“Yabancılaşma” sözcüğü eskiden akıl hastalarını tanımlamak için kullanılıyordu. Fransızca’daki “aliéné”, İspanyolca’daki “alienado” sözcükleri eskiden psikozu, yani bütünüyle, kesinlikle kendisinden kopmuş insanı tanımlıyordu. İngilizce’de bugün bile akıl hastalarına bakan doktorlara “alienist” denir. (Fromm, 1990:134-135).

“Batı’da yabancılaşma kavramı ilk kez Eski Ahid’de puta tapma ile ilgili olarak ortaya çıkıyor. Peygamberlerin anladıkları anlamda puta tapma, tek Tanrı yerine birçok Tanrıya tapma olgusu değil, putların insan tarafından yaratılmış olması ve insanın, kendi yarattığı nesnelere kutsal sayması olgusudur. İnsanoğlu kendi hayatı ile ilgili özel nitelikleri nesnelere aktarmakta ve kendisini gerçekleştirerek aşma yerine kendi varlığı ile ancak puta tapma yoluyla ilişki kurabilmektedir. İnsan böylece kendi gücüne ve kendisinde varolan potansiyelin zenginliğine yabancı kalmakta ve kendi varlığının özelliklerine, ancak putların hayatına boyun eğerek dolaylı yoldan ulaşabilmektedir.”

“Eski Ahid putların boşluğunu ve geçersizliğini şu sözlerle belirtir: “Ağızları var ama konuşamazlar; görmek için gözleri var ama görmezler; duymak için kulakları var ama duymazlar”. İnsan kendi yaratıcı gücünü putların varlığına aktardığı ölçüde zavallılaşır ve onlara giderek daha da bağımlı olur. Putlar insana, başlangıçtaki varlığının ancak küçük bir bölümünü özgünleştirmesine ve gerçekleştirilmesine izin verirler. Zaman içerisinde bir Tanrı, devlet, din, bir kişi veya herhangi bir eşya biçimine bürünebilen putları, yalnızca dinsel bir anlamı olan biçimler içerisinde bulmayız. Puta

tapma, insanoğlunun yaratıcı gücüyle kendini verdiği ve sonra da kayıtsız şartsız boyun eğdiği herhangi bir şeye ibadettir.” (Tolan, 1991:283).

İnsanın kendi eliyle yaptığına tapınması yabancılaşmanın nesnel bir boyutu iken, aynı zamanda zihinlerdeki put haline gelmiş fikirler de diğer bir yabancılaşmayı ifade eder. Bu durumu “düşünce yabancılaşması” olarak niteleyen Fromm’a göre, “insan çoğu kez bir şey aracılığıyla düşünmüş olduğuna, düşüncelerinin kendi düşünce etkinliğinin sonucu olduğuna inanır. Gerçekte ise, beynini kamuoyunun putların, gazetelere, iktidara ya da siyasal bir lidere aktarmıştır. Onların kendi düşüncelerini dile getirdiklerine inanmaktadır. Oysa gerçekte onlara ait düşünceleri kendi düşünceleriymiş gibi benimsemektedir. Çünkü, onları putları, bilgelik ve bilgi tanrıları olarak seçmiştir. Putlarına kesinlikle bu nedenden bağımlıdır ve onlara tapınmaktan bir türlü vazgeçemez. O, bu putların kölesidir. Çünkü, beynini onlara emanet etmiştir.” (Fromm, 1989:68). Bu bağlamda, tek bir fikre saplanıp onu ikon haline getirmek insanın varlığını tehdit etmektedir. Çağımızda insanı dörtbir yandan kuşatan imaj bombardımanı insanlara yeni ikonlar sunmaktadır.

2.1. Yabancılaşma Teorileri

“Yabancılaşma” yı J.J.Rousseau’nun insanı tabii çevresinden kopmuş olarak görmesi fikrine kadar götürmek mümkündür. (Sezal, 1991:135).

18. ve 19 uncu yüzyıl düşünürleri de, yaşadıkları çağın katı, boş, amaçsız ve ruhsuz bir çağ olmasından yakınıyorlardı. Spinoza, Goethe, Schiller, Fichte, Feuerbach, Hegel, Marx ile Kierkegaard’dan bu yana varoluşçular hep aynı temayı vurgulamışlardır... Yabancılaşma kavramını ilk olarak belirginleştiren Hegel olmuştur. (Tolan, 1981:144-145).

2.1.1. HEGEL

“Tüm felsefe tarihinin en büyük idealisti olan Hegel’in felsefesi, “Mutlak Ruh” un yabancılaşması üzerine kurulmuştur. Bu felsefe, “Mutlak Ruh” un sürekli hareket içinde kendisini gerçekleştirmesi sürecinde ifadesini bulmaktadır. Diyalektik süreç içerisinde “Mutlak Ruh” un hareketi, bir “yabancılaşma ve yabancılaşmadan kurtulma” hareketidir. Hegel felsefesinde doğa, “Mutlak Ruh” un bir görüntüsüdür. “Mutlak Ruh” un kendine yabancılaşmasıyla ya da kendini dışsallaştırması sonucunda ortaya çıkmıştır... Bu anlamda Hegel’e göre, insan sınırsız ihtiyaçlarını karşılayabilmek için sürekli olarak daha çok faaliyette bulunmak zorundadır. İnsan bu yoğun faaliyeti sırasında kendisini, tasarımlarını, yani özünü “fiziksel nesnelere, toplumsal kurumlarda, kültürel ürünlerde” dışsallaştırmaktadır. İnsan emeğinin bu dışsallaşması, Hegel açısından emeğin yabancılaşması olmaktadır.” (Tolan 1991:284-285). “İnsan, tabii ve sosyal çevresi ile yabancılaşmakta, kendisini, seven, hisseden ve düşünen bir varlık olarak değil; fakat yarattığı ve ürettiği mal ve eşya vasıtasıyla hatırlanır hale geldiğini görmektedir. Fert, kendi anlamını ve değerini yitirdiği düşüncesine sahip olmaktadır. Hegel’e göre, yabancılaşma kavramı, fiziki anlamda insanın var oluşu ile, ruhi anlamda varlığı arasındaki mesafeye dayanmaktadır. Hegel gibi Feuerbach’da Tanrı fikrinden hareket ederek Hegel’in görüşlerine yaklaşmaktadır.” (Erkal, 1984:9) Ancak Hegel’in “Mutlak Ruh” u yani Tanrı, Feuerbach için “kendine yabancılaşmış” insandır. Tanrı, insanın “mutlaklaşmış ve yabancılaşmış özü” dür. İnsan kendisinin üstünde bir varlık olan

“Tanrı” yı yaratarak ve onun karşısında bir “köle” durumuna düşerek yabancılaşır. (Tolan, 1991:286).

2.1.1. MARX

Marksızmda yabancılaşma süreci, felsefi ya da metafizik bakımdan kaçınılmaz bir süreç olmak yerine, sosyolojik bir sürecin anlatımı haline gelmektedir. Yabancılaşma sosyolojik olarak yorumlandığında, var olan toplumsal düzenin tarihsel, ahlâki ve sosyolojik bir eleştirisini ifade etmektedir. Bu bağlamda, Marx’a göre kapitalist rejimde insanlar yabancılaşmıştır, toplulukta kaybolmuşlardır ve bütün yabancılaşmanın kökü ekonomik yabancılaşmadır. (Aron, 1986:172).

Marxizm, diyalektik ve tarihi maddecilik olarak da isimlendirilmektedir. Marxizmin iktisadi determinizmi: iktisadi faktörü, toplumun yapı ve gelişmesinin temel tâyin edicisi sayar. Teknolojik üretim araçlarından oluşan bu faktör, üretimin sosyal organizasyonunu belirler. Bu anlamda toplumun yapısını üretim güçlerinin durumu belirlemektedir. Marxizm’e göre, alt yapı olan ekonomik faaliyet; üst yapı olan hukuk sistemi, devlet kuruluşu, sanat, ilim, din, ahlâk ve felsefe vb. gibi manevi kültür alanlarını belirlemektedir. Tarihi Maddeciliğe göre, maddi hayatın üretim tarzı; sosyal, siyasi ve fikri hayatı bütünüyle tayin ve tesbit eder. İnsanların şuuru, onların varlığını değil; sosyal varlıkları şuurlarını tayin eder. Bu bağlamda, bir çok sosyal hâdise gibi, insan şuuru da bir “gölge hâdise” sayılmaktadır. (Eröz, 1982:169-171).

Ancak, insan, sadece “Homo economicus” bir varlık değildir. “İnsan hem iş gören, hem konuşan, inanan, amaçlı hareket eden, sanat yapan... ve bu özellikler ile bir bütünlük içinde kendini gösteren bir varlıktır. Sözkonusu etkinliklerden her biri somut tarihsel durumlarda birbirini ve bütünü sürekli olarak etkilerse de, bunlardan herhangi birine genel anlamda mutlak bir bağımsızlık ve belirleyicilik işlevi yüklemek insanın varlık yapısıyla bağdaşmaz. Eğer insanın işi, onun diğer tüm etkinliklerini belirleyen bağımsız değişken olsaydı, aynı üretim güçlerine sahip, aynı üretim ilişkileri içinde, aynı üretim biçimini sürdüren toplumların dar anlamda kültürlerinin de birbirlerine denk olması gerekmez miydi ?” (Kızıltan, 1986:38).

Dolayısıyla, Marxist teorideki, “ekonomik faktör bütün diğer sosyal faktörleri tayin eden en önemli faktördür” önermesi tek taraflı nedensellik ilişkisine dayanır. Oysa, sosyal hadiseler sahasında daima, tek taraflı nedensellik ilişkisi, değil, karşılıklı bağımlılık ve karşılıklı fonksiyon ilişkisi vardır.

Marx’ın ekonomik kurum diğer sosyal kurumları belirler iddiasına karşılık; Max Weber “Protestan Ahlâkı ve Kapitalizmin Ruhu” adlı incelemesinde; dini faktörün, ekonomik faktör üzerine tesirini delilleriyle ortaya koymuştur. O’na göre, modern kapitalizm, protestan ahlâkının özellikle Kalvinciliğin eseridir. (Eröz, 1982:174-175).

Ancak, Weber “Protestan Ahlâkı ve Kapitalizmin Ruhu” çözümlemesinde, tek boyutlu ve tek nedensel ilişkili bir tez öne sürmemiştir. “Weber, hazır reçetelere bağlanıp kalmayı şiddetle reddetmiştir. Dolayısıyla, tek yanlı bir maddeciliğe karşı yine tek yanlı bir idealizmi savunduğu fikrine karşı çıktığı gibi, yeri ve sırası geldikçe bir kısım inançların yaşanan toplum gerçeğinin belirgin izlerini taşıdığını, hatta o gerçek içinde saklı bir takım maddi-politik çıkar hesaplarının

ideolojik bir yansıması halini almış olabileceğini de ifade etmiştir. Nitekim, İslâm'da Emevilerin bir takım politik ayak oyunları ile iktidarı ellerine geçirdikten sonra kaderciliğe dört elle sarılmaları, Weber'e göre, tezgahlanan oldu bittiyi kamu oyuna ilâhi bir takdir olarak kabul ettirme gayretinden başka bir sebebe bağlanamazdı." (Ülgener, 1981:27).

Bu bağlamda, sosyal olayların temelinde; iktisadi, dini, ahlâki, hukuki, örfi, estetik... vb. gibi çok boyutlu insan gerçekliği vardır. Bu faktörlerden birisi, sosyal tarih sürecinde dönem dönem diğer faktörlere göre daha etkin olmuş olabilir. Ancak bu durum, tüm sosyal tarihi yorumlarken ve analiz ederken, tek faktörün bütün sosyal yapıyı belirlediği anlamına gelmemelidir.

Ekonomi temelli tek boyutlu analizine rağmen; Marx, kapitalizmin bunalımlarını ve aksayan yönlerini de tahlil etmiştir. Bu çerçevede, Marx'ın "yabancılaşma teorisi" önem arz etmektedir.

"Marx, insan toplumlarının en ilkel aşamadan ileriye doğru gelişebilmesi için uzmanlaşmanın zorunlu olduğuna inanır; ancak uzmanlaşma bir kez gerçekleşti mi, birey artık varlığını korumak için gerekli herşeyi üretemez olur: Başkalarına bağımlı bir hale gelir, başkalarının oluşturduğu uzmanlaşmış topluluklara katılır ve adeta üretimin bir aracı olur. Bu durum ise yabancılaşmaya yol açmaktadır." (Magee, 1985:41).

Marx'a göre, modern sanayi yeni bir işbölümü oluşturmaktadır. Artık işçi makinenin canlı bir parçası haline dönüşmektedir. (Marx, 1975:512). "Çağdaş üretim sürecinde emeğin yabancılaşması, üretimin ağırlıklı elle gerçekleştirildiği geleneksel imalâthanelere oranla çok daha yüksek bir düzeydedir. El emeğine dayanan zanaatlarda işçi bir aletten yararlanır; fabrikada ise makina ondan yararlanır. Birincisinde iş aletlerini kullanan odur; diğesinde ise makinaların hareketini izlemek zorundadır. El emeğine dayanan işlerde, işçi canlı bir mekanizmanın yaşayan bir parçasıdır. Oysa fabrikada hayatyeti olmayan ve işçiden neredeyse bağımsız bir mekanizma ile karşı karşıyayız. Bu durumda işçi, mekanizmanın ikincil bir çarkından farksızlaşmış bulunmaktadır. Bu bağlamda Marx, insanlık tarihinde her zaman varolmuş olan emeğin yabancılaşması olayının, kapitalist toplumda en uç noktasına ulaştığını ve işçi sınıfının diğer sınıflardan daha fazla yabancılaşmış olduğunu vurgulamaktadır. Bu yargının dayandığı temel, işçinin, üretimin örgütlenmesi, planlanması ve kontrolunda hiçbir etkisi olmaması ve bir makina niteliğinde değerlendirilerek istihdam edilmesi nedeniyle sermayeye bağımlı bir "şey" e dönüştürülmüş olması düşüncesidir. Marx'a göre, yabancılaşmış emeğin özel mülkiyetle ilişkisinden çıkan bir başka sonuç da, toplumun özel mülkiyetten, vb. kölelikten kurtulmasının, işçilerin kurtulması gibi politik biçimde ifadesini bulmasıdır." (Tolan, 1991:289) Ancak, Marx'ın yabancılaşmanın özel mülkiyette doğduğu iddiasına karşılık; "üretim araçlarının özel mülkiyetini ortadan kaldırıldığı sosyalist toplumlarda, yaratılan ürünlerden yararlanma açısından bile özde kayda değer bir değişiklik görülmemektedir. Ayrıcalıklı olan, yaratılan değerlere el koyan kesimin üretim araçlarına sahip kapitalistler ya da bunlara sahip olmayan bürokratlar, parti yöneticileri olması bu konuda farklı bir durum yaratmaz." (Kızıltan, 1986:52) Bu bağlamda, zaten iflas eden sistemiyle sosyalist toplumlar (Doğu Bloku Ülkeleri) Ekim 1989'dan başlayan süreçte, devletçi-sosyalist yapılarından vazgeçerek açık toplum ve liberal sisteme, özel mülkiyete ve girişimciliğe doğru bir yol almaktadırlar.

Marx'ın yabancılaşma teorisinde diğer bir kavram "fetişizm"dir. Marx'a göre, "emek ürünlerine, meta olarak üretildikleri anda yapışveren ve bu nedenle meta üretiminden ayrılması imkânsız olan şey fetişizm'dir." (Marx, 1975:94) Dolayısıyla, "Marx, kapitalist toplumda değişim değerinin kullanım değeri üzerindeki egemenliğini ve parasal ilişkilerin yüceltilmesi yoluyla insani ilişkilerin ve kullanmadan doğan yararın yok olması olgusunu "Meta fetişizmi" olarak nitelendirmektedir. ...İnsanlar arasındaki ilişkiler giderek şeyler arası ilişkilere dönüşmektedir." (Tolan, 1991:294)

"Fetişin sözlük anlamı "tapılacak nesne"dir. İlkelerde fetiş, çoğu kez insan ürünüdür. puttur, totemdir. Fetiş, insanın kendi gücünün ve olanaklarının ötesindeki yararları elde etmeyi umduğu nesne ya da varlıktır... Marx, insanın başkalaşması durumunu dile getirmek için, yabancılaşma kavramının yerine fetiş-meta kavramına önem vermektedir. Kapitalizmde insan, yalnızca kendisi için değil, aynı zamanda başkaları için de çalışmaktadır ve emeği toplumsal bir biçim almıştır. Böylece ürün de, varlık şartını pazarda dolaşmakta bulmuş, üreticisinin bilinç ve iradesinden bağımsızlaşıp, ona hükmeden bir nitelik kazanmıştır.

Fetiş kavramı, psikanalizin kurucusu Freud'da yeni bir anlam kazanmıştır. Freud, bireyin cinsel ilgi ve isteğinin, cansız bir nesneye ya da insan bedeninin cinsellik dışı bölgelerine yönelmesini, bir sapkınlık olarak niteliyor ve "Fetişizm" olarak adlandırıyordu. Bu bağlamda, kadının cinsel bir meta haline sokulması, sonunda Freud'çu anlamda bir fetiş olarak meta halinde pazara dökülmesine kadar gelip dayanmıştır.

Kapitalist pazarda fetiş, ilkel dünyanın fetişinin taşıdığı bütün ilginç ve saygıdeğer özelliklerini yitirmiş, insanın kendine yabancılaşmasının kendisi olarak dolaşmaktadır. İkel fetiş, örtük bir biçimde de olsa, bir güç gösterisini, bir böbürlenmeyi ve gururu, insanın kendisine saygısını içerirken; meta haline gelmiş fetiş, düşürülmüşlüğü, aşağılık duygusunu, şizofrenik bölünmeyi temsil etmektedir. İkel fetiş aracılığıyla insan, doğanın kendisine karşıt güçlerini etkileyebileceğine, onun aracılığıyla dünyayı kendine yararlı bir biçimde değiştirebileceğine inanıyordu. Ancak, meta haline getirilen çağdaş bütün fetişler aracılığıyla insan, kendisine karşı olan bütün güçleri bağırna basmakta ve dünyanın değiştirilemez olduğuna kanıt olarak bu putları göstermektedir." (Çubukçu, 1993:6-8)

Bu bağlamda David Riesman'a göre, günümüzde putlaştırdığımız, tapındığımız kişiler spor, eğlence kral ve kraliçeleridir. Hatta devlet adamlarımız bile, doğruluklarına ve akıllıklarına göre değil, daha çok gösterişlilikleriyle ve çekicilikleriyle sıvrılmaktadırlar. (Burns, 1984:421)

2.1.3. MARCUSE

Marx'ın toplumdaki yabancılaşan sınıfın işçi sınıfı olduğunu ve işçilerin bundan kurtulması gerektiği iddiasına karşılık, ileri sanayi toplumunu irdeleyen Marcuse, toplumun tek boyutlulaşma süreci olarak nitelendirdiği yabancılaşmayı, toplumun tüm temel sınıfları için geçerli saymaktadır. Yapılan işin ve üretim araçlarının değişimi işçilerin tutumlarını ve bilinçlerini de değiştirir. Kapitalist toplumda işçi sınıfı düzenle bütünleşmektedir. Yeni teknolojik evrende işçi sınıfının

düzene karşı olumsuz yaklaşımı giderek ortadan kalkmaktadır. Başka bir deyişle, işçi sınıfı artık yerleşik düzenin “canlı bir karşıtı” değildir.

Sanayi toplumu kültürünün işlevi Marcuse'a göre, insan düşüncesinin tek boyutlu hale gelişidir. Sanayi toplumu kültürünün en büyük işlevi, eleştiriyi imkânsız kılmasıdır. (Özkök, 1979:109) Bu anlamda sanayi toplumunun yarattığı sanayi ideolojisi, sanayileşme zihniyeti ve ideolojisinin, tek ve tartışılmaz olduğu iddiasındadır. Dolayısıyla, tutucu ve tek boyutlu bir ideoloji mahiyetindedir.

Marcuse'a göre “ileri sanayi toplumunun en rahatsız edici yanlarından biri de; akıldışılığın akılsal karakteridir... savurganlığı ihtiyaca ve yok etmeyi varetmeye çevirme yeteneği, bu uygarlığın nesne dünyayı insanın zihin ve bedeninin bir uzantısına dönüştürdüğü düzey yabancılaşma kavramının kendisini sorgulanabilir kılmaktadır. İnsanlar kendilerini satın aldıkları metalarla tanımaktadırlar; ruhlarını otomobillerinde, müzik setlerinde, dublex evlerinde, mutfak donatımında bulmaktadırlar. Bireyi topluma bağlayan düzeneğin kendisi değişmiş ve toplumsal denetim, üretmiş olduğu yeni ihtiyaçlarda demirlemiştir”. (Marcuse, 1990:8)

“İleri kapitalist toplumda kitle iletişim araçlarının da yardımıyla insan tümüyle sömürgeleşmekte, tutum ve eylemleri ile dış dünyayla ilişkilerinin bilincine varamayan, ama toplumu yönetenlerin istediği şeyleri, istediği ölçüde, istediği yer ve zamanda tüketen bir robot doğmaktadır. Marcuse'nin vardığı sonuç şudur; teknolojik düzenlemenin egemen olduğu toplum, sistemin muhafazası ve idamesine yönelik bütün unsur ve değerlerin bütünleşmesiyle, kapalı ve güdümlü bir toplum haline dönüşmektedir. İşçi sınıfının da karşı çıkma ve aşma gücünü yitirmesiyle silahsız kalmış bu toplum, böylece “tek boyutlu toplum” olarak nitelenmektedir.” (Tolan, 1991:301)

2.1.4. FROMM

Fromm'a göre “yabancılaşma, kişinin kendisine bir yabancı gibi duyduğu deneyim biçimidir. İnsan, kendisine yabancı birisi olmuştur. Kendisini, dünyasının merkezi, hareketlerinin yaratıcısı olarak görmez, tersine, hareketleri ve davranışlarının sonuçları, onun boyun eğdiği, hatta taptığı efendileri olmuştur. Yabancılaşmış insan, başka herhangi bir kişiden koptuğu gibi, kendisinden de kopmuştur.” (Fromm, 1990:134)

Fromm'un ifadesiyle, çağdaş toplumdaki durumuyla yabancılaşma hemen hemen her yeri kaplamıştır; insanın işiyle, tükettiği şeylerle, devletle, başkalarıyla ve kendisiyle olan ilişkilerini belirler. İnsan ilk kez, bütünüyle insan elinden çıkma nesnelere oluşan bir dünya yaratmıştır; yarattığı teknik çarkı yönetsin diye karmaşık bir toplumsal çark kurmuştur. Ne var ki kendi eliyle yarattığı bütün bu şeyler onun üstüne çıkmıştır; ondan yüksektedir. Kendisini bir yaratıcı, bir merkez olarak değil de elleriyle yarattığı bir Golem'in (robot, otomat) kölesi olarak algılar. Başboş bıraktığı güçler ne ölçüde güçlü ve büyükse insan olarak kendisini o ölçüde güçsüz duyar. Yarattığı şeylerde kendi güçlerinin, nesneleşmiş, kendisinden kopmuş biçimiyle yüzyüze gelir. Yarattıkları ona sahip olmuştur; o artık kendi kendisinin sahibi değildir. (Fromm, 1990:138-139).

Bu bağlamda Fromm'a göre, “endüstri toplumunun çağdaş insanı ile bir puta tapar arasında bu bakımdan ve özde hiçbir ayırım yoktur. Ancak, çağdaş insan putların biçimini değiştirmiş ve

onlara kendi hayatında daha geniş bir yer vermeye başlamıştır. O, kendi hayatını yöneten kör ekonomik kuvvetlerin bir nesnesi olmuştur. O, kendi ellerinin ürünlerine tapar ve böylece kendisini bir şey'e dönüştürür. Yabancılaşan sadece işçi sınıfı değil, herkeştir." (Kızıltan, 1986:55).

Dolayısıyla Fromm'un ifadesiyle, "toplumumuz, idari bürokratlar ve profesyonel politikacılar tarafından yönetiliyor; insanlar kitle telkiniyle güdüleniyor, amaçları, kendi içinde amaç olarak daha çok üretmek ve daha çok tüketmektir. Bütün etkinlikler ekonomik hedeflere tabidir, araçlar amaç olmuştur; insan, iyi beslenen, iyi giyinen, ama özgün insan niteliğine ve işlevine hiçbir nihai ilgi duymayan bir robota dönüşmüştür. İnsan sevebilecekse buna en büyük önemi vermesi gerekir. Onun ekonomi makinesine değil, ekonomi makinesinin ona hizmet etmesi gerekir." (Fromm, 1993:112).

Aslında Fromm'a göre, "bizim ahlak problemimiz, insanın kendisine karşı duyduğu kayıtsızlıkla ilgilidir. Bunun temelinde, bireyin önemi ve biricikliği duygusunu yitirmiş olmamız, kendimizi kendi dışımızdaki amaçlar için araç haline getirmemiz, kendimizi pazarda satılacak bir mal olarak görmemiz ve bu şekilde ele almamız ve kendi gücümüzün kendimize yabancılaşmış olması gerçeği yatmaktadır. Nesnelere haline gelmişiz, bize yakın olan insanlar da birer nesneden başka bir şey değil. Bunun sonucu olarak, kendimizi güçsüz hissediyoruz ve güçsüzlüğümüzden ötürü de kendimizi küçük görüyoruz. Kendi gücümüze güvenmediğimiz içindir ki, insana da inanmıyoruz, kendimize de inanmıyoruz, güçlerimizin yaratabileceği şeylere de inanmıyoruz. Hümanist anlamda vicdanımız yok bizim, çünkü verdiğimiz yargılara güvenme cesaretini gösteremiyoruz. Tuttuğumuz yolun sonunda bir gayenin var olması gerektiğine inanan bir sürüden başka bir şey değiliz, çünkü herkesin aynı yolu tuttuğunu görüyoruz." (Fromm, 1994:282). Bu bağlamda Fromm "Özgürlükten Kaçış" adlı incelemesinde, insanın güvensizliğinin, yalnızlığının, korku ve güçsüzlüğünün kendi özgürlüğünün diktatörlere devretmesiyle sonuçlandığını belirtir. Ona göre, artık insan bir robottur.

Fromm, hayat alanlarımızdaki nesneleşmeyi şu biçimde ifade etmektedir. "Mülk edinmek için mülk edinmek 19. yüzyılda yaygındı, günümüzde insanlar doyumunu, elde tutulacak nesnelere çok, kullanılan nesnelere sahip olmaktan buluyorlar. Ne var ki bu, kullanılan nesnelere alınan zevkte, üstünlüğün getirdiği doyumun çok baskın olduğunu gözlerden silemez. Araba, buzdolabı, televizyon gerçek işlevleri dışında gösteriş için de kullanılır. Sahiplerinin toplum içindeki üstün yerlerini belirler. Damağımız, bedenimiz aslında kendilerini ilgilendiren yeme eyleminin dışında bırakılmıştır. Markalardır içtiğimiz. Bir şişe Coca-Cola içerken, Coca-Cola reklâmındaki söylemiyle "Hayatın gerçek tadı" nı içeriz; Amerikalıların o büyük tiryakiliğini içeriz; bu seçmede damağımızın yeri en sonda gelir... Nesnelere herhangi bir somut ilişki kurmadan, ürettiğimiz gibi tüketiriz onları; nesnelere oluşan bir dünyada yaşarız; onlarla tek ilişkimiz de onları nasıl kullanacağımızı, nasıl tüketeceğimizi bilmektir." (Fromm, 1990:147-148).

2.1.5. Wright Mills

“W.Mills, çağdaş kapitalist toplumun, siyasal eylemde bulunabilecek yeteneklere sahip bireylerden oluşan etkin bir kamu yerine: bilgisiz, güdülen, örgütsüz ve bireyci kişilerden oluşan bir kitle toplumu yarattığına dikkati çekmektedir.” (Tolan, 1991:85).

Mills, “Beyaz Yakalılar” adlı incelemesinde, hizmetler sektöründe çalışan beyaz yakalıların yabancılaşma şartları üzerinde durmaktadır. Mills, bu yabancılaşma sürecini şöyle tasvir etmektedir; “Çağımız bunalımının nedenleri temel bir olguda yatmaktadır: Politikada ve ekonomide, aile hayatında ve dinsel hayatta ve hayatımızın tüm alan ve bölümlerinde, 18. ve 19. yüzyılların sarsılmaz gerçekleri ve yıkılmış ya da çözülmüş bulmakta, buna karşılık yeni toplumsal değerler görülmemektedir. Böylece ne kabul etme, ne de reddetme imkânına sahibiz; ne isyan ne de ümit etmek için bir şevk ve heyecanımız kaldı. Hayatımız yön gösterici bir çizgiden yoksun bulunuyor. Beyaz yakalılarda bu bunalım daha da büyük; zira belirli bir inanç sisteminin yokluğu onları bireysel düzeyde silahsız bırakmış ve kolektif düzeyde güçsüz kalmış bulunmaktadır. Vahşi bir çağın oldukça yeni bir ürünü olan beyaz yakalı, kendisini doğuran ve kendisine karşı gittikçe daha fazla yabancılaştırmak için çaba sarfeden kitle uygarlığını saymazsak, kendine özgü bir kültüre de sahip değildir. Kendisini güvenlik içerisinde hissetmek için bağlar aramakta, ancak hiçbir topluluk hiçbir örgüt onun bu ihtiyaçlarına cevap verebilmek için oluşturduğu izlenimini vermemektedir. Bu yalnızlığı onu, basın, sinema, radyo ve televizyon gibi ucuz halk kültürünün yapay ürünleri için, bulunmaz bir müşteri haline getirmektedir. Beyaz yakalı, yaratmadığı bir dünyada yaşamaktadır.” (Tolan, 1981:162).

Mills, Amerikan toplumundaki güç ilişkilerini ve siyasal yapıyı incelediği “İktidar Seçkinleri” adlı eserinde de yabancılaşmaya değinir. “Kitle toplumu olarak nitelediği Amerikan toplumunda görünürde demokratik bir nitelik taşıyan mekanizmanın, sosyolojik anlamda hiç bir geçerliliği ve işlerliği olmadığını iddia eder. Bugünkü şartlarda özerk, etkin ve söz sahibi gibi görünen kitle örgütlerinin, meslek kuruluşlarının, derneklerin ve diğer kamu kuruluşlarının toplumsal karar almada ve uygulamada söz sahibi olmadığını vurgular; çünkü Amerika’da bir kamu toplumunun varlığından söz etmek artık mümkün değildir. Bunun yerini siyasal ve toplumsal açıdan yabancılaşmış bireylerin oluşturduğu kitle toplumu almıştır.” (Tolan, 1981:163).

Mills’e göre, yabancılaşmanın yoğun olduğu kitle toplumunun özellikleri şunlardır:

1. Başkalarının fikir, düşünce ve kanaatlerini dinleyenler pek çok, buna karşılık kendi fikir, düşünce ve kanaatlerini ifade edebilenler pek azdır; tamamen toplama bireyler yığını durumuna indirgenen kamu, kitle haberleşme araçlarıncı etkilenip biçimlendirilmektedir.

2. Kitle haberleşmesinin örgütlenme biçimi, bireylerin anında ve etkinlikle cevapta bulunmalarına imkân bırakmamaktadır.

3. Kamu oyunun, bir kez oluştuktan sonra kendini gerçekleştirme için kamuca girişilmesi gereken eylemler, bu eylem kanallarını örgütleyen ve kontrolü altında tutan resmi makamlarca ya da iktidar çevrelerince denetlenmektedir.

4. İktidar kurumları karşısında kitleleşmiş kamunun bağımsızlığı kalmamakta, iktidar kurumlarının ve resmi makamların görevlisi olan kimseler kitleler üzerinde açık ya da örtülü yollardan nüfuzda bulunmakta, kişilerin karşılıklı ve özgür tartışma, kamu oyu yaratabilme özgürlükleri daha oluşmadan önlemek istendiği ve önlendiği görülmektedir. (Mills, 1974:425).

“Kitle toplumunda özellikle kitle haberleşme araçlarının merkezileşmesini, bunun yanısıra insan hayatındaki belirleyici ve etkileyici rolünün artmasını temel etkenlerin en önemlisi olarak değerlendiren Mills, insanlar arasındaki birincil etkileşimin yok olmasından yakınır. Mills'e göre teknoloji ve bunun gerektirdiği örgütlenme biçimleri, kapitalist toplumda insanların kendilerini geliştirebilmelerine, bu amaçla düşünce üretip bunları gerçekleştirebilmelerine imkân tanımamaktadır.” (Tolan, 1981:164).

Kitle iletişim araçları, 21. yüzyıla doğru hayat alanlarımızı daha fazla oranda etkilemeye başlamıştır. Uydu yayınları ve iletişim araçlarındaki gelişmeler dünyanın her yerine mesajların her an iletilmesini sağlamaktadır. Artık sınırlar yıkılmıştır. Bu anlamda, iletişim araçlarını elinde bulunduran, enformasyon üreten ve pazarlayan ülkeler kendi kültürel kodlarını da ihraç etmektedirler.

2.1.6. Melvin Seeman

“Seeman, sosyoloji ve sosyal psikoloji literatüründeki doyumsuzluk, güçsüzlük, yalnızlık gibi toplumsal kökenli duygusal sorunlara ilişkin kavramlardan hareketle, beş ayrı yabancılaşma kategorisinin varlığını vurgular. Bireyin kendini algılaması ve davranışları açısından oluşturulmuş bulunan bu kategoriler şunlardır:

- Güçsüzlük duygusu (powerlessness)
- Anlamsızlık duygusu (meaninglessness)
- Normsuzluk hali (normlessness)
- Tecrit edilme duygusu (isolation)
- Kendine yabancılaşma (self-estrangement)”.(Tolan, 1991:302).

Seeman, tespit ettiği bu kategorileri şu şekilde açıklamaktadır:

a) Güçsüzlük : Bireyin kendi davranışının istediği sonuçları elde edemeyeceğine ya da aradığı desteği bulamayacağına ilişkin olumsuz algılamasından, beklentisinden kaynaklanan duygudur. Bu duruma örnek olarak montaj zincirinde çalışan işçiler gösterilebilir. Bant işçisi kendi hayatı için kişisel arzularını söyleyemediğinden ve yine sonucu kendini etkileyen kararları kontrol edemediğinden güçsüzleşir.

b) Anlamsızlık : Bireyin kendi davranışlarını, önceden tahmin etmede kolaylık sağlayacak olan şekilleri, formları ve işaretleri çözme becerisinde olmadığı durumlarda ortaya çıkmaktadır. Bu durumda birey neye inanacağına karar veremez.

c) Normsuzluk : Toplumca belirlenen amaçlara varabilmek için gerekli yükselmeyi sağlayacak araçların, yetersizliği karşısında, bireyi topluca yukarılara turmandıracak yoğun ve güçlü baskıların olduğu toplumlarda çoğalmaktadır. Bu durumda da birey, kanunsuz ve meşru olmayan

araçlar kullanabilir. Bu anlamda, kanunlardaki boşluklar normsuzluğa sebep olan önemli durumlardır.

d) Tecrit Edilme veya Yalnızlık : Toplum tarafından yüksek değer verilen şeylere bireylerin, düşük değer vermelerinden kaynaklanan durumdur. Bu durumda kişi, yalnızca yasal araçları reddetmekle kalmayıp, grubun ve örgütün hedeflerini de reddediyorsa, o zaman yalnızlık daha da artmaktadır. Örnek olarak , kurallara aşırı bağlı bir görevlinin, bu aşırı bağlılık yüzünden örgütün amaçlarına da engel olma durumu verilebilir.

e) Kendine Yabancılaşma : Bireyin şimdiki durumunun, toplumsal şartların uygun olması halinde daha iyi olabileceği ve mevcut durumun kötü olduğuna inanmasından kaynaklanan hali ifade eder. Bir kişinin kendini artık daha fazla işine vermemesi, kendini işe katmaması ve kendine bazı düşüncelerden dolayı yabancılaşmasıdır. Kendine yabancılaşma, anlamsızlık ve güçsüzlükle çok yakından ilişkilidir.” (Yeniçeri, 1993:93).

3. ANOMİ ve YABANCILAŞMANIN “HAYAT ALANI”NDAKİ ETKİLERİ ve BAZI GÖRÜNÜMLERİ

“Anomi ve yabancılaşma olgusu, her toplumda ve her çağda vardır. Çünkü her dönemde durumlarından hoşnut olmayan birey ve gruplar vardır ve olacaktır. Dolayısıyla, bu gruplar var oldukça tartışma, yabancılaşmanın varlığı ve yokluğu alanında değil, derecesi veya yoğunluğu ve toplum katları arasında nasıl dağıldığı alanında olmalıdır.” (Ergil, 1979:253). Değişim sürecinde anomi ve yabancılaşmanın yoğun olarak görüldüğü ve yaşandığı çağ, sanayi devriminin getirdiği köklü değişimler sonucu meydana gelen döneme tekabül etmektedir. Sanayileşme ile bir yandan seri üretim geliştirilip ürünlerde standartlaşma sağlanırken, diğer yandan kitle haberleşme araçlarının gelişmesi ve etkinliğiyle düşüncelerde ve hayat tarzlarında standartlaşma sağlanmış, böylece kitle toplumu ve kitle kültürü meydana getirilmiştir. Sanayileşmenin temelinde itici bir güç olarak, sosyal ve ekonomik sistemi oluşturan kapitalizm, bir yandan bireyin özgürlüğü ve hür teşebbüse dayanırken, diğer yandan toplumun kitleleşmesi bağlamında bir çelişkiyi de içinde barındırmaktadır. Kitle toplumu ve kitle kültürü, kapitalist ekonominin temel döngüsü olan tüketim boyutunda anlam kazanmaktadır. Günümüzde özellikle gelişmiş ve sanayileşmiş kapitalist ülkeler başta olmak üzere diğer bütün gelişmekte olan ülkelerin de etkisi altına girdikleri toplum ve kültür yapısı, “Kitle Tüketimi Toplumu” ve “Kitle Tüketimi Kültürü” olarak nitelendirilebilmektedir. Dolayısıyla, gelişmiş ve gelişmekte olan ülkelerde insanların hayat alanlarını belirleyen bu toplum ve kültürel yapılanmada anomi ve yabancılaşma önemli bunalımları ifade eder.

Ayrıca, çağımızda toplumlar, hızlı bir değişim ve dönüşüm kaosunda yaşamaktadırlar. Bu değişim süreci; bilgi, haber ve mesajların gelişmiş iletişim araçlarının vasıtasıyla daha hızlı her yere iletildiği “enformasyon çağı”nda daha da hızlı ve yoğun olmaktadır. Dolayısıyla, enformatik yabancılaşma ve anomi, tüm toplumların etkilendiği bir durum olmaktadır.

Değişim sürecinde, bilgi teorisi ve bilim felsefeleri de düşüncenin gelişmesine paralel olarak değişmektedir. Bu anlamda epistemolojik yabancılaşma ve anominin de sorgulanması önem arz etmektedir.

Bu bölümde, anomi ve yabancılaşmanın "hayat alanı"ndaki etkileri ve bazı görünimleri şu şekilde incelenmektedir: Kitle Tüketimi Toplumu ve Kitle Tüketimi Kültüründe Anomi ve Yabancılaşma "Kapitalizmin Kültürel Çelişkileri", Kültürel Yabancılaşma ve Anomi, Epistemolojik Yabancılaşma ve Anomi, Enformatik Yabancılaşma ve Anomi, İnsanın Tabiata Yabancılaşması:Çevre Kirliliği.

3.1. KİTLE TÜKETİMİ TOPLUMU ve KİTLE TÜKETİMİ KÜLTÜRÜNDE ANOMİ ve YABANCILAŞMA "KAPİTALİZMİN KÜLTÜREL ÇELİŞKİLERİ"

Sosyal tarih sürecinde sanayi devrimi, toplumların sosyal, ekonomik, kültürel ve politik tüm yapısını kökten değiştiren ve dönüştüren radikal bir gelişmedir. Sanayileşme sürecinde, kentlerde kurulan fabrikalarda çalışmak için -tarımda makinalaşma ile atıl kalan kitleler- köyden şehre göç ettiler. Dolayısıyla şehirleşme belli süreçte yoğun biçimde arttı. Tıptaki gelişmeler sonucu hastalıkların tedavisi çerçevesinde insan ömrünün uzaması nüfusun yoğunluğunu da arttırmıştır.

Bu gelişmelerle birlikte, Toffler'ın söylemiyle, "sanayi devrimi bir kitle toplumu meydana getirdi. Sosyal, idari ve kültürel tek tiplilik teşvik ve empoze edildi. Endüstriyalizm ürünleri, dili, eğitimi, hayat tarzlarını standartlaştırdı." (Toffler, (tarihsiz):115).

Bu bağlamda; "kitle toplumu; büyük ölçekte sanayileşmiş, şehirleşmiş, iş bölümünde uzmanlaşmış ve yönetimi tamamen bürokratikleştirilmiş bir toplumsal ortamda; kitle iletişim araçlarının tek yönlü baskısı altında yalnızlaşan, kimlik değiştiren, cemaat bağları ve dinsel kimliklerini kaybeden, bu yüzden de basmakalıp değerleri benimsemek zorunda kalan kitle kültürü ve kitle davranışlarıyla tanımlanabilecek bireylerden oluşan toplumdur." (Demir-Acar, 1993:211).

"Kitle Kültürü", günlük hayatın sembolik anlam yapıları ve pratiklerinde bir dizi dönüşümlere özgü kitle tüketiminin etkisini yaratan "tüketim kültürü"nü içermektedir. Tüketim kültürü, herşeyden önce, imajın rol oynadığı bir kültürdür. İmajların meta olarak üretimi bu kültürün temel özelliğidir. (Sarıbay, 1993:50). Bu anlamda, özellikle kapitalizmin oluşturduğu ve aynı zamanda kapitalizmin çelişkilerini de ihtiva eden bu toplumsal ve kültürel durum, "Kitle Tüketim Toplumu" ve "Kitle Tüketim Kültürü" olarak nitelendirilebilir. Tabii ki bu toplum ve kültürün oluşmasında kitle iletişim araçlarının kitleleri yönlendirmesi de önem arz etmektedir.

"Teknolojinin getirdiği yeni buluşlar (TV, video, sinema, taşıt araçları, telsiz, telefon, güçlü basın tröstleri, bilgisayar ağları ve ultra modern birçok yenilikler), kitle araçları ve iletişim alanında büyük patlamalara yol açmıştır. Bir yandan yoğunlaşan kitle hareketleri öte yandan bir örümcek ağı gibi toplumumuzu saran iletişim araçları ve yeni yapılanma biçimleri, insanlar arası ilişkileri temelden sarsmıştır. Böylece, 20.yüzyılın başından itibaren kitle-toplum, kitle-insan ve bunların oluşturduğu dünya görüşü, hayat felsefesi, inanç ve değerlerini belirleyen kitle kültürü ortaya çıkmıştır." (Türkdoğan, 1988:178).

Bu anlamda, "toplumun ticari ve siyasi merkezlerden kaynaklanan ve yerel ayrımların sınırlarını ortadan kaldıran simgesel biçimlerle, kültürel kalıplarla hayatı anlamlandırma ve ifade etmesi haline, kültür sosyolojisinde, "kitle kültürünün egemenliği" denilmektedir." (Uğur, 1991: 108-109).

“Kitle kültürü sanat, estetik, din felsefe, sosyoloji alanlarında daha önceki çağların düşünce sistemlerini geri plâna iterek büyük çapta ideolojilere, sosyal hareketlere ve materyalist öğretilere açık yönelim biçimlerin ortaya çıkartmıştır. Batı dünyasını istila eden Kapitalizm ve Doğu Avrupa’yı kaplayan Komünizm, birinci dünya savaşı sonrası Faşist ve Nazi ideolojileri kitle kültürünün birer görüntüleridir.” (Türkdoğan, 1988:178).

Bu bağlamda,“ Fromm’a göre, yalnızlığın ve yabancılaşmanın baskısı altında bunalan çağımızın insanı, enerjisini amansız bir rekabette, zoraki çalışmada ve doğal kaynakların umursamadan tüketilmesinde harcayarak, önemsizliğini kapatmaya çalışır. Bu süreç, öylesine büyük ve öylesine karmaşık endüstriyel ve siyasal yapılar yaratmıştır ki, bu yapılara hizmet eden insanlar, daha da önemsiz varlıklar durumuna düşmüşlerdir. Bu durumda insanlar, birlikte yürüyen askerler gibi, gidişe ayak uydurmaktan ya da fabrikalardaki taşıyıcı kayıştaki robotların durumuna benzemekten başka ne yapabilirler ki ? Dahası, böylece insanların faşizme hazırlanma işlemleri, hemen hemen tamamlanmış olur. Hayatlarının bomboşluğu ve aşağılanmışlık duyguları onları, kendilerine güçlü oldukları düşü verecek ve dayanılmaz “özgürlük”lerinden bir kaçış yolu gösterecek bir akıma kapılıp, kişiliklerini eritmeye hazır ve istekli bir duruma getirecektir.” (Burns, 1984:391).

Gustave Le Bon’a göre, “kitleyi meydana getiren fertler kimler olursa olsun; yaşama tarzları, işgüçleri, karakterleri veya zekâları ister benzer, ister ayrı olsun, kalabalık haline gelmiş olmaları onlara bir nevi kolektif ruh aşılar. Bu ruh onları her biri tek başına, ayrı ayrı buldukları halde duyacaklarından, düşüneceklerinden ve yapacaklarından tamamiyle başka hissettirir, düşündürür ve yaptırır.” (Le Bon, 1979:34). Bu psikolojik motivasyonların ark-plânında meydana gelen kitle hareketlerine katılan insanlar ayrı zamanda bir anomik durum ve yabancılaşma sonucunda da kitle hareketlerine katılırlar.

Bu anlamda, Eric Hoffer’e göre, kitle hareketinin taraftar çekmesi ve bu taraftarları elinde tutması onun ortaya koyduğu doktrinin kuvvetinden değil; fakat endişeler, imkânsızlıklar ve anlamsızlıklar içindeki hayatından kurtulmak isteyenlere sığınacak bir yer teklif etmesinden dolayıdır. Bu kitle hareketi, hayal kırıklığı altında ezilenleri, bazı gerçeklerin nedenlerini onlara anlatmak veya onların hayatına ıstırap veren güçlüklerin çaresini bulmak suretiyle tedavi etmeye çalışmaz, ancak o kişileri yetersiz kişikilerinden kurtarmak suretiyle tedavi etmeye çalışır. Bu tedaviyi de, o kişileri sıkı örgütlü ve ümit veren bir topluluğun içine almak yoluyla yapar. Bu nedenle, bir kitle hareketinin başarılı olması için daha ilk anlardan itibaren kapalı bir teşkilat kurması ve bütün taraftarlarını bu teşkilat içinde eriterek teşkilatın ayrılmaz bir parçası haline getirebilecek güce sahip olması gerekmektedir. Bu bağlamda, mesela, iktidara geçme yarışında Bolşevik hareketi, sıkı örgütlü bir kolektif teşkilat olması sebebiyle, diğer bütün Marksist hareketleri çok geride bırakmıştır. Almanya’da Nasyonal Sosyalist hareketi de, 1920’lerde dal budak salan diğer bütün halk hareketlerinin üzerinde başarı sağlamıştır, çünkü Hitler, gelişmekte olan bir kitle hareketinde kolektif birliği kuvvetlendirme propagandasının sınırsız bir yoğunlukta yapılmasında sakınca bulunmadığını erken kavramıştı. Hitler, hayal kırıklığına uğramışlarda en büyük arzunun “bir yere ait olma” arzusu olduğunu biliyordu. (Hoffer, 1993:62-63).

Mannheim'a göre, modern sanayi toplumu büyük şehir merkezlerinde geniş insan kitlelerini çeşitli hayati faaliyet alanlarında toplamaktadır. Bu büyük şehirler insanları telkinlere, patlamalara ve kendi içlerine kapanmaya müsait hale getirir, böylece sanayileşmiş kitle toplumu sadece cemiyette değil, kişinin özel hayatında da çelişik durumlar ortaya çıkarır. (Elbruz, 1982:109). Dolayısıyla, şehre göç eden ve şehrin kozmopolit yapısında bunalıma giren kitleler, kitle hareketine daha eğilimli olmaktadır.

Hoffer'ın ifadesiyle, kitle hareketlerinin doğuşu ve yayılışı için en elverişli ortam, evvelce kapalı bir topluluk mekanizması bulunup sonradan herhangi bir sebeple bu mekanizmanın çökmeye başladığı bir ortamdır. Hıristiyanlığın doğduğu ve yayıldığı çağ, çok sayıda insanların yerlerinden ve yurtlarından edildiği bir çağdır. Kapalı şehir devletleri bu çağda geniş bir imparatorluğun içine alınmışlar, dolayısıyla eski sosyal ve siyasi gruplar zayıflatılmış veya ortadan kaldırılmıştır. Hıristiyanlık, birbirinden veya atalarının ortamından zorla ayrılmış bir kısım köleler, bir kısım kölelikten serbest bırakılanlar ve bir kısım ticaret adamından oluşan binlerce insanın yaşadığı büyük şehirlerde en başarılı ilerlemelerini sağlamıştır. Buna benzer bir durum ondokuzuncu yüzyılın ikinci yarısındaki milliyetçi ve sosyalist hareketlerin doğuşunda da görülmektedir. Ulaşım imkânlarının ve şehirleşmenin olağanüstü artması, pek çok sayıda insanın ata toprağından ve mahalli bağlardan kopmasına yardım etmiştir. İktisadi güvensizlik ve psikolojik sıkıntı içine düşen bu insanlar, sosyalistlerin veya milliyetçilerin veya her ikisinin demagojik propagandalarına kolayca inanır duruma gelmişlerdir. Bu bağlamda, genel bir kural olarak, bir topluluğun beraberlik bağları zayıflayınca, ortam bir kitle hareketinin doğması ve bunun sonucu olarak da daha kuvvetli yeni bir kapalı birliğin kurulması için elverişli duruma gelir. (Hoffer, 1993:64). Yani, insanlar paradokslar içinde yeni bir topluluğa bağlanırlar.

Kitle kültürünün bir parçası olan "kitle-insanın özellikleri şu şekilde belirtilebilir:

a) Davranışları anonimliği : Bu anlamda, herkesi yakalayıp sürükleyen ve ancak içgüdü niteliğinde bulunan tutkuların seli altında, bireyin davranışlarını ve özelliklerini ikincil plâna atması.

b) Duygusalılık : Aklın yerini duygular ve içgüdüler almaktadır. Dolayısıyla, kitlelerin çok büyük olan etkilenme ve etkileme güçleri heyecan akımına bağlıdır. Ayaklanma olayları sırasında demagoglar ve liderler bu mekanizmayı çalıştırmaya büyük önem verirler.

c) Akli kontrolün erimesi : Kitle içine girince fertlerin akli, gruptakilerin en alt seviyesine düşer. Kitleye katılan kimse, ne olursa olsun kendini en aşağı zekâ seviyesine ayak uyduracak, sürüklenerek mantıktan ve kontrolden de vaz geçecektir.

d) Kişisel sorumluluğun yok olması : Herkesin kişisel tutkularının denetimini yitirdiği kitle içinde, fertler de sorumluluk duygularının kaybederler." (Türkdoğan, 1988:180). Dolayısıyla fertler, kitle içinde sadece bir sayı olarak anlam ifade ederler. Yalnızlıktan ve yabancılaşmaktan kurtulmak için bir kitleye dahil olan fertler, kitle içinde de kimliksizleşmekte dolayısıyla kendi kendisine ve kendi benliğine yabancılaşmaktadır. Yabancılaşma, paradoksal biçimde sürmektedir. İnsan, orta yolu ne zaman bulacaktır ?

“19. yüzyıldan 1960’ların sonlarına kadar uzanan süreç, toplumların kitleleşme aşamasıdır. Bu aşamada kitle iletişim araçları da bu kitleleşmeyi izler. Giderek artan tirajlar, giderek sayısı artan dinleyici ve izleyiciler aynı anda aynı mesaj karşısında bulunan insan sayısının inanılmaz boyutlara erişmesi, bu dönemi nitelleyen özelliklerdir. Kitle iletişim araçlarının sınırsız bir güce sahip olduğu mitosunu doğuran en büyük etken de bu sayısal görünümdür.” (Özkök, 1985:19). Kitle toplumu ve kitle kültürü medyalar vasıtasıyla yayılmaktadır.

Kitle haberleşme araçları, büyük bir hoparlör gibi yayın yaparak bölge, ırk, aşiret, dil farkı gibi engelleri aşıp toplumda geçerli ve yaygın olan imajların standartlaşmasını sağlarlar. Sözgelisi göze hitap eden bazı imajlar birer “ikon” haline gelecek kadar çok yayılmakta ve zihinlere yerleştirilmekteydi. Böylelikle Lenin’in resmi, İsa’nın haç üzerindeki resimleri gibi imajlar, milyonlarca insan tarafından bir ikon gibi benimsenmiştir. Şapkası ve bastonuyla Şarlo, Nürnberg’de nutuk atan Hitler, V işareti yapan Churchill, siyah pelerinli Roosevelt, eteği rüzgârla havalanmış Marilyn Monroe ve daha binlerce benzeri, evrensel imaj dosyasının standart parçaları olmuşlardır. (Toffler, 1981a:219-220).

“Yunanca “eikon” sözcüğünden gelen “ikon”, insanın eleştirisiz ve tartışmasız kabul ettiği, bağlandığı ve saygı duyduğu nesne anlamına gelmektedir. İkona atfedilen nitelikler, nesnenin kendisinden kaynaklanmakta; bu aşkınlığı, ikonlara bir anlam veren ve bu anlamı yücelten bireyler ve gruplar vermektedir. İkonografik anlam, bireyin toplumsal konumuyla, kendini birlikte duyduğu grupların inanç ve tutumlarıyla biçimlenmektedir. Dolayısıyla, İsa heykelleri bir ikon olduğu gibi ünlü pop şarkıcılarının posterleri, bireyin bağlı olduğu yeri belirten rozetler de birer kültürel ikondur. Tüketim ideolojisinin yaygınlaştığı bir toplumda sayısız ikon üretilmekte, bunlar ucuz fiyatlarla piyasaya sunulmaktadır. Dolayısıyla, ikonoloji ve ikonografik anlam sorunu kapitalizmin bir görüntüsüdür ve meta fetişizmini içerir.” (Oktay, 1993:27-28).

Kapitalist kitle tüketimi toplumunda, herşey tüketim boyutunda anlam kazanmaktadır. Tüketim endüstrisi, kültürü bile endüstrileştirmiştir. Bu bağlamda, Frankfurt Okulu üyelerinden Adorno ve Horkheimer’e göre, “Kültür endüstrisi”, tekellerin egemenliği altındaki bütün kitle kültürünün özdeşliğine dayanır. Kültür endüstrisi ve reklamcılık öylesine birbirlerine karışmışlardır ki, ikisi de “insanların yönlendirilmesi” için bir işlem haline gelmiştir. Adorno ve Horkheimer, kültür endüstrisinde reklamcılığın zaferinin, tüketicileri, bu endüstrinin ürünlerini almaya ve kullanmaya onlar aracılığıyla görmelerine rağmen, zorladığı sonucuna varmışlardır. (Bottomore, 1989:48-49).

Kültür endüstrileri, toplumların bir ihtiyacına cevap vermektedir, ancak kültürün endüstrileşmesi önlenmelidir. Medyatize kültür olarak adlandırılan bu kültürün ihtiva ettiği tehlikelerin farkında olmak gerekmektedir. Kendilerini gerçek ya da potansiyel tüketicinin yerine koyan kültür endüstrileri halkın ortalama zevkine yönelmekte, bu düzeyi yükseltmeye ilişkin hiçbir çaba harcamamaktadırlar. Diğer yandan, çocuk ve gençler kitle kültürüne ailede ya da okulda verilen kültürden daha fazla değer vermektedirler. Duygular kadar duymalara ve duygulanımlara da dokunan görsel-işitsel mesajlar, dozu ayarlamadığı ya da kontrol edilmediği takdirde düşünme

yetisini köreltebilmektedir. (Dollot, 1991:45). Bu tehlike, bireylerin insani boyutu ve içeriğinin elinden alınmasına, dolayısıyla robotlaştırılmasına sebep olabilir.

Kitle kültürünün sunduğu bütün araçlar ve kolaylıklar, bireysellik üzerindeki toplumsal baskıları güçlendirmekte ve bireyin direnme imkânını, modern toplumun atomize edici işleyişi içinde kendini koruma imkânını elinden almaktadır. (Horkheimer, 1990:166). Bu anlamda, kapitalist toplum bir yandan bireye önem verirken diğer yandan kitle kültürü ile bireyleri standartlaştırmaktadır.

“Kitle kültürü, kapitalizm tarafından imal edilen ideolojik cihazların bir yapımı olmuştur. Böylece yaratıcılık tüm biçimleriyle kapitalizm tarafından bir mit haline dönüştürülmüştür. Egemenliği, günlük hayatımızın konuşma ve düşünce tarzına varıncaya kadar manevi dünyamıza nüfuz etmiştir.” (Türkdoğan, 1988:185).

“Kapitalizm, bireylerin ve üretici birimlerin kişisel çıkarları doğrultusunda ve en başta kâr amacıyla iktisadi faaliyetlerde bulunduğu, özel mülkiyet ve hür teşebbüsün esas olduğu, üretimin pazara yönelik olarak yapıldığı, her tür mal ve hizmetin alım satıma konu olduğu sosyo-ekonomik ve ideolojik sistemdir.” (Demir-Acar, 1993:198). “Bu sistemin felsefi dayanakları liberalizm, bireycilik ve haz-elem felsefesidir. Liberalizm, insanların diledikleri gibi hareket etmeleri ve ekonomik alanda tam bir serbestliğe sahip olmaları gereğine inancı açıklar. Bu inanç daha sonraları çok ün yapmış olan “bırakınız yapınlar; bırakınız geçsinler” (Laissez faire-Laissez passer) deyiimiyle kapitalist düşüncenin önemli ilkelerinden birini açıklayan yaygın bir slogan haline gelmiştir. Bireycilik bir ölçüde liberal görüşün sonucu olarak, toplumdaki her bireyin “kendi çıkarı” için çalışmasının, aynı zamanda toplum yararına olacağı inancını ifade eder. Haz-elem felsefesi ise, insanların “elemden kaçan ve hazza giden” varlıklar olduğu anlamındadır.” (Kızılcılık-Erjem, 1992:233-234).

Marx, kapitalizmi üretim tarzı çerçevesinde irdelerken; özel mülkiyetle birlikte üretim araçlarına sahip olanlar ve olmayanlar biçiminde iki sınıfın meydana geldiğini belirtir. İnsanlık gitgide daha yapay ve insan yapısı bir dünyada yaşamaya başlar. İnsan emeğinin yerini makineler alır. Uzmanlaşma ve işbölümü gelişir. Marx, alt-yapı olarak nitelendirdiği üretim ilişkileri yani ekonomik kurum açısından kapitalizmi tahlil eder. Kapitalizmi ahlâkî ve sosyal boyutuyla da ele alan Weber’e göre kapitalizm döneminde biriktirme, tasarruf ve kâr peşinde koşmanın, eskiden kabul edilemez iken ahlâkî ve duygusal açıdan cazip hale gelmesidir. Bir araç değil de amaç olarak sonsuz biriktirme ahlâkı, kapitalizmin merkezi ayırıcı özelliğidir. (Macfarlane, 1993:261-263). Weber, “Protestan Ahlâkı ve Kapitalizm Ruhu” incelemesiyle kapitalizmin oluşumunda protestan ahlâkının önemi ve fonksiyonunu açıklamaktadır.

Braudel’e göre, kapitalizm, uluslararası kaynak ve fırsatları kullanmaya, onları sömürmeye dayanmaktadır. Kapitalizm hâlâ yasal veya fiili tekellere dayanmaktadır. (Braudel, 1991:100).

Kapitalist sistemin yoluna devam etmesi, üretimin sürekliliğinin sağlanması ile gerçekleşebilir. Üretimin sürekliliği ise, tüketimin sürekliliğine bağlıdır. Ancak günümüzdeki tüketim biçimi, kişilerin temel ihtiyaçlarının giderilmesinden çok, toplum içindeki yerlerini belirlemeye yarayan bir gösterge niteliği taşımaktadır. Kişinin toplum içindeki konumu,

tüketebildikleriyle ölçülmektedir ve toplum içerisinde geçerli bir konumun tüketim yoluyla elde edilebileceği kanısı aşılacaktır. Bu durum da reklamlarla sağlanmaktadır. (Çetinkaya, 1992:85).

Kellner'in ifadesiyle, hayatımızı belirleyen ihtiyaçlarımız, değerlerimizi ve günlük davranış kalıplarımızı üretmede, reklam, moda ve tüketim olgusunun hayati önemi vardır. Dolayısıyla, tüketim talebini en yüksek düzeylerde tutabilmek için reklam ve moda endüstrileri, tüketicileri, artık kökleşmiş bulunan alışkanlıklarını değiştirmeye, eski eşyalarını kaldırıp atarak bunların yerine yenilerini almaya ikna etmek zorundadır. Bireyler sürekli olarak tüketmekte ve bireyselliklerini ve konforu ilginç yöntemlere başvurarak birleştirmeyi başarmaktadır. Bireyler sürekli olarak tüketmekte ve bireyselliklerini gerçekleştirebilmek amacıyla modayı izlemektedirler. Bunları, toplumsal olarak kabul edilebilmek, yani iyi giyindiklerini kanıtlamak ve daha popüler olmak için yapmaktadırlar. Bununla birlikte, yığınsal olarak üretilen tüketim eşyaları ve moda, yapay-sahte bir bireysellik, artık "tüketim eşyası haline getirilen bir özne-insan" ve bir "imaj" yaratmakta kullanılmaktadır. (Kellner, 1991:83).

"Moda, bütün alanların ortak paydasıdır. Bu anlamda, bilimsel ve felsefi moda (Yapısalcılık, Varoluşçuluk), araba sanayiinde reklamcılıkta moda, inanç alanında moda (Hari Krişna, Budizm, Zen v.s.), hayat biçiminde moda (Hippie'lik, Yippie'lik v.s.)... vb. gibi modalardan sözedilebilir. Dolayısıyla, moda sistemin ortak paydasıdır. Çünkü Baudrillard'a göre, kendisi eskimeyen bir kavram olan modanın temsil ettiği her şey eskimeye ve yok olmaya mahkumdur. Değişen yalnızca biçimlerdir. Yaz modası, kış modası, bahar modası ve bu böylece sürüp gidecektir. Çünkü sistem bundan böyle değişmezliğini ilan etmiştir. Ancak bu sistemde herşey tüketime ya da yok edilmeğe mahkumdur. Doğa, nesnelere, kültür v.s. her şey en kısa süre içinde tüketilmek zorunluğuyula karşı karşıyadır. İnsan bu sistemin temel fonksiyonel elemanlarından birisidir. Tüketimin gerçekleştirilebilmesi için insanlar bulunması ve harcama yapmaları gerekmektedir. Sistem, üretmeyen topluma tüketebilmesi için bir eliyle para verirken diğer eliyle tüketime zorlayarak onları geri almaktadır." (Adanır, 1991:64). Bu tüketim sürecinde, tüketimi artırarak piyasanın devrini sağlayan moda unsuru, kitle iletişim araçlarını kullanan reklam vasıtasıyla kitleleri yönlendirmektedir.

"Gelişen dünyanın şehir merkezlerinde hemen her köşede, uluslararası gençlik kültürünün belirtilerine rastlanabilmektedir. Besin, müzik ve moda alışverişi öylesine yoğun ki Osaka, Madrid ve Seattle'da yeni bir evrensel, uluslararası hayat tarzı hüküm sürmektedir. Söz konusu hayat tarzının itici gücü ise tüketicidir. Cappuccino ve Perrier içen, sushi yiyen, Benetton'dan giyinen, Hyundai marka arabası ile McDonald's'a doğru yol alırken Amerikan-İngiliz rock müziği dinleyen bir tüketici." (Naisbitt-Aburdene, 1990:108). Tüketimin ve hayat tarzının evrenselleşmesinde uydu yayıncılık ve iletişimde gelişmeler, medya, özellikle de televizyon başrol oynamaktadır.

"Günümüzde her toplum ödenmesi gereken insani bedele bakmaksızın, maddi ihtiyaçlarını ön plâna çıkarmış ve bu amaçla mümkün olan en fazla maddi zenginliği gerçekleştirmeyi amaç edinmiştir. Ancak bu maddi varlığın, insan ilişkileri ve insanların ruhsal yapısı üzerinde olumsuz etkileri görülmektedir. Suçluluk, alkolizm, ruh hastalıkları, uyuşturucu madde kullanımı, çeşitli

psikolojik ve sosyo-psikolojik rahatsızlıkların yanısıra, sınıfsal farklılaşma ve refahtan pay alma alanlarındaki toplumsal rahatsızlıkların da en yoğun olduğu toplumlar, ileri sanayi toplumlarıdır. İnsanların artan yalnızlığı, aşırı atomlaşma ve tecrit duygusu, birbirlerine olan güvenin yok olması ve bunun sonucu gelişen bireycilik, yani insanların toplumsal hayata ilişkin olarak geliştirdikleri tüm manevi ve insani değerlerin yitirilmesi ile maddi refahın koşut olarak geliştiği kaçınılmaz bir gerçektir.” (Tolan, 1991:296-297). Bu anlamda, kapitalizmin tüketim temelinde biçimlenen maddi hayat tarzı, anomi ve yabancılaşmayı beraberinde getirmektedir. Dolayısıyla, kapitalizm beraberinde paradoksları da içermektedir.

“Kapitalizmin Kültürel Çelişkileri” adlı incelemesinde Daniell Bell, Amerika’da 1950’lerde başlayan “Pop Hedonizm” olarak nitelendirdiği bir hedonistik kültürün meydana geldiğini öne sürer. Dünyada hergün, günlük eşyalar, karikatür ve ilanlarla, kitle iletişim araçları ve filmlerin sunduğu imajlar, Coca-Cola ve hamburger gibi yiyecekler, giyim-kuşam vb. gibi şeylerle pop sanatının ikonografisi yayılır. Suzi Gablik, pop sanatının kurulu hiyerarşiye; teknoloji, kitsch, mizah gibi alanlar aracılığıyla karşı konulan bir eylem biçimi olduğunu ifade eder. Hedonistik çağ, simgeler, mesajlar, sloganların karşılıklı alış-verişiyle yayılır.

Daniel Bell, 1950’lerdeki hedonizme karşılık 1960’larda Amerikan hayatının geleneksel değerlerine ve burjuvaziye karşı yeni bir kültürel tarzın oluştuğunu belirtir. Bell, “karşı-kültür” olarak nitelenebilen bu kültürün, bireyleri uyuşturucu kullanımı, çıplaklık, başıboşluk, rock vb. gibi uç davranışlara yönelttiğini ifade eder. Sosyal devrimler, modern toplumları 1920’li yıllardan beri değiştirmektedir. Kitle üretimi ve kitle tüketimin artışı orta sınıfların hayatlarında değişime yol açmıştır. Orta sınıflar için, bir hayat tarzı ve sosyal gerçeklik olarak protestan ahlâkının etkileri azalarak, yerini psikolojik eudaemonizm almıştır. Ancak, hedonizmin yaygınlaşması toplumsal tepkileri başlatmış ve bu değişikliğin nedeninin dinsel kural ve değerlerin benimsenmemesinden ileri geldiğine ilişkin yaygın kanılar gözlenmiştir. Dolayısıyla, toplumda çatışmalar çeşitli biçimlerde belirmeye başlamıştır. (Bell, 1976:72-75).

“Sanayileşme sürecinin son aşaması olan “refah toplumu” veya “tüketim toplumu” 1960’lı yıllarda doruk noktasına ulaştı. Ancak, refah toplumunun en önünde yer alan ABD ve Batı Avrupa ülkelerinde 1967 yılında ekonomik durgunluk ve kriz baş gösterdi. Arkasından tüm dünyayı saran, gençliğin başkaldırısı biçiminde 1968’de gençlik hareketleri başladı. Batının, refah ve tüketim toplumu olarak ulaştığı ileri aşamaya karşın, “tepki ve başkaldırı” hareketleri oluştu.” (Erkan, 1993:7).

“Refahın çok tüketebilmekle özdeşleştiği ileri kapitalist ülkelerde amaç, mümkün olan en fazla hem maddi, hem maddi olmayan metayı pazarı sürebilmek ve tüketilmesini sağlamaktır. Artan tüketimin amacı, insanların insani özünü geliştirmeye yönelik olmaktan çok, onları düşünmekten, yaratmaktan alıkoyan ve yabancılaştıran bir kısır döngü haline gelir. Prodüktivizm ve rasyonalizm ideolojisi, pazar şartları içerisinde en fazlayı üretmeyi amaçlayan bir toplumsal örgütlenme biçimi geliştirirken, bu örgütlenme içerisinde insanlar, yalnızca makinaların bir parçası, ya da doğrudan bir üretim, ama çoğunlukla tüketim aracı niteliğine dönüşürler. Bir insanın en fazla tüketebilmek için

her şeyi yapmasının olağan olduğu bir toplumsal yapıda sınırlıdır, yalnızca diğer insanların bu özgürlüğünü, yani tüketme özgürlüğünü kısıtlamamaktır. Böyle bir toplumda herşey tüketim boyutunda anlam kazanır. Zaman, mekân, eğlence ve hatta cinsellik bile metalaşmış tüketilirken, bunların insani içeriklerinden soyutlanarak pazarda satılan nesnelere ve anlamını yitirmiş etkinliklere dönüştüğü görülür. Bu anlamda, ileri kapitalist toplumun bireyi, her türlü yaratıcılıktan uzak, tüm toplumsal değerlere yabancılaşmış ve tek kuralın daha fazla tüketmek olduğu bu ortamda, temel hedef olarak tekdüzeliği içselleştirmek ve benimsemek durumunda kalmaktadır.” (Tolan, 1991:297).

Bu çerçevede, Henri Lefévre'nin ifadesiyle, kapitalizmin yayılmasıyla “hayatın şiirselliği”nden kopmuş ve katı bir tekdüzelik niteliği kazanmış apayrı bir “günlük hayat” ortaya çıkmıştır. Bu anlamda, insanlığın geniş ufuklarıyla bütünleşmiş ahlaki temellere dayalı geleneğin yerini dar alana sıkıştırılmış günlük uğraşlar almaktadır. Çağdaş dünyada günlük hayatın boş ya da bayağı niteliğinin ortaya çıkmasında özellikle önem taşıyan iki grup faktör vardır. Bunlardan birisi kapitalist kentleşmenin “insan yapısı çevre”indeki kendine özgü metalaşmış mekân biçimiyle ilgilidir. İnsan yapısı çevre estetik formunu yitirmiştir. İkincisi ise, bazı sosyologların önceki toplum tiplerinde apaçık görülen ve tüm cemaatin toplumsal hayatının dokusunda doğal olarak varolan beşeri faaliyet ve deneyim türlerinden “soyutlanma” dedikleri şeydir. Soyutlanma kavramı ile hayatın sürekliliğini tehdit eden suç, çılgınlık, hastalık, ölüm gibi olguların sökülüp atılması kastedilmektedir. Böyle olgular ve bunlara karışan bireyler çoğunluğun sürdürdüğü günlük hayatın akışından kopmuşlardır. “Hayatın yavanlığı”, yani çıkarıcı amaçlara yönelik, değişmeden sürüp giden günlük etkinlikler böylelikle daha da yaygınlaşmış olmaktadır. (Giddens, 1993:114-115). Dolayısıyla, monoton bir hayat tarzı bireyleri yabancılaştırmaktadır. Bu yabancılaşma tüketim boyutunda tüm toplumu kapsayabilmektedir.

Bu bağlamda, “tekdüzeliğin dışındaki eylemler, yine özünden soyutlanmış arayışlardan ibarettir. Örneğin spor, artık insanın fiziksel gelişmesini ve sağlıklı yaşamasını hızlandıran bir eylem değil, onu oyalamak ve vakit geçirtmek için dev örgütlerin tekeline aldığı bir meta alanı olmuştur. Sanatsal ürün, ancak pazardaki değişim değerine bağlı olarak bir anlam taşımaktadır. Müzik, dev plâk şirketlerinin tek merkezde oluşturduğu beğeni standartlarını aşamazken, dinleyicinin duygulanmasının derecesi çoğu kez aldığı uyuşturucu maddenin dozuna bağlıdır. Kadınlığın ya da erkekliğin ölçütleri ve nitelikleri, tekelleşmiş moda evlerinin ve kozmetik sanayinin pazar savaşımında belirlenirken, değişimin hızı daha yüksek bir tüketim sağlamayı amaçlamaktadır. Toplumsal başarı, her alanda yüksek tüketim ile özdeşleşirken, tüm insani ilişkiler, sevgi, aşk, dostluk, ticareti yapılabilen birer nesne olmuşlardır. Kapitalist toplum manevi hazları vurgulayarak, sonuçta aşkı, estetiği ve diğer duyguları da metalaştırmıştır... Kapitalist pazarda bolluk ve tüketim, insanın doğa ve toplumla uyumlu yaşaması yerine, kaynakların kötü kullanımına ve israfa yol açan bir kaosa neden olmaktadır.” (Tolan, 1991:297-298). Bu anlamda, kitle tüketimi toplumu ve kültürü, hem kâr uğruna, hiçbir sorumluluk duymadan tabii çevreyi kirletip, tahrip ederken; hem de sosyal çevreyi yaşanmaz hale getirmektedir. Fertler birbirlerine meta olarak

bakmaktadır. Menfaatsiz hiçbir şey alınıp-verilmemektedir. Tabii çevreye saygısı olmayan ve onu tüketen insanoğlu, kendi soyundan olan aç ve muhtaç insanlara da saygı göstermemektedir. Yardımlaşma duygusu körelmektedir.

Ayrıca, Erich Fromm'un ifadesiyle, bürokratik olarak örgütlenen ve merkezileşen bir sanayi toplumunda zevkler, insanlar maksimum düzeyde tüketecek ve bunu da önceden tahmin edilebilir ve kârlı yönlerde yapacak şekilde yönlendirilir. Özgün ve cesur olanların yerine ortalama ve güvenlik arayan insanları seçen testlerin giderek artan rolü nedeniyle zekaları ve kişilikleri standardize olmaktadır. Dolayısıyla, bürokratik-endüstriyel toplum, yeni bir insan tipi yaratmıştır; bu insan tipi de şirket insanı, robot insan ve tüketim insanı olarak adlandırılabilir. Buna ek olarak bu insan "homo mechanicus", yani mekanik insandır. (Fromm, 1992:55). Ekonominin bir nesnesi olan insan, kendi ellerinin ürünlerine tapar ve böylece kendisini bir "şey"e dönüştürür. Yani, yabancılaşır. (Fromm, 1973:63).

Ekonomik açıdan bireysel rekabet ilkesine dayanan çağdaş kültürde, soyutlanmış birey, aynı topluluğun diğer bireyleriyle çarpışmak, onları geçmek ve çoğu zaman onları bir yana itmek zorundadır. Birinin çıkarına olan diğeri için sakıncalıdır. Bu durumun ruhsal sonucu, bireyler arasında yaygın düşmanca bir gerilimdir. Herkes, herkesin o anda ya da gelecekte rakibidir. (Horney, 1986:246). Bu durum psikolojik bunalımlara neden olmaktadır.

"Kitle tüketimi toplumlarında, artık önlenemez bir hale gelen ruhsal yorgunluk ve gerilim, giderek amaçsızlığı ve anlamsızlığı egemen kılmaktadır. Tüketim kahramanları yorgun düşmüşlerdir. Manen yorgun bu insanlar maddi doyumu sağlamakta, fakat ruhsal doyumda büyük bir boşluk yaşamaktadırlar. Yok olan birincil ilişkiler, yani aile, akrabalık, komşuluk ilişkileri, başka biçimde oluşturulan dernekler, klüpler, hipilik gibi kurumlarla dengelenmeye çalışılırken, ikili bir yabancılaşmaya düşülmektedir. Kişisel ilişkilerin ve etkileşimin sıcak ve içten geleneksel yapıları çözülürken, yerine konmaya çalışılanlar da etkili, yönlendirici ve kalıcı olamamaktadır. Dolayısıyla, bireylerin büyük bir bölümü için, rol sistemleri düzeyinde bir kopukluk söz konusu olmaktadır. Bu kopukluk, kişiliğin neredeyse şizofrenik bir biçimde parçalanmasına yol açmaktadır." (Tolan, 1991:298). Değişim döngüsü geçiciliğe neden olmaktadır.

Bu anlamda, Toffler'a göre, yerlerin, nesnelere ve insanların hayat içindeki değişim ve devir hızı birleştiğinde, insanlardan beklenen uyum yapma eylemi zor ve karmaşık olmaktadır. Dolayısıyla, gitmekte olduğumuz yolun sonunda geçici ilişkilere dayalı bir toplum bulunmaktadır. (Toffler, 1981:110). Toffler'a göre, bu geçicilik belirsizliği, dolayısıyla "gelecek korkusu"nu ve "kültür şoku"nu beraberinde getirmektedir. Geçicilik, tüketim toplumu ve kültürü boyutunda "kullan-at" davranışıyla özdeşleşmektedir. Toffler'a göre, "Geçici ürünlerin, geçici yöntemlerle, geçici ihtiyaçlar için üretildikleri bir çağa yönelmekteyiz. Nesnelere hayatımızdan geçiş hızları artmaktadır. Kullan-at malların, kalıcı olmayan mimarinin, devingen ve modüler ürünlerin, kiralık malların ve çabucak modası geçecek eşyaların kabaran akımlarıyla karşı karşıyayız. Tüm bu yönlerden gelen güçlü baskı, aynı sonuca yönelmiştir: İnsan-nesne ilişkilerinin kaçınılmaz geçiciliği". (Toffler, 1981:69). Toffler, örgütlerin ve insan ilişkilerinin de geçici ve modüler

olduğunu belirtmektedir. Dolayısıyla, insanın sürekli değişen durumlara uyum göstermesi gerekmektedir. Aksi takdirde anomi ve yabancılaşma toplumsal bir bunalım olarak süreklilik kazanır.

Hayatımızı üretim ve tüketim düzenine göre ayarlamanın kaçınılmaz sonucu olarak, çağımızın asıl sorunu: Kimsenin kimseye karşılıksız gülümsememesidir. (Gürdoğan, 1991:193). Dolayısıyla, hayatı eşyalar çerçevesinde düzenleyen günümüz endüstri toplumları; maddi ilerlemeyi, üretilen eşyaların miktar ve çeşitliliğindeki artışla ölçmektedir. (Illich, 1990:26). Bu bağlamda, "tüketim devrimi", hizmetleri de etki alanına almış ve tüm dünya insanları gözlerini dünyanın en zengin ailelerinin hayat biçimlerini "taklit etme" özlemini, derinden duymaya başlamıştır... Özellikle "üst sınıfların" kullandığı mal ve hizmetlerin "alt gelir grupları" tarafından da elde edilmesi, alt sınıflardaki, "sınıf atlama" özlemine cevap verme açısından, çok işlevsel bir yer sahibi olmuştur. Üst sınıfların sahip olduğu mal ve hizmetlere ulaşabilen alt sınıflar "sınıf atladıkları" izlenimini elde ettiklerinden, özellikle "marka bağımlılığı" oldukça etkin bir nitelik kazanmıştır. (Kongar, 1992:19). Bir statü sembolü haline gelen marka bağımlılığı, hayat alanlarımızın her boyutunu etkilemektedir. İçeceklerimizi, yiyeceklerimizi ve giyeceklerimizi medyanın bize sunduğu ve reklâmlar vasıtasıyla zihnimize kazdığı markalara göre seçmekteyiz. Moda ve markaların etkisinden özellikle genç kuşak etkilenmekte, "tüketim toplumu"nun "tüketim kültürü" hızla yayılmaktadır.

Bu bağlamda, özellikle 1980 sonrası paranın gücü ve yeni tüketim kalıpları ile tanışan Türk toplumu, yeni davranış kodları aramaktadır. Kültürel, sınıfsal hiyerarşileri altüst eden anarşik piyasa bireyciliği buna bir örnektir. (Göle, 1993a:132). Türkiye'nin toplum yapısı hazır olmadığından, anomik kapitalist düzene geçme deneyimi 1950'lerde başlar. Türkkdoğan'ın ifadesiyle, 1950'lerden sonra, hükümetlerin siyasetine hakim olan liberal iktisadi sistem veya "anarşi kapitalizm", felsefe olarak "her mahallede 15-17 milyoner yetiştirme" ilkesinden hareket etmek suretiyle, kısa zamanda "para kıvıran" iş adamları, tüccar ve sanayiciden ibaret yeni bir burjuvazi sınıfının temellerini atıyordu. Ancak, bu iktisadi sistemin ideolojisini teşkil eden, herhangi bir ahlâk kuralı, dini sistem, değer ve inançlar bakımından aynı dozda manevi bir temellendirmenin devreye konulmaması kısa bir süre içinde maddi yapı ile manevi yapı arasında bir bütünleşmenin sağlanamayışına yol açmıştır. Dolayısıyla, bu durum, Ogburn'un "kültürel gecikme" veya "kültürel boşluk" olarak nitelendirdiği duruma; Merton'un ifade ettiği gibi de, sosyal yapı ile kültürel yapı arasındaki uyumsuzluk sonucu meydana gelen "anomi" durumuna yol açmıştır. Bu bağlamda, bu anomik değişim ve yapılanmaya paralel olarak, "merkez-çevre" diyagramında eski dengeli yapı bozulmuş, köy ve kasabalardan büyük şehir merkezlerine hızlı nüfus göçü başlamıştır. 1950-1960'lar arası, aslında Türk toplumunda ziraat, sanayi, kitle haberleşme araçları, yol ve ulaşım vasıtaları, zirai makinalaşma gibi alanlarda, tarihinin hiçbir döneminde rastlanmayan bir kalkınma seferberliğinin "altın çağı" olarak değerlendirilebilir. Ancak, "iktisadi sınai ve teknolojik kalkınmanın patlaması" diye ifade edilebilecek bu dönemde, aynı hız ve tempo içinde "kalkınmanın ideolojisine" teşkil eden manevi yapı unsurları takviye edilmemiş, bu yüzden çok kısa bir süre içinde iktisadi liberalleşmenin dokusu ahlâk-dışı bırakılmıştır. Dolayısıyla, yeni Türk burjuvazisine biçim veren manevi emellerden

bahsetmek çok güçtür. Daha ziyade kapitalist sistemin tüketim norm ve değerleri giderek iş adamlarımızın veya yeni burjuvazinin hayat tarzı ve dünya görüşünü büyük ölçüde etkilemiş; kısa zamanda büyük ve haksız kazanç sağlama eğilimi, daha çok zengin olma tutkusu, lüks hayat yaşama ve bunları çerçeveleyen hedonizm, Türk toplumunun çok muhtaç bulunduğu "sosyal faydacılık" ilkesini arka-plâna itmiştir. Gökalp'çi sistem, Kemalist ideolojinin eksenini teşkil eden dayanışmacı ve dengeli sosyal düzen giderek farklılaşan ve kutuplaşan bir anarşi-kapitalist modele doğru yönlendirilmiştir. (Türkdogan, 1985:9). Bu anomik tecrübe toplumda bunalımlara neden olmuştur.

1980 sonrası Türkiye'de, yine serbest piyasa sisteminin, dolayısıyla liberalizmin yanlış ve kötü bir taklidi yaşanmaktadır. Bu durum, Göle'nin söylemiyle "liberal yanılgı"dır. Göle'ye göre, "bugün Türk toplumu her alanda etik boşluğun yolaçtığı sorunları, kargaşayı yaşamaktadır. Güç parayla özdeşleştikçe paranın egemenliği her alana nüfuz etmektedir. Yolsuzluk ve rüşvet, güç kazanmanın, siyasetin bir parçası olmaktadır. Para kazanma bilgi, meslek, yatırım aracılığıyla gerçekleştirilmekten ziyade, para "yapma"ya dönüşmekte, girişimcilik "köşe dönmeçiliğe" uzanmaktadır. İş ahlâkı, ticaret ahlâkı, profesyonel değerler erozyona uğramakta, dolayısıyla bu durum ekonomik ilişkilerde kargaşaya yol açmaktadır." (Göle, 1993b:16). Herkes birbirine çıkarı için selam vermektedir. Serbest piyasa ekonomisinin yanlış algılanması, "serbest"liği herkesin istediği gibi sattığı malların fiyatını belirleyeceği şekilde yorumlamasına neden olmaktadır. Bu durum, ekonomik ilişkilerin ve sistemin anomik yapılanmasının beraberinde getirmektedir. Dolayısıyla, insanlarımız arasında güvensizlik, anlamsızlık ve kuralsızlık bağlamında yabancılaşma artmaktadır. Kapitalizmin geçirdiği evrimleri geçirmeyen, yani sanayileşmenin motor gücü olacak girişimci burjuva tipini yaratamayan ülkemiz, devlet eliyle girişimci insanları meydana getirmede de başarısız olmuştur. Dolayısıyla, devletin sübvansiyonları ile üretmeyi âdet haline getiren, gümrük duvarlarıyla korunan sözde müteşebbislerimiz piyasayı istedikleri gibi belirleyebilmektedirler. 80 sonrası serbest piyasa ekonomisi uygulamasına giren Türkiye, medyanın yönlendirmesiyle de, henüz sanayileşmesini tamamlamamış olmasına rağmen, gelişmiş kapitalist tüketim toplumlarının tüketim kültürünü yaşamaya başlamıştır. Bu değişim de "çağ atlamak" olarak nitelendirilmiştir. Oysa, fert başına düşen milli gelir oranınının 1991 yılı verilerine göre 1820 Dolar olduğu düşünülürse, tüketim toplumu olmanın paradoksu ortaya çıkmaktadır. Başka faktörlerle birlikte, yeterince üretim yapılmadan sürekli tüketime yönelik ekonomik yapının körüklediği enflasyon, toplumun sosyal yapısını bunalıma itmektedir.

Bilimsel, teknolojik ve etik temelinde biçimlenen üretim kültürünü alamadığımız, sadece tüketim kültürünü -o gelişmişlik seviyesine gelmeden- ithal etmeye çalıştığımız Batılı gelişmiş ülkelerin, sahte taklidi olmak ve pazarı olmak gibi bir duruma gelebiliriz. Bu anomik değişim ve dönüşüm, Ülgener'in ifadesiyle; Batı toplumları ile bütün farklılıklarımıza rağmen ortak yanımızın, öz varlığına ve değerlerine yabancılaşmış bir dünyanın insanları olmakta birleşmemizdir. (Ülgener, 1981:112). Bu anomik durum ve yabancılaşmadan kurtulabilmemiz için verimlilik esasına dayalı sanayileşme ve üretimi gerçekleştirmek, milli gelirimizi arttırmak, eğitimi çağın gereklerine göre yeniden yapılandırmak gerekmektedir. Tüketimsiz insan olmaz. İnsanın sınırsız ihtiyaçlarını

gidirmek ekonomik yapılanmanın temelini oluşturur. Ancak, üretmeden sadece tüketmek insanın hem kendisini hem de toplumunu tüketmesine neden olur.

3.2. KÜLTÜREL YABANCILAŞMA ve ANOMİ

Sosyal ve kültürel değişme sürecinde toplumlar değişimin getirdiği farklı, değişik ve yabancı unsurlara hemen uyum sağlayamazlar. Dolayısıyla, geçiş sürecinde bu toplumlarda kültürel yabancılaşma ve anomi görülmektedir.

“Kültürel yabancılaşmanın ilk görünümü, göreli olarak kapalı bir ekonomiden kapitalist türde bir pazar veya meta ekonomisine geçişte ortaya çıkmaktadır. Pazar ekonomisinin gerekleri çoğu kez geleneksel yapının öğeleri ile karşı karşıya gelmekte, bu mücadeleden çoğu kez değişim değeri ve meta fetişizminin galip çıktığı görülmektedir. Geleneksel sistemin köylüsü, esnaf veya zanaatkarı değişim ekonomisinin getirdiği kurallara, emek, zaman ve mekânın yeni algılanma ve kullanım biçimlerine ayak uyduramamaktadır. Zamanla toplum içerisinde ekonomik, toplumsal ve kültürel yönden hem geleneksel, hem Batı'nın istediği doğrultuda modernleşmiş ve nihayet ikisi arasında bir geçiş dönemi yaşayan kesimler ortaya çıkmaktadır. Bu kesimler sanki farklı toplumların parçaları imişçesine birbirlerinden bağımsız ya da asgari bir ilişki düzeyi içerisinde varlıklarını sürdürmektedirler. Ancak kapitalizmin para-feodal yapıya üstünlüğü hızla somutlaşarak değişim değerinin yaygınlaşmasına yol açmakta, ekonomik faaliyetler başta olmak üzere toplumun tümü kapitalizm doğrultusunda dönüşüme uğramaktadır.” (Tolan, 1981:248).

Bu dönüşüm bağlamında, “toplumsal farklılaşmanın gelişmesi, özellikle meslek sayı ve türlerinin artışı, uzmanlaşma, eğitim kurumlarının daha büyük kitleleri ve daha uzun bir süre için kapsar duruma gelmesi, kitle haberleşme araçlarının o zamana kadar bütünlük ve tutarlılığını koruyabilmiş ücra kırsal yerleşme birimlerine kadar ulaşması, ulaşım altyapısında gerçekleştirilen önemli aşamalar ve bunun sonucu coğrafi mobilitenin hızlanması, geleneksel yapının çözülmesinde rol oynayan diğer etkenler olmuşlardır. Kısa bir sürede oluşan bu değişme, geleneksel sistemin normatif yapısı ile değerler sisteminin gücünü ve geçerliliğini sarsmış, hatta yer yer yıkmıştır. Buna karşılık kapitalist sistemin zorunlu olarak beraberinde getirdiği yeni kural ve değerler çoğunlukla yüzeyde kalmış, toplum katlarının derinliklerine nüfuz edememiştir. Ayrıca kapitalizma geçişle birlikte geleneksel sınıfsal yapının çöküşünün, yeni sınıfsal yapının da açık ve seçik bir biçimde beliremeyişinin, bunda önemli bir rolü olduğundan kuşku duyulamaz.”

“Bu köklü dönüşüm içerisinde bireyler, birkaç yüzyıllık bir ekonomik, toplumsal ve kültürel mesafeyi bazen bir kuşaklık dönemde almak ve sindirmek zorunda bırakıldıklarından, büyük bir uyumsuzluk bunalımı ve giderek kargaşa içine sürüklenmişlerdir. Çoğu alanda hem geleneksel toplumun, hem de yeni oluşan modern toplumun norm ve değerleri aynı zamanda geçerli olduğundan, bireyler hangi norm ve değerleri davranışlarına yansıtacaklarını bilemez hale gelmişlerdir. Geleneksel toplumun değerlerine göre belirlenmiş hedefler anlamını yitirirken, kapitalist değerlerin oluşturduğu hedefler kitlelerce özümsemememiştir. Dolayısıyla, az gelişmiş toplumlarda hem Durkheimci, hem Mertonci, hem de Parsonsçı anlamda bir anomi ortamının varlığından kuşku duyulamaz. Bu aşırı kargaşa halinin varlığı, bireyleri ve grupları kendi

sorunlarına kendilerinin çözüm aramasına yöneltmiş ve ekonomik, toplumsal ve kültürel kargaşa böylece siyasal boyutuyla tamamlanmıştır.”

Ayrıca, “yabancılaşma olgusunun bu toplumlarda hem Marksist, hem Amerikan sosyologlarının tanımladıkları anlamda varolduğu görülmektedir. Bu anlamda, kısa bir süre içerisinde kırdan kopmak zorunluluğunda kalan kitleler için emeğin yabancılaşması, özel mülkiyetin yaygınlaşması, değişim değerinin kullanım değeri üzerinde egemenlik kurması, mekân ve zaman kullanımının başkaları tarafından denetlenmesi, bireylere herhangi bir uyum olanağı ve zamanı bırakmayacak kadar hızlı bir biçimde oluşmuştur. Örneğin Seeman’ın belirttiği güçsüzlük, anlamsızlık, normsuzluk, tecrit edilme ve kendine yabancılaşma duygularının böyle bir ortamda en sivri noktalara ulaştığından da kuşku duyulamaz.” (Tolan, 1981:248-250).

Kültürel yabancılaşma ve anominin yoğun olarak geçiş aşamasındaki toplumlarda görülmesinin asıl nedeni; o zamana kadar alışılan hayat tarzının yerine birden bire başka ve yabancı sosyal ve kültürel kodların ikame edilmesidir. Değişim özellikle de köklü değişimler, her zaman sancılı olur ve sosyal bunalımlar doğurur. Mesela, çöken bir imparatorluğun yerine, gelişmiş batı toplumlarının gelişmişlik düzeyine, dolayısıyla çağı yakalamak için toplumun yeniden ve kökten yapılandırılması amacıyla yapılan Atatürk Devrimleri, özümzene kadar toplum, bunalımlı geçiş dönemi atlatmıştır.

Kültürel yabancılaşma ve anominin Türkiye toplumu açısından bir başka boyutu, sanayileşme sürecinde teknolojinin yeni araçlarına uyum sağlamada görülmektedir. Günümüzde bile hâlâ uyum sağlayamadığımız, dolayısıyla bir anomi ve kargaşanın yaşandığı “trafik düzensizliği” bir problem olarak sürmektedir. Geleneksel toplum yapılanmasında organik araçlarla taşımacılığa alışmış bir mentalitenin mekanik araçlara uyumu teorik olarak ilk zamanlarda zor olacaktır. Ancak, özellikle 1950’den sonra ulaşım, özellikle karayolu taşımacılığının, dolayısıyla motorlu araçların hayat alanımıza yoğun biçimde girmesinden günümüze 44 yıl geçmesine rağmen, hergün trafik kazalarının artışının, maddi ve manevi kaybettiklerimiz; kültürel yabancılaşma ve anominin bir göstergesidir.

Kültürel yabancılaşma ve anomi, hızlı şehirleşme sürecinde de görülmektedir. Türkiye açısından, 1950’den sonraki sanayileşme hareketine bağlı olarak şehirlere köylerden nüfus akımı olmuş, şehrin hazır olmayan sosyal alt-yapısında gecekondulaşma, nüfus yoğunluğu ve sosyal kirlenme artmıştır. Kentleşmenin getirdiği anomi ve yabancılaşma ayrıca irdelenecektir.

Kültürel yabancılaşma ve anominin görüldüğü diğer bir durum, 1960’larda başlayan yurt dışına işgücü göçü olayıdır. Daha şehri ve şehir hayatını görmeden köylerden doğrudan doğruya Avrupa’nın şehirlerine, dolayısıyla yabancı bir sosyal ve kültürel çevreye göç eden Türkiye vatandaşlarının içine düştükleri kültürel yabancılaşma ve anomi önem arz etmektedir. Bu durum, özellikle “ikinci kuşak”ta daha fazla yaşanmaktadır. Berkay’ın “Sosyal Değişme Açısından Yurt Dışına İşgücü Göçü Olayı-İsviçre Örneği (Vaud Kantonu’nda bir Uygulama) 1977-78” adlı çalışması bulguları çerçevesinde, Berkay’ın ifadesiyle, “yurtdışı doğumlu ya da yurtdışı yetiştirme kaynaklı genç kuşak tehlikeli bir biçimde sosyo-kültürel boşluk içine düşmektedirler. Genç kuşağın içinde

bulunduğu süreç değişme değil, ancak yozlaşma kavramı ile belirlenebilir. Bu çocuklar kendi durumlarını kendileri seçmiş değillerdir. İdraklerinde ne batı ne de kendi toplum gelenekleri ve davranış biçimleri oluşabilmiştir. Dolayısıyla, bu çocuklar günün birinde ne ülkelerinin malı olabilecekler ne de ana-baba ve yakınlarının emekleriyle katkıda buldukları ekonomik dünyanın unsuru sayılacaklardır. Bunu kendi deneyimleri ile yaşamaya başladıkları da bir gerçektir. Bu anlamda, genç kuşak bir yandan yurtdışında ailesinin yanında kaldığında anomik durumda yaşarken, diğer yandan yurtiçindeki bir yakınının yanında bırakılırsa da ailesine yabancılaşmaktadır. Dolayısıyla, genç kuşak her iki halde de mutsuzdur.” (Berkay, 1988:86-87). Yabancılaşmanın paradoksunu yaşayan yurtdışında çalışanların ikinci kuşakları iki arada kalmaktadırlar. Son yıllarda, çalışılan ülke insanların göçmen işçilere kendi ekonomik paylarını bölüştükleri için “yabancılar dışarı” sloganlarıyla tepki göstermeleri bir trajedidir. Mesela, II.Dünya Savaşı’ndan sonra ekonomilerinin ihtiyacı olan işgücünü, özellikle Türkiye’den isteyen ve vatandaşlarımızı bando ile törenlerle karşılayan Almanlar, şimdi ihtiyaçları kalmayınca, Neo-Naziler ve marjinal grupların Türk işçi ailelerinin evlerine kundaklayıp, içindeki insanlarla yakmak suretiyle vatandaşlarımızı kovma faaliyetleri bunalımın paradokslarıdır.

Kültürel yabancılaşma ve anominin diğer bir boyutu da, medyaların aktardığı yabancı kültürel kodların oluşturduğu durumdur. Okuma-yazması olmayanlara dahi ulaşabilen medyatik kültür, iyi ve olumlu sosyalleştirme -kültürleşme modelleri yanında olumsuz kültürel modeller sunduğu zaman toplumsal ve kültürel yabancılaşmayı arttırmaktadır. Çağımızda önemli bir durumu ifade eden enformatik yabancılaşma ve anomi ayrıca incelenecektir.

3.3. EPİSTEMOLOJİK YABANCILAŞMA ve ANOMİ

3.3.1. Bilimsel Bilginin Karakteri ve Bilim Felsefeleri

İnsan var olduğundan itibaren bir bilme faaliyeti içindedir. “Bilen” (suje) ile “Bilinen” (obje) arasındaki bağlantının oluşturduğu “bilgi” süreci, toplumların ve kültürlerin temelinde yer almaktadır. İnsan, bilgi sayesinde kendini, doğayı ve diğer insanları tanımaktadır. İnsanın yaşaması ve doğaya hakim olması, geliştirdiği bilgiler, özellikle de sistemli bilgi türü olan bilimsel bilgiler sayesinde olmuştur. Bilgi ve özellikle bilimsel bilgi, sosyal tarih sürecinde birikimli olarak artmaktadır. Bilgi, ilk önce sistemli düşünme faaliyeti olarak, bütün bilimlerin de kaynağını teşkil eden felsefenin temelinde yer almaktadır. Kelime anlamı itibarıyla de “hikmet sevgisi” veya “bilgi sevgisi” demek olan felsefe; insan, toplum ve evren hakkında kapsamlı düşünme faaliyetini içerir. Düşünce tarihinde, belli bir süreç içinde, bilimler felsefeden kendi metodlarını ve alanlarını belirleyerek bağımsızlıklarını kazanmışlardır. Bilimlerin felsefeden ayrılma sırası, Auguste Comte’un bilim sınıflaması çerçevesinde, astronomi, matematik, fizik, kimya ve biyoloji, nihayet sosyolojinin gelişmesiyle tamamlanmıştır. Dolayısıyla, tabiatı tanıma, anlama ve tabiata hakim olma bağlamında önce tabiat bilimlerini geliştiren insan; kendisini ve toplumu incelemeyi, anlamayı ve açıklamayı, yani sosyal bilim faaliyetini sona bırakmıştır.

Bilimler her ne kadar felsefeden ayrılmış ve bağımsız olsalar da, her bilimin yine de felsefi bir temeli vardır. Felsefe yapmaksızın hiç bir düşünsel faaliyet üretilemez. Ayrıca felsefenin bir alt-

disiplini olarak, bilim felsefesi ve epistemoloji, bilimsel düşüncelerin bütüncül olarak incelenmesini ve sorgulanmasını yapar.

Bu bağlamda, kelime anlamı bilgi teorisi veya bilgi bilim olan epistemoloji; bilginin doğası, kaynağı, sınırları, doğruluğu, güvenilirliği, geçerliliği ile, elde edilme ve aktarılma biçimlerini inceleme, araştırma ve sorgulamayı konu edinmektedir. (Demir-Acar, 1993:120).

Bu çerçevede, bilimsel bilginin gelişme sürecinde Descartes'çı düşünce klasik episteme'yi temsil eder. (Shayegan, 1991:56). "Descartes'tan itibaren, kendi ayakları üzerinde durabilen bir akıl tasarımı yaygın kabul görmüş ve aklın kendi dışındaki kaynaklara (din, Tanrı, gelenek vs.) başvurmadan salt kendi yetenekleri ile kendisini, Tanrı'ya, sonra da çevresini tanımlayabileceği, buradan yola çıkarak dünyayı kurgulayabileceği anlayışı yerleşmiştir. Descartes'ı Bacon, Bacon'da Newton tamamlamış ve mekanik dünya, dünya-makinası metaforu 20.yüzyıl fiziğindeki büyük değişmelere kadar modern dünyanın hâkim imajını oluşturmuştur. Ancak Kant ile birlikte, insanın tabiat bilimlerindeki sınırlılığı ve bilişsel büyümenin gayri insani, ahlâk-dışı bir bilgiyle sonuçlandığı farkedilmiştir. Weber ise, modern dünyada dünyanın efsununu yitirmesi kavramı üzerine dayandırdığı rasyonalizmin ve bürokratikleşmenin çağın kaderi olduğunu söylemektedir." (Armağan, 1992:73).

Tabiat bilimlerinde, bilimsel bilginin determine ilişkiler sonucu oluştuğu temel görüştür. Sabit sebep-sonuç ilişkisini içeren determinizm, belirli şartlar altında belirli sebepler belirli sonuçları doğurmaktadır, önermesine dayanmaktadır. Tabiatta geniş anlamda bir determinizmden sözedilebilirken sosyal bilimlerde bu, bu ölçüde mümkün olamamaktadır.

Bu anlamda, tabiat bilimlerinin büyük paradigmalarının hepsi, belli bir gelişme döneminden sonra, yerlerini ergeç başka paradigmalara bırakmışlardır. En çarpıcı örnek, 20.yüzyıl fiziğinde meydana gelmiş olan devrimdir: Görelilik kavramı ve kuantum mekaniği, Newton sistemini yıkıp onun yerine geçmiştir. (Rabinow-Sullivan, 1990:2). Newton'un teorisi iki yüzyıl süreyle evrenin doğru teorisi olarak değerlendirilmişti. Ancak, Einstein'in görelilik kuramı bu iki asırlık egemenliğe son verince bilim konusunda sahip olunan tüm inançlar alt üst oldu. Batlamyus sistemi gibi yüzyıllarca egemen olmuş bir teorinin yerini nasıl başka bir teori almışsa, Newton'un teorisinin yerini de başkası almıştı. Dolayısıyla, Einstein'in teorisi de rahatlıkla aynı akibete uğrayabilirdi. (Kutluer, 1985:137). Capra'ya göre de, Descartes ve Newton'un mekanistik anlayışından, bütüncül (holistic) ve ekolojik görüşe doğru bir değişim yaşanmaktadır. (Capra, 1989:9). Bu çerçevede, tabiat bilimlerinde paradigma değişimi uzun yılları da olsa "görecelik" mevcuttur. Ancak, bu görecelik bütün geliştirilen bilimsel paradigmaların tümüyle anlamsız ve geçersiz olduğunu da ifade etmez. Her bilimsel paradigma, kendi döneminde ve çağında, düşünürlerin sosyo-kültürel çevreleri ile düşünce birikim ve alanları bağlamında anlamlıdır. Her bilimsel paradigma kendi çağında bir fonksiyon ifa etmiştir.

Bu bağlamda, "her paradigma, sorulacak soru ve alınacak cevapları kendi sistemi içinde önceden belirler. Sözelimi yeni paradigma eski bir soruyu önemsizleştirebilir ve hatta akıl-dışı bulabilir. Yani, yeni paradigmanın problemiği farklıdır. Nasıl bir sanat devriminin ardından zevk

ve stil tamamen değişiyor ve bir önceki zevk ve stilin endişelerini artık taşıyorsa, bilimsel devrim de, nesnelere başka türlü bakmayı öngördüğü için eskinin daha genişletilmiş biçimi olmaktan çok, yepyeni ve eskiyle kıyaslanmaz bir sistem getirmektedir. Einstein'ın görelilik kuramı bu yüzden kendinden önceki Newton mekaniğini mantuksal olarak içermez. Çünkü Newton'un sözünü ettiği "kütle"yle Einstein'ın sözünü ettiği "kütle" ayrı şeylerdir. Bu durumda, karşınızda rakip paradigmlar arasında bir tercih yapmak gerekmektedir. Bu durum pratikte kendisini hâlâ göstermektedir. Bir takım denizcilik teknikleri için Batlamyus sistemi hâlâ kullanılabilir. Klasik mekanik fizik hesaplamaları için mühendisler hâlâ Newton formüllerine başvururlar. Ama atom-altı çekirdek fiziğine geçtiğinizde Newton mekaniği "işinize yaramaz". İşte bu elverişlilik ölçütüdür ki, paradigmları kendi başlarına doğru ya da yanlış kabul etmenizi anlamsızlaştırmaktadır. Dolayısıyla, onların doğrulandıklarını ya da yanlışlandıklarını düşünmek de anlamsız olmaktadır. Böylece "doğrulanabilirlik" ilkesini öne süren mantuksal pozitivistler ile, "yanlışlanabilirlik" ilkesini bilimsel ilerlemenin mantuksal temeli kabul eden Popper'cı düşünce kendiliğinden reddedilmiş olmaktadır." (Kutluer, 1985:129).

"Mantıkça pozitivism ya da Viyana Çevresi, yalnızca gözlem ve deneyi pozitif veri sayıp tüm bilgileri ve varlıkları bu verilere indirgeyen neo-pozitivizmdir. Neopozitivizm, önermelerin anlamının doğrulanabilme yöntemleriyle özdeş olduğunu, yani "doğrulanabilme ilkesi"ni savunmaktadır. Bir önermenin doğrulanabilmesi, doğru olup olmadığının gözlem ve deney ya da mantık ve dil kurallarına dayanarak tesbit edilebilmesi demektir. Doğru olup olmadığı gözlem ve deneyle tesbit edilebilen önermelere empirik (veya a posteriori), mantık ve dil kurallarına dayanarak tesbit edilenlere ise analitik (a priori) önermeler denilir. Dolayısıyla, her anlamda önerme empirik veya analitiktir. Tüm metafizik önermeler anlamsızdır. Çünkü metafizik önermeler ne empirik ne de analitiktir. Gerçek hakkında bilgi ifade eden her önerme deneyseldir. Yalnızca deneysel veya analitik olan bilimsel önermeler anlamlıdır." (Türkdoğan, 1989:101-102). Ancak, Viyana Çevresi ya da Mantıkçı Pozitivist bilim anlayışı, mutlakçı bilim anlayışıdır. Bu anlamda tek boyutluluk içerir. Mekanik tasarım bağlamında bilimin insansızlaştırılmasını ihtiva eder. Bu da yabancılaşmanın bir göstergesidir.

Viyana Çevresi yada Mantıkçı Pozitivism alternatif görüş öne süren Karl Popper'e göre, bir kuramın bilimselliği onun yanlışlanabilmesine bağlıdır. Tümevarımı da yadsıyan Popper'e göre, sonlu sayıda tekil önerme, hiçbir zaman bir genel önermeyi temellendirme olanağı vermez; buna karşılık bir tek aykırı tekil önermeyle genel bir önermeyi geçersiz kılma olanağı vardır. Eğer bir kuram kendini hiçbir biçimde çürütülmeye açık tutmuyorsa, temel bir sınamaya karşı kendi bağımsızlığını koruyorsa, onun için bilimsel veya deneysel bir kuram denilemez. (Baudouin, 1993:36-37). Dolayısıyla, Popper'e göre, hiçbir kurama nihai gerçek diye güvenilemez. Bir kuram, belki bütün gözlemlerce desteklenebilir, ancak yine de her zaman daha iyi bir kurama yerini bırakabilir. (Magee, 1990:26).

"Mantıkçı pozitivismin kesin ve materyalist bilim anlayışına karşı diğer bir akım da, Wilhelm Dilthey'in başlattığı "tarihselci bilim felsefesi" anlayışıdır. Bu bilim felsefesi geleneği

tarihe ve topluma, insan iradesi ve özgürlüğünün somutlaşma alanı olarak bakan bir görüşü temsil eder. Bu anlayış, tarihe ve topluma bir zorunluluklar ve genellikler bağlamı olarak eğilen yasacı-determinist tarih bilincinin karşıtıdır. Dilthey'a göre, özne (suje) tarihin bir ürünü, pratik-sosyal bir şeydir. Biz tabiata bile, başkalarıyla olan ilişkilerimizin bütünlüğünden, yani toplumsal hayattan kalkarak yönelebiliriz. Dilthey'a göre, insan bilinci, tabiat bilgisini mümkün kılan tekrar, süreklilik, zorunluluk, nedensellik, birlik vb. tasarımlarını ürettiği gibi, insanların toplum halinde birarada yaşamalarını mümkün kılan ekonomik, hukuki, politik tasarımları, ahlâki değer ve normları da üretir. Dolayısıyla, insani toplumsal olan herşey tarihseldir ve böyle bir varsayımınla çalışan bu bilgi etkinliğine tarihselcilik (historizm) denir. Dilthey'in tarihselciliği, "tabiat bilimci bilgi" teorisinin eleştirisi anlamını taşır." (Türkdoğan, 1989:102-104).

Bu anlamda, pozitivistin karşısında insanın dünya görüşünün "görelî" olduğu, insanların dünya hakkındaki bilgilerinin bir devrin veya bir medeniyetin ürünü olduğu fikri yer almaktadır. (Mardin, 1992:77). Dolayısıyla, evrensel bilimsel yöntemlerin bulunduğu ve o nedenle bilimsel bilginin "objektif" ve "evrensel" bilgi olduğu iddiası, pozitivist bilim ideolojisinin dünyamıza armağanıdır ve bir mittir. (Arslan, 1992:124). Bu çerçevede, Hüsamettin Arslan, bilimsel bilginin temelindeki sosyolojik gerçekliği "epistemik cemaat" bağlamında açıklar: O'na göre, evrensel bilimsel yöntemler yoktur, bağlamdan bağlama, epistemik cemaatten epistemik cemaate değişen strateji ve taktikler vardır. Bu anlamda mesela, "doğa"; bilimsel cemaatin normlarında, standartlarında, gelenek ve dogmalarında, dilinde, amaç, ilgi, çıkar ve en önemlisi bilimsel cemaatin ihtilaflarında "kırılmaya uğradıktan" sonra bize ve bilimsel bilgi güç ve meşruiyetini doğadan almaz, onu inşa eden epistemik cemaatten alır. Bir bilgi iddiasının güvenilirlik ve meşruiyet kazanarak "bilimsel" statüde yerini alabilmesi, epistemik statükoyu, epistemik merkezi temsil eden seçkin bilim adamlarının onayına bağlıdır. Hiçbir bilgi iddiası, epistemik monopolün değerlerine, geleneklerine, amaç ve standartlarına, diline uymaksızın "bilimsel" statüsü kazanamaz. (Arslan, 1992:125-126). "Evrensel" ve "objektif" bilgi, insansızlaştırılmış bilgidir. Bilimsel bilgi, toplumdan ve toplumsal etkilerden daha fazla tecrit edilmiş bilgi değildir; daha fazla toplumsallaştırılmış, daha fazla toplumsallaşmış bilgidir. Bilgiyi insani faktörlerden tecrit etme çabası bir türlü imkânsızın peşinde koşma çabasıdır; insansızlaştırılmış bilgi, bir imkânsızlıktır." (Arslan, 1992:128).

1960 sonrası bilim felsefesiyle ilgili tartışmalar, bilimsel rasyonalitenin zaman içinde değişmediği noktasında birleşen Mantıksal Pozitivizm ve Eleştirel Akılcılık (Popper)'in eleştirisinde yoğunlaşmaya başlamıştı. Bu bağlamda Thomas S.Kuhn'un, "Bilimsel Devrimlerin Yapısı" teorisi önem arz etmektedir. (Demir, 1992:47). "Kuhn'un bilim anlayışına göre hiçbir bilimsel kuram evrensel değildir. Yani bir bilimsel kuramın uygulanabildiği sistemlerin kümesi ya da kuramın uygulama alanı sınırlı olduğu gibi aynı zamanda da belirsizdir." (Türkdoğan, 1989:113). "Kuhn'un "Bilimsel Devrimlerin Yapısı" adlı eseriyle çizdiği alternatif "Bilim İmgesi"nin ana çizgileri şunlardır:

a) **Normal Bilim ve Devrim** : Bilimsel etkinlik, "normal bilim-bunalım-devrim-yeni normal bilim" sürecini izler. Normal bilim temelde bir problem çözme etkinliğidir. Araştırmacılar

teşkil edilmiş bir bilgi çerçevesi içinde kalan problemleri halletmek ve bu sırada daha başarılı çözüm teknikleri geliştirmekle meşguldürler. Normal bilim muhafazakârdır. Bu bilimin araştırmaları, onu daha iyi imkânlarla kavuşturma çabası içindedirler. Fakat zamanla bir takım bilgi dallarında anomali (kural-dışı olay) ler kendini gösterir ve normal bilimin bunları açıklama imkânı giderek azalır. Bu bunalımdır ve devrimi doğurur.

b) Paradigmalar : Normal bilim bir paradigmayla nitelik kazanır. Kuhn, paradigmayı iki anlamda kullanır. Birincisi, nihai araştırma modeli olarak paradigma, diğeri de bu araştırma modelinin dayandığı değerler paradigması. Bilim adamları bu her iki anlamdaki paradigmayı benimseyen toplumsal birlik demektir ve belki de yüz kişiyi aşmayacak küçük bir araştırma grubu karşılıklı yazışarak, telefonlaşarak, kitaplar yayınlarak bu paradigma çerçevesinde ele alınan problemlere çözümler önerirler.

c) Bunalım : Bir paradigmadan diğere devrim yoluyla geçiş, yeni paradigmanın eski sorulara daha iyi cevaplar bulması yüzünden olmaz. Yeni paradigmayla temellendirilen teorilerin delilleri, eski paradigmaninkilerden daha inandırıcı olduğu için de ileri sürülemez. Eski disiplin baskısını iyice hissettiren anomalilere cevap vermede giderek artan bir beceriksizliğe düştüğü için bu geçiş meydana gelir. Devrim, son ulaşılan noktaların başka bakış açıları getirmesi yüzünden olur. Yeni bakış açısı yeni problem demektir. Yeni paradigma için eski problemler ve onların çözümleri diye bir şey yoktur.

d) Karşılaştırılmazlık : Farklı paradigmalarla gelen bilgi çerçevelerinin birbirleriyle karşılaştırılabilmeleri, aralarında ortak referans noktalarının bulunabilmesi oldukça zordur. Mesela, Newton'un "kütle" kavramıyla, Einstein'ın "ışık hızında değeri sonsuz olabilen kütle" kavramı aynı anlamda değildir.

e) Birikimsel Olmayan : Bilim tam anlamıyla birikimsel değildir. Çünkü paradigma sorulacak soru ve alınacak cevapları belirler. Yeni bir paradigma için eski sorular önemini yitirebilir; hatta akıl-dışı bile görülebilir.

f) Gestalt (biçim) dönüşümü : Yeni bir paradigmaya tutulverme, yeni bir bakış açısıyla aniden olabilir. Bir paradigma ve ona bağlı teoriler dünyaya bakmanın başka yollarını getirirler. (Ian Hacking, Scientific Revolutions. Oxford Üniv.Press.1983 s:1-4'den aktaran: Kutluer, 1985:176-178).

Mutlakçı bilim anlayışına karşı geliştirilen diğere bir teori Feyerabend'in "teorik çoğulculuk" ya da "anarşik bilgi teorisi"dir. Feyerabend, modern toplumlarda bilime, yersiz bir yüksek statü bahşedildiğini düşünür. O bilimi, modern insan üzerinde, Hıristiyanlığın daha önceki toplumlar üzerinde sahip bulunduğu nüfuza benzer bir nüfuza sahip olan bir ideolojiye ya da dine benzetir. (Chalmers, 1990:244). Bu bağlamda, "anarşist bilgi teorisi", alternatif bilgi kaynakları üzerinde tam bir egemenlik kurarak bilimsel bilgiyi yegane sağlam bilgi kabul eden modernist epistemolojiye karşı çıkan; bilginin akıl, duyu, sezgi vb. çeşitli kaynaklardan beslenebileceğini, değişik bilgilenme yolları ile elde edilen bilgilerin bilimsel bilginin tahakkümünden kurtulmaları gerektiğini; özellikle de bilimsel bilginin siyasi, askeri, hukuki vb. tek bir otoritenin emrine verilerek, genelde tüm insanlar, özelde de belirli toplumsal kesimler üzerinde bir baskı unsuru olarak

kullanılmasına karşı çıkılması gerektiğini savunmaktadır. (Demir-Acar, 1993:27). Bu bağlamda Fereyabend, bilimin her zaman karşıt görüşlere ihtiyacı olduğu, karşıt görüş çoğalmasının bilginin ilerlemesi için elzem olduğu kanısındadır. (Türkdoğan, 1989:117).

Pozitivizm ve ampirizm eleştirisi toplumsal teori için, alternatif bir epistemoloji ve metodoloji geliştirme girişimi, “Frankfurt Okulu” ya da “Eleştirel Teori”nin de öğretisinin merkezi unsuru durumundadır. Bu bağlamda, Frankfurt Okulu’nun eleştirisi şu noktalarda toplanır:

a) Pozitivizm, toplumsal hayatın doğru bir şekilde kavramsallaştırılması ve anlaşılmasını sağlamayan ve sağlayamayan yetersiz ve yanlış yönlendirici bir yaklaşımdır.

b) Pozitivizm, yalnızca varolana katılmakla varolan siyasal düzeni kutsallaştırır, radikal herhangi bir değişikliği engeller ve siyasal bir monotonluğa sürükler.

c) Pozitivizm, içsel olarak yeni bir egemenlik biçimini, yani ‘teknokratik egemenliği’ destekleme ve bu süreçlerde temel bir faktör olmaktadır.

Pozitivizmi bir bilgi teorisi ve bir bilim felsefesi olarak eleştirme bağlamında, Horkheimer’in eleştirisi, genel olarak ‘bilimciliğe’ (scientism) ve ‘bir birleşik bilim’ tasarısı şeklinde Viyana Çevresi üyelerince ifade edilen doğal ve toplumsal bilimlere ortak evrensel ve bilimsel bir yöntem düşüncesi, özel olarak da pozitivizmin, bilimin “tek bilgi” ve “tek teori” olduğu iddiası ve felsefenin ‘yani bilime yönelik her eleştirel tavrın’ alçaltılmasına karşı yöneltilmiştir. (Bottomore, 1989:28). Bu anlamda, Horkheimer’e göre, pozitivist tutumun çıkış noktasında kurumlaşmış bilime tapınmaları vardır. Pozitivistler hep önermelerinin mantıksal saflığı ve kesinliğiyle övünmektedirler. (Horkheimer, 1990:107). Dolayısıyla, pozitivist düşünce tek boyutlu düşünceyi ihtiva eder.

“Habermas ve Marcuse’nin, bilim ve teknolojinin insanlık üzerinde baskıcı bir güç olarak formülasyonuna getirdiği eleştiriler bağlamında, paradoksal olarak, bilimin meşru kılmak zorunda kaldığı bilimsel metod kabul edilirse, hiç bir şey bilimi meşrulaştıramaz, hiç bir şey bilimi sadece üretken bir güç olarak haklılaştırılmaz. Dünyanın bilimselleştirilmesi (kamuoyu ve siyasetin bilimselleştirilmesiyle uygunluk içinde) bilginin özgürleştirici işlevini zorlukla yerine getirebilir. Bilimsel bilgi sınırlarını ne kadar çok genişletirse, özgürleşim çok daha sınırlanır; başka bir deyişle bilimsel bilginin ilerlemesi ve teknoloji, insanın çalışma kapasitesini ve görelisi olarak eskisinden daha iyi bir dünyada yaşama imkânlarını artırmasına rağmen, toplumun insani bir geleceğe yönelik hareketini teminat altına alamaz. (Çiğdem, 1992:109).

Bu çerçevede, Frankfurt Okulu, olgun döneminde birbiriyle ilişkili üç unsur belirtmektedir: Sosyal bilimlerde pozitivizmin ya da çok daha geniş olarak bilimciliğin epistemolojik ve metodolojik bir eleştirisi; ikinci olarak, teknokratik-bürokratik yeni bir egemenlik biçiminin yaratılışında temel bir faktör olarak bilim ve teknolojinin ideolojik etkisine yönelik eleştirel tavır; üçüncü olarak da, kültür endüstrisi ya da daha genel olarak egemenliğin kültürel boyutlarının eleştirisi.

Frankfurt Okulu’nun bütün teorisine yayılan toplumsal-felsefi bakış açısı bir nesnel, yasa yönlendirimli tarihsel süreç düşüncesine karşı bir ‘öznel savunusu’ydu. Bu özelliği sebebiyledir ki

'sistem'e karşı yöneltilen 60'ların öğrenci hareketinde coşkulu bir karşılık uyandırdı. (Bottomore, 1989:53).

Frankfurt Okulu'nun düşünceleri genel olarak şu şekilde özetlenebilir: "Bütün Frankfurt Okulu'nca paylaşılan görüşe göre, kökleri Aydınlanma felsefesine kadar uzanan bir süreç sonunda, Akıl kendisinin karşıtı olan "barbarlığa" dönüşmüştür. Başlangıçta burjuvazinin geleneksel toplumsal kurumları alaşağı etmesinin aracı olan Akıl, iki yönlü çalışmaktaydı. Bir yandan geleneksel yapıyı eleştirecek, soruşturacak; diğer yandan, deneyimlerinin yargılarını uygulamaya koyacaktı. Böylece, "eleştirel akıl" (critical reason) ile "araçsal akıl" (instrumental reason) bir madalyonun iki yüzü gibi idiler. Amaç, insanın bilgeliğini, kendisiyle uyumunu arttırmaktı. Bu amaca varmanın yolu ise "rasyonel" olmaktan, akla uygun davranmaktan geçiyordu. Yani, "rasyonel" olmak, amaca ulaşmak için en etkin ve kısa yolların kullanılmasıydı. Böylece, "rasyonel" davranış toplumda bir erdem olarak algılanır oldu. Ancak, ekonomik sistem geliştikçe, burjuvazi yeni yapıları oluşturdukça amaç farklılaştı: Artık özlenen, insanın bilgeliğini arttırmak, onu özgürleştirmek olmaktan çıktı; insanın yalnızca servetini arttırmak oldu. Bunun yolu ise yine "rasyonel" davranmaktı. Bir diğer deyişle, en üstün erdemlerden biri olan akılçılık (rasyonalite) üretkenliğin, verimliliğin dolayısıyla da kârlılığın ençoklaştırılmasıyla eşanlamlılık kazandı. Öte yandan, savaşımın sonucu egemenliğini kurmuş bulunan burjuvazinin aklın eleştirel yönüne artık fazlaca ihtiyacı kalmamıştı. "Eleştirel akıl" zararlı olmaya başlamış, bunun sonucunda öncelik "araçsal akıl"a tanınmıştır. Frankfurt Okulu'na göre, günümüz toplumlarında egemen olan anlayış işte bu sürecin uzantısıdır. Frankfurt Okulu üyelerinin hemen hepsinin kanısı odur ki, araçsal akıl mühendisliği geliştirmiş, üretimin artışına sağlamıştır. Başarısı da teknolojiye, uygulamaya yönelik bilime borçludur. Aklın ilk çıkışındaki soruşturucu özellik gözardı edildiğinden, teknik gelişmenin toplumsal boyutları "Bilim'in, Birey'in Akıl'ın kurallara uygun biçimde çalışmasının ürünü olan o üstün bilginin konusu dışında bırakılmıştır. "Teknoloji her türlü değer yargısının dışında çalışır", görüşü hemen her kesime benimsetilmiştir, böylece sistemin kendini genişleterek yeniden üretmesine köstek olabilecek bütün sesler bastırılmıştır. Günümüzde Tanrı'nın yerine geçmiş olan Araçsal Akıl, artık hiç bir engel tanımaksızın üretimin en verimli biçimde gerçekleşmesine nezaret etmektedir. Diğer yandan, üretimin karmaşıklaşması işbölümünü arttırmış; insanlar bütünlüğünü göremedikleri bir çarkın dişlileri konumuna itilmişlerdir. Sistemin bütünlüğünü izleyebilme iddiasını taşıyanlar teknoloji tanrısının rahipleri, teknokratlardır. Zaten kapitalizmin ilk dönemlerindeki girişimci tipi de yokolmuş; dev üretim sistemlerinin denetimi kârın ençoklaştırılması doğrultusunda çalışan teknokrat yöneticilerin eline geçmiştir. Geniş halk kitleleri kendi durumlarını ve geleceklerini belirleyecek konularda karar alma olanaklarından hızla soyutlanmaktadır." (Habermas, Adorno ve Horkheimer'den özetleyerek aktaran Uğur, 1986:87-89). Bu soyutlanma yabancılaşmayı meydana getirmektedir. İnsanlar, bir sürü konumunda basit kitlelere dönmektedirler. Bu durumu üreten ve verili duruma getirenin, değerden ve kültürden soyutlanmış bilim ve teknoloji olduğunda hemfikir olunması sonucundadır ki, insanın ve toplumun yabancılaşmasının sebebi, dolayısıyla günah keçisi olarak bilim ve teknoloji gösterilmektedir.

Bu bağlamda, “modern bilimin yüzyıllardır süren kayıtsız hegemonyası 1960’lı yılların sonu ve yetmişli yılların başından itibaren sorgulanmaya başlandı. Başka sosyal hareketlerle içiçe gelişen ve genel olarak modern bilime olumsuz bir bakış açısıyla yaklaşan bu sosyal ve düşünsel hareket “antibilim” olarak bilinmektedir. Hippi, çevre veya feminist hareketlerde olduğu gibi geniş kitlelerden çok marjinal gruplardan destek alarak gelişen antibilim, bilim kadar onunla doğrudan ya da dolaylı olarak ilişki içinde olan teknolojik gelişme ve modern hayat tarzının dayattığı, tüm özgünlük ve özgüllükleri potasında eriten tekdüze, monoton hayat tarzına karşı da bir başkaldırıdır.” (Demir, 1992:95).

Bu çerçevede, antibilim hareketinin temel tezleri şu şekilde özetlenebilir:

- “Sanayileşme sonunda bugün gelinen noktada deniz, hava, su, çevre kirlenmesi yanında gürültü kirliliği ve kültürel kirlilik önemli boyutlara varmıştır. Tüm bu olumsuz sonuçların temelinde, modern bilimin gelişmesine zemin hazırlayan insana, doğayı sınırsız dönüştürme hakkı tanyan ve insan aklını da hiçbir sınır tanımaksızın bilgi üretiminin yegane otoritesi yapan aydınlanma zihniyeti yatmaktadır. Dolayısıyla, modernleşmenin bu istenmeyen sonuçlarının faturasının önemli ölçüde modern bilime ait olduğu kabul edilmelidir.”
- “Bilim sahip olduğu totaliter niteliği ile bir din biçimine bürünmüştür. Yerleşmiş modern bilim ile Batı’da kurumsallaşmış dinin işlevlerinin benzerliğine dikkat çekilerek, dinin geleneksel toplumdaki konumunun yarattığı ileri sürülen problemlerden dolayı ona yapılan itirazların aynen bilim içinde geçerli olması gerektiği savunulmaktadır.” (Demir, 1992:98-99).
- “Bilim, insanlığın büyük bir çoğunluğunun aleyhine olan atom bombası, nükleer silah, kıtalararası füze veya askeri teknoloji geliştirmeye hizmet etmektedir. Bilim ve teknolojinin sağladığı imkânlar uluslararası güçler dengesini güçlüler lehine güçlendirmekte, ulusların kendi kaderlerini tayin haklarını elde etmelerini imkânsızlaştırarak tam bir bağımlılık yaratmaktadır.”
- “Bilim adamları sahip oldukları imkânlarla siyasetçilerle de işbirliği yaparak toplum üzerinde hegemonya kuran güçlü bir baskı grubu haline gelmektedirler.”
- “Bilim insanın diğer bütün alternatif bilgi üretme imkânlarını sadece devre dışı bırakmakla kalmayıp aynı zamanda onları köreltmektedir.”
- “Bilimin geliştirdiği kimyasal ilaçlar ve tedavi yöntemleri bir taraftan insan sağlığını koruyor görünürken, diğer taraftan da yeni hastalıklarla daha çok insanın neredeyse alışkanlık düzeyinde yaygın olarak hasta olmasına neden olmaktadır. Sağlıklı insanlar üzerinde yapılan ilaç ve diğer denemeler uzun vadede bilinmeyen bir yığın olumsuz sonuçlara neden olma ihtimali taşımaktadır. Ayrıca, çok büyük bir sektör haline gelmiş olan eczacılık, daha basit ve ucuz tedavi yöntemlerinin duyulmaması ve geliştirilmemesi için uluslararası düzeyde etkin bir lobi haline gelmiştir.”
- “Tarımda verimliliği artırmak amacıyla kullanılan kimyasal ilaçlar ve gübreler sadece insanın değil, doğanın kendisini yeniden üretebilmesinin önünde de önemli bir engel gibi durmaktadır. Bu nedenle bir çok organizmanın neslinin yeryüzünden silinmesine şahit olunmaktadır. Daha fazla yararlanmak için doğanın aşırı kullanımı uzun vadede tarım arazilerini verimsiz çorak topraklara dönüştürecektir.” (Demir, 1992:104-105).

- “Her toplumda önemli bir sınıf haline gelen başta doktorlar olmak üzere tüm sağlık personeli için hasta insanlar bir geçinme nesnesi haline geldiğinden insana bakışın niteliği değişmiş, insanlar bu sektör gözünde ne kadar çaresiz hasta olurlarsa o kadar değerli hale gelmişlerdir. Bu da insana verilen değerın pazar değerine düşmesine neden olmakta, toplumsal ahlâki değerlerin dejenere olmasını kolaylaştırmaktadır.”
- “Bilimin geliştirdiği üretim ve medya teknolojisi sonucunda tüm insanlar tekdüzeleşmeye ve kitleselleşmeye başlamıştır. Bu durumda bir çok insan için kimlik sorunu önceki dönemlere oranla daha belirgin olarak ortaya çıkmaya başlamış, hayatın anlamı sorgulanır hale gelmiştir.”
- “Bilimsellik söylemi, nesnellik adına ortaya çıktığı ve onu tekeline aldığı için genel anlamda eleştirinin önünü kapamakla, özel olarak da farklı düşünme biçimlerini yok etmekle totaliter bir bakış açısının yerleşmesine uygun zemin sağlamaktadır.”
- “Bilginin bölünerek hayatın tüm alanları kendi başlarına birer uzmanlık alanına dönüştürülmesi sonucunda, insanlar dünyaya uzmanlık alanlarının pencerelerinden bakar hale gelmekte ve hem diğer bilgilere hem de dünyaya karşı yabancılaşma ortaya çıkmaktadır. Bu yabancılaşma insanların iradelerini uzman sıfatını taşıyan insanlara teslim etmeleri sonucunu getirmektedir.”
- “Bilimsel ve teknolojik gelişme dünyanın bir tarafında açlık, sefalet, yetersiz beslenmenin olduğu, diğer tarafında da korkunç israfların yapıldığı dengesiz bir kaynak dağılımına yardımcı olmaktadır.”
- “Araştırmaların öncelik sırası değişmektedir. Bilimsel üretim, arz ve talebe göre işleyen pazara yönelik bir meta üretimi haline geldiği için kaynaklar toplum için gerekli olandan çok pazar değeri olan bilgi alanlarına kaydırılmaktadır.”
- “Bilginin değerden uzaklaştırılması nedeniyle, bilim neden olduğu olumsuz sonuçlardan ayrı gibi sunulmaktadır. Bu yüzden tüm insanlığı yok edecek projelerde çalışan bilim adamları herhangi bir ahlâki kaygı taşımamakta, bunu ahlâki tercihlerinden bağımsız olarak yaptıklarını düşünmektedirler.” (Demir, 1992:105-106).

Bütün bu olumsuzluklar ve yabancılaşma boyutlarının önlenmesi, bilimin insanlaştırılmasıyla mümkün olabilir. Bilimi yaratan insan ve insan aklıdır. Dolayısıyla bilimi bir idol haline getirip, ayrı bir nesne imiş gibi bütün yükü bilime yüklemek bir paradokstur. Bilimi ve teknolojiyi üreten insan olduğu için insanın bilimi kendisi, toplum ve dünya için olumlu gelişmeler sağlamak çerçevesinde geliştirmesi ve kullanması, insanın varılması için gerekli olan ve olması gereken amaç olmalıdır.

Genel olarak, Ahmet İnam'ın ifadesiyle bilim görüşleri ve bilim tavırları ikiye ayrılabilir:

a) Bilimi değişmeyen, mutlak özelliklere sahip, insan ve insanın yarattığı kültür-üstü bir çaba olarak görme tavrı. Bu tavırda olanlar, kendi görüşlerinin de “tek doğru” görüş olduğuna inanmaktadırlar. Oysa bilim tarihi, yazılım tarihi, bilim felsefesi tarihi bize farklı bilim anlayışlarının olduğunu göstermektedir.

b) Bilimin kültürden kültüre ve zaman içinde değişen, dolayısıyla zaman ve kültüre göre anlam kazanan bir insan etkinliği olduğunu ileri süren görüşün tavrı. Bu aşırı “görece” (relativist) tutum, bilimi bir “dil oyunu” durumuna indirgemekte, “yaşama biçimine” bağlamaktadır.

İnam'a göre, bu aşırı mutlakçı ve aşırı göreceli tutumlar bir "anlam patolojisi" oluşturmaktadır. Ancak, sağlıklı bir anlayış için bu iki tavidan öğrenileceklerimiz vardır. Tıpkı, sağlıklı bir bedeni öğrenmek için hastalıklı olanı anlamamız gibi. (İnam, 1994:8). Bu bağlamda, tek boyutlu ve tek yönlü açıklamaya düşmeden her iki bilim tavrını bilerek yeni sentezlere ulaşabilmek önem arz etmektedir.

3.3.2. Sosyolojik Epistemoloji ve Sosyolojinin Sosyolojisi

Bilimin, özellikle de betimlenen tabiat bilimlerinin epistemolojik ve bilim felsefesi arka-plânında, sosyolojinin epistemolojisi ve bilim felsefesi de benzer bir gelişme sürecini ihtiva etmektedir. Bu anlamda, sosyal bilimlerden önce felsefeden bağımsızlaşan tabiat bilimlerinin geliştirdiği bilimsel araştırma paradigmasını benimseyen sosyoloji, toplum yasalarını bulmak bağlamında pozitivist bilim modelini benimsemiştir.

Sosyolojinin gelişmesi, özellikle Batı Avrupa'dan kaynaklanan ve daha sonra global boyutlara varan değişimler çerçevesinde olmuştur. Bu değişimler, 18. ve 19. yüzyıl Avrupa'sındaki "iki büyük devrim"; yani 1789 Fransız Devrimi ile Sanayi Devrimi'nin toplum hayatında meydana getirdiği değişimlerdir. (Giddens, 1993:14-15). Köklü sosyal değişmelere neden olan bu devrimler beraberinde toplumun bunalımını da getirmiştir. İnsanlık tarihinde önceleri sosyal krizlere çözüm bulmak için büyücüler, kahinler, bilginler, felsefeciler, kahramanlar vb. kişiler uğraşır. Ancak, 18. ve 19.yüzyıldaki köklü değişmelerin yarattığı krizlere, tabiat bilimlerindeki gelişmelere paralel olarak bilimsel araştırma ile çözüm bulma girişimleri başladı. Bu anlamda, A.Comte yeni bilimi yani sosyolojiyi, fizik modeli üzerinde yaratırken; Maden Mühendisi olan Le Play, yeni bilimi jeoloji modeli üzerinde oluşturmaktadır. (Köseihal, 1993:22-23).

Comte, toplumların gelişme sürecini, tıpkı insan zihninin gelişme süreci gibi teolojik, metafizik ve pozitif aşamalardan geçerek evrildiği biçiminde açıklamaktadır. Son aşama olan pozitif, yani bilimsel aşama bağlamında, toplumların da pozitivist yöntemle araştırılabileceğini öne sürmektedir. Böylece toplumun yasalarına ulaşmak mümkün olacaktır.

Bu anlamda epistemolojik açıdan sosyolojinin gelişmesi şu şekildedir. "Sosyal tarih sürecinde, 18.yy'da yoğunlaşan toplumsal değişmelere ilişkin problemler, mevcut sosyal incelemelere hakim olan anlayışı da etkilemişti. Her şeyden önce toplumsal değişmelere paralel olarak sosyal realitenin büründüğü çok boyutlu ve girift görünüm karşısında; olguları olması gereken gibi ele alan sosyal felsefeciliğin yetersizliği anlaşılmıştı. Bu ise, olguları olduğu gibi irdelemeye yönelik bilimsel yaklaşımın gelişmesinde bir hareket noktası oluşturmuştu. Böylece, o zamana kadar genel bir kabul görmeyen "sosyal yasa" ve "bağımsız sosyal bilim" anlayışı, 18.yy'dan itibaren benimsenmeye başlamıştı." (Sarıbay, 1994b:124).

Bu çerçevede, "sosyal bilimlerin şu iki görevi yerine getirmesi beklenir olmuştur: (a) Toplumsal hayatın işleyişinin genel "yasalarını" keşfetmek. (b) Toplumsal ilerlemenin aracı olmak. (Seidman ve Wagner'dan aktaran Sarıbay, 1994b:124).

Bu iki görevin 1890'larda sosyal bilimlerin "yeni" disiplini olarak ortaya çıkan Sosyolojiyi, temel iki epistemolojik meseleye muhatap kıldığı görülmektedir. Birincisi, "toplumsal düzen"

meselesidir. Sosyolojinin bu mesele bağlamında cevap aradığı soru, toplum halinde yaşamının nasıl mümkün olduğu idi. Cevabın yöneldiği tartışmalar ise, insanları birbirine bağlayan değerler sistemi veya ortak moral düzen etrafında olmaktadır. İkinci mesele, “kollektif hayatın sosyal anlamı”na ilişkindi. Aslında bu mesele de, bir toplum halinde yaşamayı mümkün kılan sosyal ilişkilerin dayanması gereken temel ne olduğu sorusunun cevabıyla bağlantılıydı. (Turner’den aktaran Sarıbay, 1994b:124).

“Toplumsal düzen yasalarının ve anlamın keşfine çıkış, esasen modernitenin rahmi olan Aydınlanma felsefesinin bir yansımasıydı. Bununla beraber, düzen ve sosyal eylemin anlam yapısı üzerinde yoğunlaşan geleneksel sosyoloji, bunların öznesi olan insanı sosyal aktör olarak geri plânda bırakmıştı. İnsan, ancak ilerleme lehinde olduğunda veya ona direndiğinde sosyolojinin dikkatine muhatap olmaktadır. Çünkü, geleneksel sosyolojinin merkezi fikri, değerlerin kurumsallaşması ve insanların toplumsallaşmasıydı. Bu da hiçbir zaman, insanın toplumsal düzenden ayrı olarak düşünülmesine imkân vermemekteydi. Geleneksel sosyoloji bunu yaparken esasen modern toplum fikrinde; (a) Toplumun tipi ile tarihin anlamını birbirinde eritmeye, (b) Toplumsal düzeni devlet ile özdeşleştirmeye, (c) Sosyal aktörleri istatistiki kümeler ile ikameye de yönelmişti. Dolayısıyla, geleneksel sosyoloji giderek modernitenin ideolojisine dönüştü: Aydınlanmayı meşrulaştırıcı bir işleve sahip oldu.” (Touraine’dan aktaran Sarıbay, 1994b:125-126).

“Bu betimlenen kısa epistemolojik serüven sosyolojiyi, pozitivist bir karaktere büründürdü. O da artık doğa bilimleri gibi sadece gözlenebilir ve deneye tabi tutulabilir olguları ve bunlar arasındaki nedensel bağları açıklamaya yöneldi. Böylece, olgusal temeli olmayan ve metafizik nitelikteki bilgiler dışlandı; pozitivist gövdesini, görgül (emprist) ve akılcı (rasyonalist) iki sütuna oturttu. Görgülcülük doğruların sadece duyu organlarımızla elde edilen deneysel verilerden türetilebileceğini iddia etmekteydi. Akılcılık ise, gerçekliğin bilgisine ancak akıl yoluyla ulaşılabilceğini, bütün açıklamaların merkezinde aklın olduğunu vurgulamaktaydı. Bu tür bir epistemolojik kurgulamayla, neticede özne ve nesne, düşünce ve varlık arasında bir ikilem (düalizm) yaratıldı. Böylece, gerçeklik insanın dışında yer aldı ve insan bütün eylemini kendi dışındaki nesnel bir dünya ile uyumlulaştırma çabasına yöneltildi.” (Cohen’den aktaran Sarıbay, 1994b:125).

“Sosyolojinin pozitivist karakteri, modernitenin mühendislik mantalitesinin adeta zorunlu sonucuydu. Görgül ve akılcı epistemolojiler, bu mantaliteyi hayata geçiren araçlar oldu. Söz konusu mantaliteye göre, doğada ve toplumda gözlenebilir bir düzenlilik vardı. Aynı şey, insanlararası ilişkiler için de geçerliydi: Tıpkı doğal bilimlerde olduğu gibi, “gözleyerek” ve “aklederek” insan ilişkilerini “düzenleyen” kurallarda keşfedilebilirdi.” (Sarıbay, 1994b:125).

Bu bağlamda, sosyolojinin temel bilimlere göre biçimlendirilmesi gerektiği fikri, Comte’dan sonra Durkheim’in fikirlerinde ifadesini bulmuştur. Durkheim, sosyolojinin “sosyal olgular”la ilgilendiğini ve temel bilimler kendi olgularını nasıl işliyor, sosyal olgulara da aynı nesnel yöntemle yaklaşılabilceğini ifade etmiştir. Durkheim, sosyal fenomenlerin eşya gibi ele alınması gerektiğini ortaya atmıştır, yani bizler kendimizi tabiattaki nesnelere gibi kabul etmeliyiz. Ancak, topluma ya da “sosyal olgulara”, tabiattaki nesnelere ve olaylara yaklaştığımız gibi

yaklaşamayız, çünkü toplumlar, insanoğlu olarak bizlerin eylemleriyle tekrar tekrar yaratıldıkları sürece ancak varolabilirler. Toplumsal davranış veya toplumsal sistemlerin “üretilmesi”, zaman ve mekân bakımından birbirlerinden ayrı olan aktörler tarafından benzer eylem kalıplarının tekrarlanmasıdır. Ayrıca, sosyolojinin uygulamalı yönleri ile bilimin teknolojiadaki kullanımı arasında doğrudan bir paralellik yoktur. Atomlar bilim adamlarının kendileri için söylediklerini öğrenemezler ya da bu bilgiler ışığında hareketlerini değiştiremezler. Oysa, insanoğlu bunu yapabilir. Bu yüzden sosyoloji ile “konusu” arasındaki ilişkinin temel bilimlerle nesnel arasındaki ilişkilerden farklı olması gerekir. (Giddens, 1993:21-23).

Bu bağlamda, sosyolog ve nesnellik nasıl bağdaşabilecektir ? Çünkü “sosyolog incelediği toplumsalın içinde bulunmakta, bu toplumsalı fiilen yaşamaktadır, kendisi ve konusu ayrılmaz bir bütün oluşturmaktadır. Sosyolog bu bütünü yaşamışlığından, tasavvur ve ideallerinden kendisini ne ölçüde soyutlayabilirse, o ölçüde nesnellığe yaklaşmış olacaktır. Ancak, sosyolog da kendi grup, toplum ve kültürünün insanlarıyla, ortak gelenek, alışkanlık, dil, acı ve sevinçleri paylaşmaktadır. Sosyolog da diğer bireyler gibi toplumsalı yaşar; fakat onlardan farklı olarak bu toplumsalın bilincine varma, onu tanıma ve açıklama zorundadır. Bu anlamda, inançlar, değerler, ahlâk anlayışları, mitos ve ideolojiler bilimsel yöntem ve tekniklerle incelemeye açıktırlar; ancak sosyolog bunlar üzerinde iyi-kötü, doğru-yanlış gibilerinden hiçbir nihai sonuca varamaz; bir değer yargısı oluşturamaz, oluşturmamalıdır. Bu bağlamda sosyolog, her türden “resmileştirilmiş”, kurumsallaştırılmış mitos ve ideolojinin dışında kalmak zorundadır.” (Tolan, 1991:331-332).

Bu olması gereken duruma rağmen, “sosyoloğu, içinde yaşadığı grup, sınıf, toplum ve kültürden soyutlamak olanaksızdır. Dolayısıyla, her sosyolojik eser belirli ölçüde ideolojik bir nitelik taşıyacak ve bu ideolojik içeriği nesnel gerçekle bağdaştırabilme başarısını gösterdiği oranda, içerdiği ideolojiye bilimsel sıfatını kazandırabilecektir. Zaten, nesnellik de, nesnellığı araştırma ve onu aşkın bir bilimsel değer ve ölçüt, hatta bir mitos haline getirme girişimi de bir ideolojidir. Pozitivizmden türeyen çağdaş bilimselcilik ideolojisinin kökeni de burada yatmaktadır.” (Tolan, 1991:333).

Temelinde insanın bulunduğu, dolayısıyla kültürden kültüre, toplumdaki topluma değişebilen sosyal yapıyı araştıran sosyal bilimlerin, özellikle de sosyolojinin pozitivist bir gerekçelikle açıklanamayacağından hareketle; pozitivistlere alternatif olarak -genel olarak bilimsel bilginin epistemolojisi ve bilim felsefesini anlatırken açıkladığımız gibi- tarihselcilik akımı, Kuhn’un paradigma açıklaması, Feyerabend’in Anarşist Bilgi Teorisi ile Frankfurt Okulu’nun Eleştirel Teorisi çerçevesinde biçimlenen görecelik akımı geliştirilmiştir.

Ayrıca, toplum bilimlerinde hermönetik (yorum bilgisi) yaklaşım da, sosyal bilimlerde süregiden formel ve tümdengelimci bir paradigma arayışına alternatif olarak; tüm bulanıklığı ve yabancılaşmışlığı ve derinliğiyle yeniden insan dünyasına dönmeyi ihtiva etmektedir. (Rabinow-Sullivan, 1990:6). Dolayısıyla, hermönetik akım da göreceli açıklama yöntemini içermektedir.

“Yorumu dayalı göreceli epistemoloji, postmodern sosyolojinin de dayandığı temeldir. Bu anlamda, postmodernistler, bilginin ve değerlerin, dil ve kültür bağımlı olduğunu benimseyerek,

gerçekliğin son tahlilde dilsel bir cemaatin inşası olduğunu ileri sürmektedirler. Dolayısıyla gerçeklik, öznel arasındır ve gerçeklik yorumdan bağımsız değildir. Buradan hareketle, evrensel bir olgu olarak modernitenin meşruluğunu sorgulamaktan, postmodernitede yerelliği meşrulaştırmaya varılmaktadır. Ancak, yerellik etrafında yapılan bir sosyoloji ise, ne kadar özgün olsa da tanım itibarıyla sınırlı kalmaya mahkumdur. Dolayısıyla, alternatif bir paradigma olma imkanından da yoksundur.” (Sarıbay, 1994b:128-129). Gerçekliğin parçalanmasına ve paradokslara dayanan postmodern epistemoloji, kargaşaya ve anomik duruma neden olmaya adaydır. Nasıl ki tek boyutlu, mekanist ve determinist olan pozitivist bilgi teorisi, bu özellikleriyle yabancılaşmaya neden oluyorsa; çok merkezli, çelişkili ve göreceli olan postmodern bilgi teorisi de anomik duruma neden olmaktadır.

Sosyolojinin epistemolojik gelişme süreci temelinde Türk sosyolojisinin epistemolojik durumu kısaca şu şekilde özetlenebilir: “Sosyoloji, hem Batı’da hem de Türkiye’de bir bunalım ortamında doğmuştur. Batı’da Fransız ihtilali sonrası yaşanan toplumsal çalkantılar, Türkiye’de ise çözülen ve çöken bir yapı için yeniden yapılanma programı arayışları yeni doğan bilimin daha sonraki dönemlerde belirecek olan kalıtsal özelliklerini belirleyecektir. Dolayısıyla, toplumsal ve siyasal bunalımlara çözüm üretme işlevi öne çıkan bir toplumsal araştırma geleneğinin kuruluşu araştırmacıya da ister istemez kısmen bir büyücü, filozof, hekim, politikacı rolü vermektedir. Comte’un ilkelerini belirlediği “pozitivist paradigma” tam da Meşrutiyet Dönemi Osmanlı aydınlarının beklenti ve arayışlarına uygun düşmekteydi. Çünkü bir kere Avrupa’dan hem de Fransa’dan geliyordu ve ilerleme (progres) fikrini getiriyordu. Üstelik de tartışılmaz biçimde büyüleyici, yani “bilimsel”di. İlmi içtima terimi çabucak benimsendi ve yerleşti.” (Konuk, 1993:62).

“Doğan, adı konan ve olağanüstü güçlere sahip olduğuna inanılan yeni bir bilim olan Sosyoloji, dünyada ikinci sosyoloji kürsüsü olarak 1912 yılında İstanbul Darülfunun Edebiyat şubesinde Ziya Gökalp tarafından kuruldu. Türk Sosyolojisi’nin kurucusu ve kuruluş dönemi için bir şans olan Ziya Gökalp, İttihat ve Terakki Partisi’nin hem üyesi hem de ideoloğu durumundaydı. Yani siyasi ve ideolojik bir kimliğe sahipti. Gökalp’in siyasetçi, ideolog ve sosyolog olması Türk Sosyolojisi’nin de karakteristik yönlerini oluşturacaktı. Yaklaşık 80 yıldır Türkiye’de ideoloji ve sosyoloji kavramları içiçe ve yanyana hem teori ve hem de uygulamada karşımızdadır. Bir bilim olma iddiasındaki sosyoloji ile “normatif” olan problemi çözülmesi olanaksız bir karmaşıklıkta karşımızda durmaktadır. Bunda en önemli pay, bir sosyal bilim cenneti olması gereken Türkiye’de, kendi toplumsal araştırma, açıklama ve anlama modelleri geliştirme yolundaki çabaların ideolojik ağırlıklarından kurtulamamasıdır.” (Konuk, 1993:63).

Bu bağlamda, ideolojik kaygılardan ve dogmalardan soyutlanarak, Türkiye Sosyolojisi oluşturulmalıdır. Berkay’ın önerdiği gibi, “nasıl sosyoloji Dünya ölçütünde bir bilim olarak genel çizgide diğer bütün bilimlerin (bazı pozitif bilimlerin ve bütün sosyal bilimlerin) işbirliğinden soyutlanamazsa, ülkemiz konu olduğunda da bu çalışma biçimini topluca kucaklayacak bir Türkiye Sosyolojisi, kendi toplumunun varlık şartlarını, dünyadaki geçmiş ve aktüel ilişkilerini araştıran ve bu yolla günümüz problemlerini çözüme ulaştırmayı topluca deneyecek bir reel uzlaştırıcı çalışma

aracı olabilir. Bu bakımdan ülkemiz üniversitelerinde pek çok değerli emek harcayan Sosyolog, Antropolog, Tarihçi, Beşeri Coğrafyacı ve İktisatçılarımızın araştırma ve incelemelerinin bünyesinde toplanacağı, fikir, öneri ve araştırmalarının topluca değerlendirilip derlenebileceği, yurt çapında seminer ve yayın boyutlarında tartışılabilceği bir "Türkiye Sosyolojisi Araştırmaları Enstitüsü" nün kurulması önem arz etmektedir." (Berkay, 1981:20). Böylece ithal bilim taklitçiliği yerine, evrensel olan bilim metodlarını kullanarak kendi özgün toplum ve kültürümüzün araştırılması, anlaşılması ve yorumlanmasıyla, sık sık karşılaştığımız ve sürekli hale gelen sosyal bunalım ve problemlerden en az hasarla kurtulmamız mümkün olabilecektir. Bu gereklilik, özellikle 21.yüzyıla doğru globalleşen dünyada, içinde bulunduğumuz ve bulunabileceğimiz kültürel bunalım, ikilem ve paradoksların oluşturduğu ve oluşturabileceği anomik durum ve yabancılaşmadan kurtulabilmenin de şartıdır. Türkiye Sosyolojisi ile toplumumuzu, kültürümüzü ve insanımızı tanımak ve kendi kültürel birikimimizi uygarlık mirasına katabilmek, dolayısıyla toplumsal sürekliliğimizi sağlamak sosyologlarımızın ve diğer tüm sosyal bilimcilerimizin amacı olmalıdır.

3.4. Enformatik Yabancılaşma ve Anomi

İletişim, insanın toplum halinde yaşamasının "olmazsa olmaz" (sine qua non) koşuludur. İnsan, hayatı boyunca bir iletişim süreci içerisinde yaşar. Sosyal örgütlenme ve toplumun sürekliliğinin sürdürülmesinde karşılıklı iletişimin önemli fonksiyonu vardır.

Değişme sürecinde toplumların büyük çoğunluğu bu güne tarım-öncesi, tarım ve sanayi toplumu aşamalarından geçerek gelmişlerdir. Bu süreçte kültürel birikim çoğalarak artmıştır. Yazının bulunuşu ile birlikte, sosyal ve kültürel geleneğin nesilden nesile aktarılmasında önemli bir aşama kaydedilmiştir. Matbaanın icadı ile birlikte, kültürel mirasın aktarılması, daha da ivme kazanarak çoğalmıştır. 21.yüzyıla doğru yapılanan enformasyon toplumunda ise, bilgisayar ağları ve iletişim araçları uydular vasıtasıyla, sosyal ve kültürel etkileşimi, bilimsel ve teknolojik bilgilerin daha hızlı alışverişini sağlamaktadır. Dolayısıyla, bu hızlı alış-verişin sonucu olan, daha hızlı bir değişimin içinde yaşanmaktadır. (Bayhan, 1992:193). Teknolojinin sosyal değişmeyi zorlayan esas güç olması bağlamında; "teknoloji ve onun getirdiği yeni değerler ve davranış kalıpları sosyal kurumları zorlamakta, yeni sosyal değerlerin kavranma, algılanma ve özümlemesi yaşanmadan yeni değer ve davranış kalıpları gündeme gelmekte ve genç nesillere sunulmaktadır." (Berkay, 1990:44). Bu hızlı değişim, beraberinde anomi ve yabancılaşmayı da getirmektedir. Medyanın sunduğu enformatik bombardıman anlamsızlık, geçicilik bağlamında, anomik duruma ve yabancılaşmaya neden olmaktadır. 21.yüzyılın eşiğinde enformatik yabancılaşma ve anomik durum yoğun olarak yaşanmaktadır.

Teknolojinin, özellikle de iletişim teknolojilerinin, sosyal ve kültürel değişimdeki etkin rolünü Marshal McLuhan, şu şekilde analiz etmektedir. "Teknolojik bir determinist" olarak nitelenen McLuhan, toplumların gelişimini, iletişim araçlarının etkinliği bakımından açıklar. McLuhan'ın sosyal değişme teorisinde, bilginin iletme biçimi, yani mesajın yayılması ve iletişim tekniği motor etkindir. Bu anlamda McLuhan, iletişim araçlarının egemenliğine bağlı olarak üç toplum tipinin oluştuğunu belirtir. İlk olarak, kabile hayatının dolayısıyla, sözlü anlatım ve işitsel

algılama temelinde geleneksel iletişimin egemen olduğu yazı öncesi toplum; ikinci olarak, görme duyumuzun uzantısı olan iletişim biçimi temelinde yazılı dönem, yani basılı yayınların egemen olduğu McLuhan'ın nitelemesiyle "Gutenberg Galaksisi" dönemi; son olarak da elektronik iletişim araçlarının, özel olarak da televizyonun egemen olduğu ve McLuhan'ın tasviri ile dünyanın "evrensel köy" haline geleceği dönem. (Özkök, 1985:164-169). Yani, görsel kültürün etkin olduğu dönem.

Bu bağlamda, içinde yaşamakta olduğumuz dünya inanılmayacak derecede hızla değişmektedir. "Bu giderek küçülen astronot gözüyle artık tümüyle algılanabilen dünyada biz, kimi zaman Western filmleri seyrediyor, kimi zaman onların gerçek uygulamalarını yaşıyor, McDonald's'larda Hamburgerler yiyor, canımız çekerse Kanton usulü ördek seçiyor, çoğunlukla Hong-Kong'da imal edilmiş Rolex saatleri takıyoruz. Kısacası, McLuhan'ın deyiimiyle "dünyamız kocaman bir köye dönüştü" ve biz hiçbir şeye şaşmamak zorundayız." (Abadan-Unat, 1990:5-6). Descartes, üç yüzyıl önce "Düşünüyorum, o halde varım" diyordu. Bizler artık şunu da demek zorundayız. "Görüyorum, o halde varım". (Drucker, 1993:269).

Ancak, McLuhan'ın dünyanın evrensel bir köye dönüşeceği iddiasını birçok yazar "iyimser teknolojik belirleyicilik" olarak nitelendirmektedir. McLuhan'ın elektronik teknoloji ile dünyanın tek bir köye dönüşebileceğini söylemekle kastettiği sosyal değişimin, ileri sanayi ülkelerinin dünyayı kendilerince biçimlendirmelerinin yansımalarıyla sınırlı bir değişim olduğu söylenebilir. (Oskay, 1982:217).

Bu çerçevede, McLuhan'ın 'global köy' fikri, çok uluslu şirketler denilen ve gerçekte birçok ülkede kâr eden veya pek çok ülkede etkili olan firmaların hayallerine ve amaçlarına bir umut katmaktadır: ABC, NBC, CBC, IBM, ITT vb. gibilerinin 'global köy' gerçeğini yaşadığı düşünüldüğünde, bu "dünya emperyalizmi"nin gerçekleşmesi demektir. (Erdoğan-Alemdar, 1990:163).

Gerçekten de ABD'nin medya alanındaki etkisi televizyonda iyice belirgin; haberleşme alanında tüm büyük ajanslar Anglosakson kökenlidir. Mesela 1989, 1990 ve 1991'de Reuters, Visnews, CNN haber ajansları Doğu Avrupa'daki değişiklikler ve körfez krizini kararlı bir şekilde izlemişlerdir. Bu çerçevede ajansların bir noktada toplanmasında; İngilizce'nin etkinliği, bilgi depolaması ve iletiminde teknolojideki gelişmişlikleri ve muhabir ağları vb. etkenler önem arzeder. (Coste-Cerdan, 1992:185).

Televizyonun yayınları, özellikle uydular vasıtasıyla sınır tanımadan toplumları ve kültürlerini etkilemektedir. Batılı ülkelerden ithal edilen özellikle Amerikan kökenli televizyon dizi filmleri ve sinemalar, Amerikan hayat biçimini ve kültürünü sunmaktadır. "New-York, Los Angeles, Londra ve Hollywood gibi kültür endüstrisinin yoğun bir şekilde geliştiği kentler, yeryüzündeki hemen tüm ülkelerin kitle iletişim araçlarını beslemekte ve ulusal düzeyde kültürel yaratıcılığı önlemektedir." (Schiller, 1991:295).

Televizyon dizileri, insanları o kadar etkileyip alışkanlık yapmaktadırlar ki, mesela "1983'de Sahra'nın en büyük göçebe kabilesi Tuareg, Dallas dizi filminin son bölümünü

kaçırmamak için yıllık göçlerini on günlüğüne ertelemişlerdir.” (Naisbitt-Aburdene, 1990:125). Bu bağlamda, hayatımızın bir parçası haline gelen televizyon, aile yuvamızın en mahrem alanlarına elini koklunu sallayarak giren; zamanımızın önemli bir bölümünü alan, toplumsal ilişkilerimizde bile bizi rahat bırakmayan bir “elektronik dev”dir. (Mutlu, 1991:7).

Çizburger ve blucinlerin tersine, televizyonun evrenselleşmesi tehlikeli ve tartışmaya açık bir konudur. Çünkü tıpkı edebiyat gibi köklü değer yargıları aktarır. Eğlence, dil ve imaj aktarıcıları aracılığıyla yüzeysel bir değiş-tokuşun sınırlarını aşar ve işin içine değer yargılarını katar. Bir kültürün inanç ve etkinliklerini yönlendiren manevi içeriğine hitap ederek, doğrudan doğruya o kültürün yapısına işler. (Naisbitt-Aburdene, 1990:127).

Oskay’ın ifadesiyle, “ürünlerin, düşünce ve duyguların bile yalnızca ulusal “pazar” çevresinde toplumsallaştığı modern dünyamızın, McLuhan’ın dediği gibi “Evrensel Tek Bir Köye” dönüşmekte olduğu apaçık ortadadır. Nesnelere, dünyamızı, kendimizi bile bize ait özgün hayat deneyimlerimizden oluşturduğumuz bilgiler ile değil, uluslararası bir tekelleşmenin etkisi altında çalışan Medya’dan bize sunulan enformasyon aracılığıyla öğrendiğimiz, tanıdığımız, değerlendirdiğimiz, bugünkü dünyamızın dönüşeceği bu “Evrensel Köy”ün bir “gemeinschaft” mı yoksa, Hollywood işi bir “Kovboy Kasabası” mı, olacağını düşünmek zorundayız. Hayatımızın öznesi olması çabalarımızın sürmesi, ya da giderek ölgünleşmesi buna bağlıdır.” (Oskay, 1992:13-14).

“Tıpkı üretim araçlarını elinde bulunduranların gücü gibi, iletişim araçlarını elinde bulunduranlar kendi kültürlerinin yayılmasını, hakim kültür hale gelmesini sağlıyorlar. Bütün dünyada Amerikan hayat tarzını yayan en önemli güç televizyon. Mutfak kültüründen selamlaşmaya kadar televizyonun yaydığı kültürleşme ya da kimi sosyologların kavramlaştırmasıyla “kültürsüzlük”, enformasyon çağında buna maruz kalan ülke ve toplumlar için yeni bir problem yaratıyor. Bu problem de tıpkı yetersiz mal ve hizmet üretme gibi yetersiz enformasyona karşı enformasyon üretmek. Tek yönlü kültürleşme karşısında toplumların ve ülkelerin tek seçenekleri yeterli miktarda enformasyon üretmek. Dünyada artık toplumlar, enformasyon zenginliği ve enformasyon fakirliği bakımından da sınıflandırılıyor.” (Konuk, 1991:54-55). Bu anlamda, enformasyon üretip yayan ve pazarlayan etkin ülke, Amerika Birleşik Devletleri olduğundan, dünya çapında “Hayat Alanlarının Amerikanlaştırılması” sürecinden sözedilebilir. (Bayhan, 1992:51).

İletişim araçlarının tek boyutlu etkisine karşı eleştirel bir teori geliştiren, Frankfurt Okulu’nun önde gelen düşünürlerinden Adorno, kitle iletişiminin geniş kesimlere “yanlış-bilinç” aşılardan öteye, kitlelerin kendilerine uygulanan manipülasyonun gönüllü katılımcıları haline getirdiğini ileri sürmektedir. Adorno’ya göre, günümüzde iletişim, kitle iletişim ağı içinde “distortion” (realiteyi çarpıtarak vererek, ampirik realiteyi yansıtmak yerine, tatlımsı ve hayali olgulardan örülmüş bir iletişim) aracılığıyla, kitleleri hem bir yandan hayatları üzerinde bilemedikleri, denetleyemedikleri bir takım sosyal, siyasal ve ekonomik güçlerini kontrol kurmuş bulunduğu inandırmakta, onları pasifize etmekte; hem de, diğer yandan, onları var olan üretim ilişkilerine, tüketim ilişkilerine alabildiğine katılmaya yöneltmektedir. Herbert Marcuse de, aynı bakış doğrultusunda, üretim ve tüketim yoluyla bireyin toplumla bütünleşmesini canalcı bulmakta;

ürünlerin belli bir hayat tarzının taşıyıcısı olduğunu belirtmekte; toplumun bütün kesimlerinin bu sürece yoğun biçimde dahil olmasının sonuçta bir “tek boyutluluk” yarattığını vurgulamaktadır. (Uğur, 1986:89-90). İşte, bu tek boyutlu iletişim, yalnızlığın önemli kaynaklarından biridir. (Özkök, 1985:337). Kendi kimliğini ve kültürünü yansıtmayan, iletişim araçlarından gelen kimlik ve kültür modellerine maruz kalmak insanları kendilerine yabancılaştırmaktadır.

Bu bağlamda, hali hazırda (de facto) medyanın sunduğu kültürleşme tek taraflı bir oluşumdur. İnsana çok seçenekli kültürel bir dünya sunulmaktadır, ancak güdümlü ve tek boyutlu yapılmış seçenekler. Bu anlamda, sunulan seçenekler de irreeldir, kurgulanmıştır ve taklittir. 21.yüzyıla doğru yapılanan “Enformatik Kültür”, kitle kültürünü aşan reel kültür değildir. İnsanlar yine arabalara binmekte, aynı binalarda yaşamaktadırlar, fakat hayatlarına anlam veren imajlar, değerler başka kaynaktan gelmektedir. Bu kaynak da “enformasyon alanı”dır. (Bayhan, 1993:118). Dolayısıyla, tek boyutlu kültür aktarımı etkisinden kurtulmak için çözüm yolu, her toplumun kendi kültürel kodlarını üretebilmesidir. İşte ancak o zaman, bir toplum başka kültürlerle rekabet edebilecek, diğer kültürlerle iletişim ve etkileşime girdiğinde de, ihtiyacı olan kültürel kodları hem alacak hem de kendi kültürel formlarını aktarabilecektir.

Medya, özellikle televizyon çağdaş toplumlardaki en yaygın ve etkin “kültür üretme makinası”dır. 19.yüzyılın ortalarında Batılı ülkelerin sanayileşmelerini tamamlamasıyla birlikte kendini gösteren kitle kültürü olgusu, 21.yüzyılın eşiğindeki bu günlere gelene kadar geliştirilen çeşitli elektronik kültürel dışa vurum araçlarıyla birlikte yaşadığımız çağa damgasını vurabilecek güce erişmiş bulunmaktadır. Sanayileşme öncesi dönemde hemen tüm toplumlarda, üreticisinin ve tüketicisinin aynı kişilerden oluştuğu, aristokrasi ve saray çevrelerinin, yani yönetici elit kesimlerinin dışına taşmayan kültür ürünleri, günümüzde yığınsal olarak üretilmekte ve yine yığınsal olarak tüketilmektedir. Artık, Adorno’nun ifadesiyle bir “kültür endüstrisi”nin varlığı söz konusudur. Kültür ürünlerinin üretim biçimleri de, tüketim biçimleri de bütünüyle köklü bir değişime uğramış durumdadır. Bu anlamda kültür ürünlerinden ve kültürün üretildiğinden sözlemekteyiz. Eser tarihe karışmıştır, çünkü kültür ürünlerinin “mekanik olarak çoğaltılarak yeniden üretildiği bir çağ”da yaşıyoruz. Adorno’nun modernizmin son zamanları için sözünü ettiği ve şiddetle eleştirdiği “kültür endüstrisi” olgusu, başlı başına postmodern bir olay olan televizyonla birlikte yepyeni boyutlar kazanmıştır. Böylelikle “kültür endüstrisi”, seslenerek görüntülenmiş; beraberinde köklü felsefi, ideolojik ve siyasi sorunlar getirmiştir. İşitsel-görsel medyalar, illüzyonların ve simülasyonların egemen hale geldiği bir çağ yaratmıştır. Bu yeni oluşumun en tipik örneğini son Körfez Savaşı’nda tüm ürkütücülüğüyle ve korkunçluğuyla hep birlikte yaşadık. Körfez Savaşı’nı canlı olarak izlememize rağmen asıl olan bitenleri göremedik. Gerçekte izlediğimiz, postmodern zamanların en belirgin özelliklerinden birisi olan, tek yanlı bir “şov”, bir “gösteri”den başka bir şey değildi. Oysa filmlerdeki savaşlar, Körfez’deki savaştan daha gerçektir. Filmlerde, herşey gözümüzün önünde cereyan etmektedir. Filmlerdeki kahramanlar (iyiler ve kötüler) tüm çıplaklığıyla gözlerimizin önündedirler. Oysa Körfez Savaşı’nda “sunulan” kahramanların niteliği konusunda tüm televizyon izleyicileri illüzyonlarla karşı karşıya bırakılmıştı. Bu olay kültür

endüstrisinin ne denli ürkütücü boyutlar kazanarak zihinlerimizi, özgürlüğümüzü tehdit ettiğini, dolayısıyla bizi bütünüyle “şiddet” olgusuyla yüz yüze bıraktığını kanıtlamaktadır.” (Kaplan, 1992:9-10).

Aydın Uğur’un söylemiyle, “Medyalar, zihinlerimizin yeni efendileridir”. O’na göre, “Medya ile enformasyon elele vermektedir; yaşanan dış gerçeklikle hiçbir ilgisi olmayan ikinci bir gerçeklik evreni, yapma bir imgeler evreni inşa edilmektedir. Gerçi, henüz bütünüyle ‘yapma’ bir dünya evresinde değiliz. Ancak, yapıntı (fiction) dünyanın, enformasyon-medya-telekomünikasyonun içiçe geçmesinden ötürü sayısı onlarla ölçülen televizyon kanalları biçiminde bizleri kuşattığı aşamadayız” (Uğur, 1991:162).

Bu çerçevede, Baudrillard’ın ifadesiyle, içinde yaşadığımız ve algıladığımız sandığımız dünya bir simülasyon dünyasıdır. O’na göre, çağdaş dünya; yani Batı “illüzyon”lar dönemini yaşamaktadır. Çağdaş hayatta hiçbir şeyin “aslı” yok, herşey “simülasyon”: özetle bir “gibi”ler dünyasında yaşıyoruz. Ve medya bu “aldatmaca”da başrol oynuyor: Dünyanın dolaysız algılanmasını imkânsız kılıyor, nesnelere sadece görüntüde varolan, varlıkları hissedilmeyen bir hale getiriyor... Kitleler de medyaların gösteriye dönüşen haberciliği yüzünden nötrale olup, haberin içeriğine karşı duyarsızlığı ve tepkisizliği seçiyorlar... Baudrillard’a göre, medyalar, haberin ahlâksızlık aşamasıdır. Medyalar olmasaydı terörizm olmazdı. Terörizm, kendi başına politik bir eylem niteliğine sahip olamaz. Terörizm medyaların rehinesidir, aynen medyaların onun rehinesi olması gibi. Modernist dünyada haber oranı arttığı ölçüde anlam oranı azalmaktadır. Kitleler onların yerine medyaların sunduğu “gösteri”yi seyretmektedir. (Baudrillard, 1991:60-61).

Bu bağlamda, medyanın hayat alanlarımızdaki etkisi; Nabi Avcı’nın deyişiyle “enformatik cehalet”e yol açmaktadır. O’na göre, televizyon, münhasıran enformasyon iletmez; enformasyon-eğlence de üretmez. Bazılarının “eğlendirerek öğretmek, öğretirken eğlendirmek” türünden iyimser ifadelerle formüle ettikleri bir ‘zihin durumu’ bir ‘zihni alışkanlık’ üretir. Bilginin bir niyet, bir cehd, bir sabır; kısaca bir hazırlık gerektirdiği düşüncesi bugün artık bir kenara itilmiş; ama yerine yeni iletişim ve enformasyon araçlarının etkilerini de açıklayabilecek bütünlük bir öğrenme kuramı konulamamıştır. Bu yüzden, günümüzde artık öğrenme kuramlarından değil, öğrenmeme, öğrenerek cahil kalma, öğrendikçe cahilleşme kuramlarından söz edilir hale gelmiştir”. (Avcı, 1990:114). Dolayısıyla, aşırı enformasyon enformasyonsuzluğu getirmektedir. Bir “enformasyon kirliliği” içerisindeyiz. Hangi enformasyonun doğru, hangi enformasyonun yanlış olduğunu bilemez duruma geldik. Enformasyonun kurlsız ve tek boyutlu, güdümlü dolaşımı; bireyleri anomik duruma ve yabancılaşmaya sürüklemektedir.

Televizyonla birlikte hayatımız köklü bir değişime uğramıştır. Televizyondan önce, siyasal terör vardı; televizyonla birlikte siyasal terör yerini ruhsal ve diğer terör tiplerine terketmiştir... Televizyon, hemen herşeye rağmen baskıcı, sindirici bir araçtır ve bugün devlet aygıtını baskı altına alabilmekte -çağdaş toplumlarda- devletin etkinliğini azaltarak hareket alanını daraltabilmektedir. (Berger, 1991:34). Bu bağlamda, “eskiden kamusal hizmet prensibi etrafında örgütlenmiş medya ve iletişim alanlarının temel hareket noktası olan milli kültür ve kamu yararı gibi kavramlar artık

geçerliliklerini yitirmiştir. Politik düzeyde bakıldığı zaman, izleyici kitlesinin parçalanması, milli kültürün merkezi bir odak noktası olarak ortadan kalkması ve medya-iletişim ürünlerinin artık kamusal olmaktan çıkıp ticari bir hal alması ve hizmetlerin para karşılığı temin edilmesi ile birlikte vatandaşlık gibi kavramlarda temelli bir değişim yaşanmaktadır. Ticari ve küresel medya dünyasında zaten vatandaşlık gibi bir kavramın yeri yoktur. Vatandaş, tüketici olarak, milli olan da millet-ötesi olarak yeniden tanımlanır. Demokrasi, isteyenin istediğini tüketebilme hakkıdır artık. Ticari ve küresel olarak bütünleşmiş medya firmalarının 'doğruları' aktarmak, yansız olmak ve medya araçlarını belirli politik hedefler için kullanmak gibi bir endişeleri de yoktur." (Aksoy, 1994:54-55). Herşey kâr elde etmek bağlamında örgütlenmiştir.

İletişim kaynaklarının sayısı ister çok fazla olsun, isterse olmasın esas itibarıyla sonuç değişmemektedir. Eğlence unsurları, haberler, enformasyon ve mesajlar aynı enformasyonel evrenden "kapı muhafızları" tarafından özenle seçilmekte, aynı ticari saiklerle motive edilmektedir. Stil ve tarzda farklılıklar olabilir, fakat öz aynıdır. (Schiller, 1993:37).

Klasik diktatörlüklerin yerini, medyayı çeşitli biçimlerde kullanmayı başaran, kitleleri etkileyen yeni yönetimler aldı. Sterling'e göre, medyanın "şeffaflığının" ve haberlerin anında ulaştırılmasının olumsuz etkileri sayesinde, teknolojik gelişmeler yeni diktatörlüklerin doğmasına yol açabilir. Genelde düşünülenin aksine, tüm dünyada iletişimin hız kazanması ve yeni medya teknolojisinin yaygınlaşması, diktatörlüklere karşı bir engel oluşturmamaktadır. Sterling'e göre, başka bir diktatörlük biçimi de ahlâki değerlerin iflas etmesinden kaynaklanabilir. Medya tarafından durmaksızın evlerimize taşınan felaket ve gaddarlıklar, tarihte ilk kez insan merhametinin topyekün ortadan kalkmasına, ölümcül bir bikkınlığın ve duyarsızlığın ortaya çıkmasına neden olabilir. (Sterling, 1994). Medyada sürekli seyredileni kanıksamak yanında; film, dizi film, haberlerde ve son aylarda çoğu TV kanalında yayınlanan "Reality Show" programlarında sunulan şiddet eylemleri ve örneklerinin fertler üzerinde olumsuz etkileri olmaktadır. Bu olumsuz etki, benlik açısından zayıf, psikolojik sorunları bulunan, benliğini oluşturamamış insanlarda ortaya çıkar. Şiddet ve saldırganlık unsuru içeren TV programları, izleyicinin bu yöndeki duygularını harekete geçirerek çevresine saldırmasına yol açmaktadır. Özellikle büyük kentlerdeki gerilimden, trafik karmaşasından, hava kirliliğinden, ekonomik yoksulluktan, insanlararası olumsuz ilişkilerden bunalan insanlar sözkonusu şiddet içerikli programlardan kolayca etkilenebilmektedirler. (Cereci, 1992:63-64).

Bu etki özellikle sosyalleşme sürecinin en hassas çağında olan çocuk ve gençlerin kişiliği üzerinde olumsuz yönde olmaktadır. Medyanın etkilerine ilişkin yapılan psikolojik ve sosyolojik araştırma bulgularına göre; medya suçluluk, şiddet ve olumsuz cinsellik modelleri sunması çerçevesinde çocuk ve gençlerin davranışlarında zararlı etkiler meydana getirmektedir. (Barrat, 1990:20-22). Dolayısıyla, çocuk ve gençlere bunalımlı davranış modelleri aşılacaktır.

Bu bağlamda, TV ekranlarında sunulan şiddeti en yoğun hisseden ABD'de, şiddet eylemlerinin doruğa ulaşması Kongre'yi önlem almaya zorlamıştır. ABD'nin dört büyük TV kuruluşu şiddet unsuru içeren filmlerin gösterilmemesi konusunda uyarıldı. Bu ülkenin TV kuruluşları, ABC, NBC, CBS ve Fox Network yayınlarında şiddet içeren filmler olduğu takdirde,

önceden duyuru yaparak, anne ve babaları uyarmaktadır. Kongre'nin bu kararı almasında ABD basınında çıkan araştırmaların büyük rolü olmuştur. Anketler, TV kanallarında her saat ortalama 32 adet şiddet sahnesinin sergilendiğini ortaya koymaktadır. Kriminolojik araştırmalar ise Los Angeles'da terör olayları öncesinde iki ay içinde ekranda şiddetin doruk noktasına ulaştığını göstermektedir. Bu dönem içinde değişik kanallarda gösterilen 29 film veya diziden 18'i kan, cinayet, katliam, yangın görüntüleri içermiştir. Fransa'da da özellikle "Reality Show" adı verilen yapımlar büyük tepki çekmektedir. (Koloğlu, 1993:11).

Ülkemizde de aynı sorunlar yaşanmaktadır. Taklit programlar toplumumuzu etik olarak bunalıma itmektir. Göle'nin ifadesiyle, "medya dünyasının artan egemenliği bireyciliği özgürleştirdiği kadar bireyi tehdit etmektedir. Olay yerindeki kameralar, artan dedikodu dergileri giderek özel dünyalara girmekte, cinsellik, yolsuzluk ve kan içeren haberler "sıcağı sıcağına" izlenmektedir. Birey kendini sanatın ışığında tanımaktan ziyade, röntgencilik ve teşhirciliğin saydamlığında bulmaktadır." (Göle, 1993b:16). Özel TV kanallarında porno yayınların sınırsızca 'prime time' kuşağında bile gösterilmesi, aile mahremiyetine ve moral değerlere olumsuz etki etmektedir. 900'lü telefonlar aracılığıyla, bir yandan bedava armağan verme iddiasıyla umut tacirliği yapılmakta, ancak yüklü telefon faturaları aile kavgalarına neden olmaktadır. Diğer yandan, 900'lü telefonlarla kadınlar imajlarını pazarlamaktadırlar. Şiddet ve gayrimeşru seks, meşru bir hayat tarzı olarak gösterilmektedir. "Paparazzi" türü programlarda marjinal yaşantılar gösterilmekte, dedikodu kültürü aşılanmaktadır. Çok özel olması gereken özel hayatın mahremiyetine girilmekte, kişinin hakları gaspedilmektedir. Sinema ve dizi filmleri seslendirenlerin, filmdeki konuşmaları orijinalinden Türkçe'ye çevirirken, Türk dilinin yapısına aykırı, uydurma terimler kullanmaları ile özellikle özel radyo spikerlerinin yarı İngilizce yarı bozuk Türkçe konuşmaları, Türkçe'nin bozulmasına ve dilde yabancılaşmaya neden olmaktadır. Zaten, medyanın etkinliğiyle hayat alanlarımızdan "Disco", "McDonald's", "Cheeseburger", "bluegeans", "restaurant", "Nescafe", "hamburger", "rock", "rap music", "yes", "okey", "bye bye"... vb. gibi sözcük, marka ve ifadelere; giysilerin üzerindeki İngilizce yazılara; "Hey Corc" gibi şarkılara aşına olduk. Kısaca, özellikle TV'nin sunduğu imajların rolü ile giyimden, yiyeceğe, selamlaşma, şaka ve mizah anlayışına kadar hayatımızın her alanında yabancılaşma görülmektedir. (Bayhan, 1993a:30). Yaşadığı hayatın ekonomik, sosyal ve psikolojik bunalımına medyanın mesajlarıyla daha da bunalım eklenen insanlar birbirlerine yabancılaşmaktadırlar. Toplumsal anomik durum, insanların rasyonel çözümlere yabancılaşmasını getirmektedir. Dolayısıyla bunalan fert, medyumlara ve falcılara başvurmakta, onlardan yardım ve kurtuluş beklemektedirler. Program içerikleri itibariyle, TV vasıtasıyla olumsuz davranış modelleri önerilmektedir.

Özellikle "reality show" ve şiddet içerikli filmlerden etkilenen çocuklar, ekranda gördüklerini gerçek hayata uygulamaktadırlar. Mesela, İngiltere'de 2,5 yaşındaki James Bulger'i 11 yaşındaki iki çocuğun şiddet filmlerinin etkisinde kalarak öldürdüğü meydana çıktı. Noveç'te de 5 yaşındaki Silje Mavie Redergard adında bir kız çocuğu öldürüldü. Silje'nin TV'den etkilenen 6 yaşındaki arkadaşları tarafından taşlandığı, dövüldüğü ve kar üstünde ölüme terkedildiği anlaşıldı.

Aynı şekilde filmlerdeki intihar sahnelerinden etkilenecek, intiharı model olarak alan ve intihar edenlerin oranı da fazladır. Ayrıca, şiddet içeren filmlerde kahramanlar şiddet uygulayıcısı olduklarından, gençler kahraman ve güçlü olmak için şiddeti davranış modeli olarak almaktadırlar. "Reality Show" programları, suçun nasıl işleneceğinin tekniğini de öğretmektedir. Ekranda şiddet, tecavüz, seks ve cinayeti hergün gören gençler, topluma güvensizlik duymakta, dolayısıyla topluma yabancılaşmaktadır. "Reality Show" programlarında, insanlar suçu sabit olmadan suçlanıyor ve itham ediliyor. Sanıklar mahkum gibi gösteriliyor. İnsanlar teşhir ediliyor. Küçükler korunmuyor. Özel hayatlar didik didik ediliyor. Yani, insan hakları, kişilik hakları, özel hayatın saklılığı, kamu yararı, örf ve âdet gözetilmiyor. Dolayısıyla, rating uğruna her şey mübah sayılmaktadır. Worldwide Television News Yönetim Kurulu üyesi Robert Sullivan'ın söylemiyle "Medya silahtır, bu silahın iyi kullanılması gerekmektedir." (Heper D., 16.11.1994). Bu bağlamda, medyayı elinde bulunduranların sosyal sorumluluk duygusu temelinde bilinçli, topluma ve kültürüne yabancılaşmamış bireylerden oluşması gerekmektedir. Sosyal ve kültürel kurumların belirlediği kurallara uygun yayıncılık yapılması önem arz etmektedir.

Bu çerçevede, "sosyal tarih sürecinde farklı zamanlarda, farklı kültürlerde farklı ahlak sistemleri ortaya çıkmış olabilir. Ancak hepsinin ortak paydası, bir kurallar bütününe dayanmalarıdır. Günümüz dünyasında ortadan kalkan sadece bu kurallar veya şu kurallar bütünü değil; bizatihi "bütünlük" ideasının kendisidir. Özellikle iletişim alanında, günümüzde bir düzensizlik, bir odaksızlık, bir parçalanmışlık yaşanmaktadır. Özellikle bu anomik durumun en uç örneği televizyon yayıncılığıdır. Bu anlamda televizyonun, bir başı, bir ortası, bir sonu yoktur. Televizyon kaotik bir dünyadır. Düzensizlik ve kargaşa, televizyonun ayırıcı vasfıdır." (Avcı, 1993:9-10). Bu düzensizlik, beraberinde güvensizliği, güçsüzlüğü, anlamsızlığı, normsuzluğu, soyutlanmayı ve kendinden uzaklaşmayı, yani Melvin Seeman'ın belirttiği anlamda yabancılaşmaya neden olmaktadır.

John Keane'nin ifadesiyle, her gün birikimli olarak artan 'aşırı enformasyon yüklenmesi' meydana gelmektedir. Fertler kumanda düğmeleri, elektronik aygıtlar, birbirine rakip düzinelerle radyo ve televizyon programları, yüzlerce dergi ve bilimsel yayın, binlerce broşür, kitapçık ve elektronik metin ve milyonlarca kitap ortasında şaşkına dönebilirler. Dolayısıyla, Jean Baudrillard'ın vurguladığı gibi, fertlerin hiç sonu gelmeyen bir "enformasyon tipisine" tutulmaları ve kendilerini sarıp sarmalayan enformasyon akımının anlamını çıkarmaya yetecek kadar vakit bulamamaları tehlikesi vardır. Baudrillard'a göre, modern bir hiper-iletişim evreninde yaşamaktayız. Bu anlamda, fertler kodlanmış mesajların dört bir yandan sarmalayan anaforuna fırlatılıyorlar. Hayatın her bölgesi medya için potansiyel bir otağa dönüşüyor. Evren dev bir seyir ekranına dönüşüyor. Her tanıtım sanki başka tanıtımlar için özür diliyor. Enformasyon olaylardan kopup kendi başına bir olay haline geliyor. Fertler, serbest bırakılmış imgelerin altına gömülüyorlar; dünya bir çeşit hiper-gerçeklikle öylesine tıka basa doluyor ki, fertler artık ne istediklerini bilemiyorlar. İstemeseler de, sızofrenikleşiyorlar. Hem her şeye açıklar hem de sürekli şaşkın. Sadece (en fazla) 'Evet' ya da 'Hayır' diyebilen inatçı çocuklar gibi davranan 'Kitle'lere indirgeniyorlar. (Keane, 1992:162-163).

Bu bağlamda, zengini ve yoksuluyla, kültürlüsü ve cahiliyle, kentlisi ve köylüsüyle Türk toplumu da dünya toplumları gibi, Seguela'nın deyişiyle "Şizomedyatik hayata" tutsak olmuş bulunuyor. Yerli ve yabancı dizilerle kalkılıp onlarla yatılıyor. Televizyon karakterleri gerçek anlamda mahremiyetimize girmiş, aramıza karışmış bulunmaktadır. (Oktay, 1993:232).

Ancak buna rağmen, John Keane'e göre, birçok kişi medyaların aslında yaptıklarının bir çeşit öykü anlatma olduğunu ve bu öykülerin beylik bir takım kalıplara uydurulduğunu, bu öykülerin kurgulanmasında kurumsal rutinlerin ve teknik hilelerin önemli olduğunu fark etmektedirler. Dolayısıyla, net olmayan, karmaşık olayların kendilerine aktarılması halinde, kendi beğenilerine uygun unsurları alıp ötekilerini dışarıda bırakmaktadırlar. (Keane, 1992:165). Bu noktada, bu seçimi yapabilecek 'eleştirel bilince' sahip fertlerin yetişmesi önem arz etmektedir. Genel olarak tüm toplum üyelerinin, birincil ve özel olarak da enformasyon üretenlerin sosyal-bilimsel gerçeklerin ilkeleriyle donatılması gerekliliği ortaya çıkmaktadır. Çünkü bu gereklilik, özgür bir fert olarak mı, yoksa Orwell'in betimlediği teknoloji aracılığıyla köle olarak mı yaşayacağımızın tercihi ile yakından ilgilidir.

Günümüzde artık medyanın gücü tartışılmaz bir gerçekliktir. Medyalar kamuoyunu oluşturmakta, kamuoyunu manipüle edebilmektedir. Ancak, bir yandan iletişim oranı artarken, diğer yandan insanlar daha da 'atomize' olmaktadır. TV'nin karşısında sadece seyretmekle yetinen, herkesin hayal kurduğu bir dünya oluşmaktadır. İnsanlar birbiriyle daha az konuşuyor ve birbirlerine yabancılaşıyorlar.

Çağımızın demokratik toplumlarında özel TV kanalları bir gerekliliktir. Haber, mesaj, bilgi, eğlence vb. alternatif iletişim esaretini getirmemelidir. Aksi takdirde, Karl Popper'in açık toplum olarak nitelendirdiği çoğulcu toplumdaki paradoksal durumlar meydana gelebilir. Bu da istenmeyen bir durumdur ve toplumu bunalıma sürükler.

Popper'in açıkladığı "demokrasi paradoksu"na göre; eğer çoğunluk özgür kurumlara inanmayan ve işbaşına gelince hemen hemen her zaman onları yıkan Faşist ya da Komünist Partisi gibi bir partiye oy verirse ne olacaktır? Kendisini çoğunluk oyuyla hükümet seçeneğine bağlamış bir kimse, böyle bir durumda çözümsüz bir çıkmaza düşer; Faşist ya da Komünist Partisinin başa geçmesini engellemek, ilkelerine aykırı hareket etmek demektir; ancak onlar işbaşına geçerlerse de, demokrasiye son verecektir. "Hoşgörü paradoksu"nda; eğer bir toplum sınırsız hoşgörülü olursa, yıkılması, onunla birlikte hoşgörünün de ortadan kalkması olasıdır. Öyleyse, hoşgörülü bir toplum bazı şartlar altında, hoşgörünün düşmanlarını bastırmaya hazır olmalıdır. Açık toplumdaki diğer bir paradoks da "özgürlük paradoksu"dur; şartsız ve mutlak özgürlük, özgürlüğün sonunu getirir. Çünkü bütün özgürlük sınırları kaldırılacak olursa, güçlüler zayıfları kendilerine köle yapabilirler. Bu anlamda, tam özgürlük özgürlüğün sonunu getirir; bunun için, tam özgürlükten yana olanlar, niyetleri ne olursa olsun gerçekte özgürlüğün düşmanıdırlar. (Magee, 1990:71-72).

Bu anlamda, Popper'in belirttiği paradokslara düşmemek için; medya yayınlarının etik kurallarına uygun olarak yayıncılık yapması, ticari amaç ile hizmet amacını dengelemesi, toplumun kültürüne ters düşmemesi, toplumun sosyal yapısı ve kültürüne uygun enformasyon üretmesi

gerekmektedir. Çünkü medya sektörü, diğer sektörlerle göre etik sorumluluğu en çok gerektiren bir sektördür. Medya, salt ticari, ekonomik ve politik amaçlarla işlediğinde kontrol edilemez, karmaşık ve tehlikeli bir güç haline gelebilir.

3.5. İnsanın Tabiata Yabancılaşması: Çevre Kirliliği

İnsanoğlunun hayatta kalma uğraşısında tabiata hâkim olmak ve ondan üstün olmak en önemli amaçlardan birisini oluşturur. Bu mücadelede, sanayi devrimi önemli bir atılım ve aşamayı ifade eder. Makinalarla gücüne güçler katan insanlar, bir yandan tabiatı sömürürken diğer yandan tabiatı tahrip etmektedirler. Yarattıkları yapay dünyayla doğal çevreyi kirletmektedirler. bu da tabiata yabancılaşmanın bir başka boyutudur.

Sanayileşmenin doğal hayatı bozmasına, çevrenin kirlenmesine karşı 1855'te topraklarını satın almak isteyen ABD hükümetine Dwam Kızılderili Reisi Seattle'nin verdiği cevap "doğal hayat zihniyetini" ve sanayileşmenin olumsuz etkisini çok güzel ifade etmektedir: "Gökyüzü nasıl alınır ya da satılır? Biz havanın temizliğinin ve suyun parlıtısının sahibi değiliz. Bunları bizden nasıl satın alacaksınız? Anılarımız ve tecrübelerimizle dünyanın her köşesi halkım için kutsal ve yücedir. Beyaz adamın bizim âdetlerimizi anlamadığını biliyoruz. O, gece gelip, topraktan ihtiyacı olan şeyleri alan bir yabancıdır. Dünya onun dostu değil, düşmanıdır ve dünyayı ele geçirdikçe ilerler. Dünyayı çocuklarından çalar. İştahı, dünyayı hırsıyla yutar ve geriye bir çöl bırakır. Bütün hayvanlar yok olduğundan, ruhumuzun büyük yalnızlığı nedeniyle öleceğiz, hayvanlara ne olursa bizim başımıza da o gelecektir. Her şey birbirine bağlıdır. Dünyanın başına ne gelirse, aynısı dünyanın çocuklarının başına da gelir." Bu bağlamda bir Afrika atasözü çevre bilincini ve duyarlılığını çok iyi karakterize etmektedir: "Bu dünya bize atalarımızdan miras kalmadı, biz onu çocuklarımızdan ödünç aldık." (Porrit, 1989:5).

Ivan Illich'e göre, insan, evren içinde bir tek hayat ortamına uyacak biçimde gelişmiştir. Anayurdu yeryüzüdür ve bu yurt, şimdi yine insan tarafından tehdit edilmektedir. Aşırı nüfus, aşırı refah ve yanlış teknoloji çoğu zaman, biraraya gelip çevrenin dengesini tehdit eden üç yönelim olarak görülmektedir. Bunlardan aşırı nüfus artışı, daha fazla kişiyi sınırlı kaynaklara bağımlı kılar. Refah, herkesi daha çok enerji kullanmaya zorlar. Yanlış teknoloji ise, enerjiyi verimsiz biçimde yozlaştırmaktadır. (Illich, 1988:57).

Bu bağlamda Umberto Eco'ya göre, teknolojik alandaki büyük ilerleme tıkanıklara, işlevsel aksamalara neden olmakta ve gıda endüstrisinin geniş alanlara yayılmasına zehirli ve kanserojen gıda üretiminin artmasına yol açmaktadır. Öte yandan, en üst düzeydeki tüketim toplumları kusursuz nesnelere değil, tam tersine kolayca bozulan âletler üretmektedir ve teknolojik uygarlık kullanılmış, işe yaramaz nesnelere ortalığı sardığı bir toplum olma yolunda ilerlemektedir; bunun yanı sıra kırsal kesimde ormanların yok edildiğine bir çok ürünün ekimine son verildiğine, su, hava ve yeşil alanların kirlendiğine, belli hayvan türlerinin neslinin tükendiğine vb. tanık olmaktadır. (Eco, 1991;22).

Dolayısıyla Fritjof Capra'nın ifadesiyle, aşırı teknolojik büyüme, hayatın fiziksel ve ruhsal olarak sağlıksızlaştığı bir çevre yarattı. Kirli hava, sinir bozucu gürültü, trafik tıkanıklığı, kimyasal

kirleticiler, radyasyon tehlikeleri, fiziksel ve psikolojik stresin pek çok başka kaynakları çoğumuzun günlük hayatının bir parçası oldu. Bu çok katlı sağlık tehditleri teknolojik ilerlemenin arızı yan ürünlerinden ibaret değildir, onlar büyüme ve yayılmayı tek amaç edinmiş bir ekonomik sistemin bütününe ilişkin tezahürleridir. (Capra, 1989:278).

Sanayileşmenin yarattığı yapay dünyanın yapay ürünleri insan sağlığını bozmuştur. Bu anlamda mesela, gerek beslenme gerekse giyimde giderek artan sanayi ürünlerinin olumsuz etkilerine karşı bir tepki olarak doğal kaynaklara dönme eğilimi başlamıştır. Sağlık alanında bitkilerle tedavi yöntemlerini öneren doğal tıp, "70"li yılların büyük yeniliği oldu. Sentetik tekstil ürünleri reddedildi, elle yapılmış dokumalar kıymet kazandı. Yüksek dozajlı ilaç kullanmaya dayalı tıp uygulamaları ile bitkilerle tedavi karşı karşıya getirildi ve çağdaş kötü beslenme alışkanlıklarından kurtulabilmek için unutulmuş eski beslenme şekilleri yeniden keşfedildi. Pithagor ünlü vejeteryan olarak, Hipokrat ise dietetiğin öncüsü olarak yeniden dirildiler. (Simonnet, 1990;101-102).

Yapay ürünlerin olumsuz etkilerinden kurtulmanın sadece alternatif tercihlerle olamayacağını kavrayan insanoğlu, çevrenin kirletilmesine karşı ortak bir çevre bilinci oluşturma hareketini başlatmıştır. Bu bağlamda, "çevreci hareket, sanayi toplumunun savunduğu, insanın doğaya hâkim olma ve sömürme hakkını eleştirerek, insanın doğayla bütünlük içinde ele alınması gerektiğini, insan-doğa armonisi içinde bir gelişim modeli savunmaktadır. Önceleri bu yeni toplumsal hareketi oluşturan aktif bir azınlıktır." (Göle, 1991:24). Ancak, durumun ciddiyeti çevre hareketinin geniş kitlelerce de benimsenmesini oluşturmuştur. Çevre bilinçlenmesi bağlamında, I.Çevre Konferansı 1972 yılında Stockholm'de, Birleşmiş Milletler'in organizasyonunda toplanmıştır. 3-14 Haziran 1992 tarihlerinde de Brezilya'nın Rio de Janerio kentinde, yine Birleşmiş Milletler'in öncülüğünde "Dünya Çevre Zirvesi" toplanmış ve global çevre bilincinin oluşması için kararlar alınmıştır. Dolayısıyla, insan kendi yarattığı yapay dünyayla doğal dünyaya yabancılaşmasının farkına sonunda varabilmiştir. Ancak, bozulan tabiat dengesinin tam olarak yeniden sağlanabilmesi çok zordur. Kendi mutluluğu ve refahı için nesiller boyu uğraşan; bu süreçte bir yandan yeni şeyler yaparken diğer yandan bozan insanoğlu, bundan sonra atalarının tecrübelerinden yararlanarak yeni gelişmeleri, hem tabiatın hem de sosyal dünyasının dengesini bozmadan yapma uğraşısı verecektir. Bu hayatta var kalma veya yok olmanın bir şartıdır.

4. SOSYAL DEĞİŞME SÜRECİNDE ANOMİ VE YABANCILAŞMA

Değişme, dinamik toplumun olmazsa olmaz koşuludur. Değişme pozitif yönde olabileceği gibi negatif yönde de olabilir. Bütün toplumlar zaman içinde değişirler. Her toplumda değişimin aynı olacağı öne sürülemez. Dolayısıyla, değişimin oranı toplumdan topluma, toplum içinde kurumdan kuruma, gruptan gruba ve insandan insana değişebilmektedir.

Bu bağlamda, sosyal değişme, bir toplumun sosyal sistemi içerisindeki kurumların, sosyal rol kalıplarının ve insanlar arasındaki ilişkiler ağının değişmesidir. Sosyolojik açıdan sosyal değişme, sosyal yapıda meydana gelen önemli değişimlerdir. Bu anlamda değişim, normlar,

değerler, maddi kültür unsurları ve sembollerde meydana gelen değişimleri içerir. (Kızılçelik-Erjem, 1992:372).

Sosyal değişme, sosyo-kültürel değişme olarak da ifade edilmektedir. (Kongar, 1985:55). Zaten, toplum bir bütün olduğu için, insanın maddi ve manevi ihtiyaçlarını karşılamak için yaptığı ve yarattığı tüm birikim olan kültür ile sosyal yapı birbirini tamamlamaktadır. Dolayısıyla, sosyal değişme denildiği zaman hem sosyal hem de kültürel yapının değişmesi kastedilmektedir.

Sosyal değişmeye etki eden faktörler şu şekilde ifade edilebilir: Tabii-coğrafi çevre, demografik yapı, keşif ve icatlar, kültürel etkileşimler, teknoloji, inançlar, ideoloji, aydınlar, liderler, savaşlar, doğal felaketler... vd. faktörler.

Sosyal değişmeyi açıklayan modelleri Kongar, şu biçimde sınıflandırmaktadır:

1- Büyük Boy Kuramlar : Bütün insanlık tarihini kapsayan evrensel kuramlar. Bu kuramlar, organizmacı modeller, evrimci modeller ve diyalektik modeller olarak kategorize edilebilir.

2- Orta Boy Kuramlar : Toplum, değişimin birimi olarak ele alan kuramlar. Bu kuramlar yapısal-fonksiyonel modeller ve çatışma modelleri olarak sınıflandırılabilir.

3- Küçük Boy Kuramlar : Toplumsal değişmeyi grupsal süreçlere ve psikolojik unsurlara bağlayan sosyal psikolojik ve psikolojik kuramlar: Bunlara etkileşimci modeller de denilebilir.

Bu genel değişme modellerinin dışında, değişimin toplumdan topluma nasıl yayıldığını ve evrensel olarak bütün insanlığı etkilediğini açıklamaya çalışan kültürel yayılım (diffüzyon) ve kültürleşme (akkültürasyon) modelleri de vardır. (Kongar, 1985:58).

Ancak, günümüzde sosyologların çoğu, sosyolojik değişimin kaçınılmaz tek bir yönü olduğu fikrini terk etmiştir. Aynı biçimde değişme oranının hızlandırılması ya da yavaşlandırılmasında evrensel yasaların bulunduğu fikri de bir yana bırakılmıştır. Kültür ve toplumun aşağı bir aşamadan daha yüksek aşamalara doğru evrildiği yolundaki kurgulamalar anlamlarını yitirmiştir. Ayrıca, karşılaştırmalı kültür analizleri sonunda, değişme oranının çeşitlilik gösterdiği bulunmuştur. Bu anlamda, toplumun analizi de, değişimin gruptan gruba farklı hızlarla gerçekleştiğini göstermektedir. Mesela, sanayileşmiş ve kentleşmiş bir kültürün çok hızlı değiştiğini söylemek, bu kültürün bazı kurumlarının gelenekselliklerini sürdürmeyeceği anlamına gelmez. (Fichter:168-169). Bu bağlamda, değişimde maddi kültür unsurlarının manevi kültür unsurlarından önce değiştiği gözleminde hareketle Ogburn, "kültürel gecikme" kuramını geliştirmiştir.

Ancak, maddi kültür unsurlarının temelinde de zihniyetler vardır. Kültürün maddi yönüyle manevi yönünü bütünüyle birbirinden soyutlayamayız. Değişim sürecinde "kültürel gecikme" çerçevesinde, önce değişen maddi kültür unsurlarına manevi kültür unsurları uyum sağlayıncaya kadar sosyal problem meydana gelmektedir. Değişme her zaman bir bunalım yaratmaktadır. Önemli olan bunalımın kısa süreli ve sarsıntısız olmasıdır. Bunalımsız veya az hasarlı değişimin olması, yeni benimsenen ya da alınan sosyal ve kültürel unsurların mevcut sosyal ve kültürel yapıyla uyum sağlamasına bağlıdır.

Sosyal deęişmeler, plansız ve plânlı sosyal deęişmeler olarak iki şekilde meydana gelmektedir. Sosyal mühendislik anlamında plânlı sosyal deęişmeler, günümüzde meydana gelen ve tercih edilen deęişmeler olmaktadır. Tabii, bu plânlı sosyal deęişmelerin çok yerinde ve bütünlük içinde yapılması gerekmektedir.

Sosyal tarih sürecinde deęişmenin en hızlı olduęu dönem, sanayi devrimi sonrasında tekabül etmektedir. Sanayi devrimi, sanayi toplumu ve sanayi kültürünü yaratmıştır. Sanayi toplumu aynı zamanda kentleşmenin artarak yoğunlaştığı bir toplumdur. Sanayileşme ve kentleşme sürecinde, anomi ve yabancılaşma toplumsal ve kültürel yapıyı etkileyen önemli bunalımları ifade eder. Bu bağlamda, sosyal deęişme sürecinde anomi ve yabancılaşma şu başlıklar altında analiz edilebilir: Sanayileşme, Kentleşme, Modernleşme Sürecinde Anomi ve Yabancılaşma; Kültür Deęiřmesi Sürecinde Anomi ve Yabancılaşma “Türkiye’de Batılılaşma Problemi”; Sosyal-Kültürel Bütünlük ve Sosyal-Kültürel Çözüm Sürecinde Anomi ve Yabancılaşma; Enformasyon Toplumu ve Post-Modern Kültürde Anomi ve Yabancılaşma.

4.1. Sanayileşme, Kentleşme, Modernleşme Sürecinde Anomi ve Yabancılaşma

4.1.1. Sanayileşme Sürecinde Anomi ve Yabancılaşma

İnsanlık tarihinde 18. yüzyılın sonu ile 19. yüzyılın başı önemli bir tarihi boyutu ifade etmektedir. 19. yüzyılda buhar makinasının icadı ile simgelenen “sanayi devrimi”, makinalı fabrika üretimi ile seri halde üretimi getirmiştir. Üretimin niteliğinin deęiřmesi toplumsal yapıyı kökten deęiřtirmiştir. Üretim merkezi evden fabrikalara aktarılmış; buna baęlı olarak kentlere göç artmış; kentleşmeyle birlikte geleneksel geniş aile kentsel çekirdek aileye dönüşmüş; işbölümü artmış; eğitim ve öğretimin önemi artarak, eğitimle statü elde edilmesi önem kazanmış; orta sınıflaşma artmış; ulaşım ve haberleşme araçları gelişmiş, dolayısıyla sosyal hareketlilik hızlanmıştır. Sanayi devriminin arka-plânında Rönesans, Reform ve Aydınlanma felsefesi, temelinde ise bilimsel ve teknolojik gelişmeler vardır.

Hans Freyer, sanayileşme hareketinin birbirini izleyen yedi dalga halinde aşama aşama meydana geldiğini belirtir. Bu sanayi dalgaları şunlardır: 1. Dokuma, 2. Demir-Çelik, 3. Ulaştırma, 4. Kimya, 5. Elektrik, 6. Benzin Motoru, 7. Nükleer Çaę (Freyer, 1954:14-17). Önce İngiltere’de başlayan sanayi devrimi teknolojik ve ekonomik yenilik ve deęişikliklerle gelişirken; 1789 Fransız İhtilali de siyasal yapıda deęişim modeli getirmiştir. İşte, sanayi devrimi ve Fransız devriminin sosyal hayatta oluşturduğu kökten deęişikler ve bunalımlar sonucunda, sosyoloji de bağımsız bir bilim olarak bu bunalımlara çözüm getirmek amacıyla bu zamanda doğmuştur. Sosyoloji Avrupa’da bir bunalım çağında doğarken, ABD’de sosyolojinin gelişimi de 1929 Ekonomik Krizi sonrasında tekabül etmektedir. Bu bağlamda, sosyolojinin Avrupa ve ABD’de gelişme sürecinin temelindeki benzerlik toplumun bunalımına, bozulan dengesine çare bulmak gayesi ve endişesidir.

Anthony Giddens; Henri de Saint Simon’dan Emile Durkheim’a, Marx Weber’den Ralf Dahrendorf ve Daniel Bell’e kadar bir dizi düşünürün Sanayi Toplumu ile ilgili görüşlerini sistematik bir bütünlük (“Sanayi Toplumu teorisi”) içinde özetleyerek aşağıdaki biçimde tasnif etmektedir.

Bu anlamda en gelişkin biçimiyle Sanayi Toplumu teorisi, altı temel bileşenden oluşmaktadır:

Birincisi, bu teoriye göre, dünya tarihine yön veren en önemli, en köklü değişiklik, geleneksel tarım toplumlarından makineleşmiş sanayi toplumlarına geçiştir.

İkincisi, bu geçiş döneminde ortaya çıkan bütün gerilimlere, çelişki ve çatışmalara ve bunların yol açtığı beşeri acılara rağmen, bu geçiş ilerlemeci bir harekettir.

Üçüncüsü, bu dönemde ortaya çıkan sınıf çatışmaları, modern toplumların yapısal karşıtlıklarından değil, yeni bir toplumsal düzenin doğum sancılarında kaynaklanan ve sınıai olgunlaşmanın belli bir evresine tekabül eden, geçici olaylardır.

Dördüncüsü, liberal demokrasinin yükselişi, bu oluşumun ayrılmaz bir parçasıdır.

Beşincisi, bütün sanayileşmiş ülkeler, ortak bir toplum tipinde buluşmalarını sağlayacak aynı temel birliği paylaşmaktadırlar.

Altıncısı, az gelişmiş ("gelişmemiş", "gelişmekte olan" vb.) ülkelerin çağdaşlaşmaları, gelenekçiliklerini aşarak sanayileşmiş ülkelerin toplumsal yapı tarzını benimsemelerine bağlıdır (Avcı, 1990:44-45).

Bu çerçevede, farklı sanayi toplumu modelleri, kesin çizgilerle ayrılmış bazı ideolojik özellikler gösterebilir bile, bütün sanayi toplumları belli bazı ortak değerleri aynen paylaşırlar. Bu ortak değerler şu şekilde belirtilebilir:

a) Sanayi toplumunda bilime ve teknik bilgiye önem verilir; dolayısıyla bilim adamlarının ve teknologların prestijleri ve maddi kazançları yüksektir.

b) Teknik değişmeye karşı olan tabular yıkılmıştır. "Modern", "çağdaş" ve "ilerlemeci" olmak, sırf öyle olmak için bile olsa, önem kazanmıştır.

c) Eğitim, sosyal hareketliliğin bir şartı olduğu için ve bilime verilen önemden ötürü en çok istenen şeydir.

d) Sanayi toplumu, mesleki, coğrafi ve sosyal mobilitayı teşvik eden açık bir toplumdur. Sanayileşme, esnekliği ve rekabeti şart kılar; dolayısıyla da aile, sınıf, din, ırk ve kast temellerine oturtulmuş statü kalıplarını reddeder.

e) Sanayi toplumu, çoğulcu olup bünyesinde çeşitli dernekler, gruplar, birlikler ve büyük ölçekli işletmeleri barındırır. Dolayısıyla sanayi toplumundaki fertler çeşitli gruplara ve teşkilatlara girer ve ilişkilerde bulunurlar.

f) Mallar ve hizmetler, sanayi toplumunda gittikçe önem kazanırlar. Yüksek gelir seviyesine sahip olanların hayat standardına özenenler "gösteriş saiki tesiri" nin etkisini şiddetle hissederler.

g) İşgücü, kendini zor işe, süratli çalışmaya ve kendisine verilmiş işlerle, kaidelere bağlılığa adanmıştır. Sınıai ülkeleri, göreve bağlılığın ve iş yapma sorumluluğunun temelini teşkil eden idealler ve değerler bakımından farklılıklar gösterebilir bile, hepsi ferdi çalışmaya sevkedecek ahlâk ve ideoloji anlayışını aynıyla talep ederler (Kerr-Dunlop-Harbison-Myers, 1991:93).

Bu bağlamda, Durkheim, sadece çalışma hayatında değil toplumun bütününe kapsayacak şekilde "toplumsal işbölümü" nün toplumun varlığını ve sürekliliğini sağladığını belirtir.

Durkheim'a göre, geleneksel tarım toplumlarında toplum yapısını "mekanik dayanışma" belirlerken; bunu sanayi toplumlarında "organik dayanışma" belirlemektedir.

Durkheim'a göre, bilim ve teknolojiye görülen gelişmeler, geleneksel otoritelerin ve toplumsal meşruiyet kaynaklarının ortadan kalkmasına yol açmış; bunun sonucu olarak, anomik durum (toplumsal fonksiyonlar arasındaki düzensizlik ve bireyler tarafından içselleştirilmiş kuralların olmayışı) ortaya çıkmıştır. (Avcı, 1990: 59). Bu bağlamda, Durkheim, anomik durumun özellikle sanayileşmeyle birlikte toplumsal yapıdaki kökten değişimle arttığını belirtmektedir.

Genel olarak sanayi-öncesi toplum ve değişimle birlikte sanayi toplumunun yapısını Daniel Bell şu şekilde betimlemektedir: Bell'e göre, sanayi-öncesi toplumlarda hayat, öncelikle "tabiata karşı bir oyun" dur. İşgücünün çoğunluğu tarım, madencilik, avcılık, ormancılık gibi doğal maddeleri işleme endüstrilerinde, eskiden kalan yöntemlerle ve kas gücüyle çalışmaktadır. Dünya anlayışları mevsimler, fırtınalar, toprağın verimliliği, suyun miktarı, maden yataklarının derinliği, kuraklık ve sel gibi değişen olaylar tarafından belirlenir. Hayatın ritmi de bu beklenmedik olaylara göre şekillenir.

Sanayi toplumları ise mal üretirler. Dolayısıyla, sanayi toplumlarında hayat, "mamul hale getirilmiş tabiata karşı bir oyun" dur. Dünya teknik ve rasyonel bir hal almıştır. Makina hâkimdir ve hayatın ritmi mekanikleşmiştir. Kas gücünün yerini yaratılmış enerji almıştır. Sanayi toplumunun niteliği üretimde verimliliğin artışı ve standartlaşmış kitle halinde üretimdir. Enerji ve makineler işin tabiatını da değiştirmiştir. Beceriler basit unsurlara ayrılmıştır ve geçmişin zanaatçıları yerini iki yeni şahsiyete bırakmıştır; işin düzenlenmesi ve akışından sorumlu mühendis ve makina ile mühendis arasında bir dişliden başka birşey olmayan işçi! Artık dünya, bu unsurların biraraya gelmesiyle oluşan uzmanlaşmış ve programlanmış bir dünya haline gelmiştir. Bu dünya, insanların, eşyaların ve piyasanın üretim ve dağıtım için biraraya getirilip eşgüdümlediği bir dünyadır. Bu, hiyerarşi ve bürokrasinin oluşturduğu bir organizasyon dünyasıdır. Bu düzende eşyalar insanlardan daha kolay yönlendirildiği için, insanlara eşya gibi davranılır. Önemli olan kişi değil üstlenilen roldür. (Bell, 1976: 147).

Bu bağlamda sanayi toplumunu analiz eden Weber, bürokratik rasyonalitenin gelişmesini kapitalizmin büyümesinin kaçınılmaz bir unsuru olarak tanımlamaktadır. Modern toplumsal düzenin Marx'ın kapitalist üretimdeki sınıf sisteminin karakterine götürdüğü 'yabancılaştırıcı' etkileri gerçekte bürokrasinin bir türevidir. Weber, sık sık bürokratik örgütlenmenin mahiyetini analiz ederken makine imgesini kullanmıştır. Tıpkı bir makine gibi, bürokrasi enerjileri özelleştirilmiş görevlerin yerine getirilmesine hasreden en rasyonel sistemdir. Bürokrasinin üyesi, 'kendisine temelden belirlenmiş bir işleme yolu veren, sürekli hareket halinde bir mekanizmada sadece bir çark dişidir.' Makineyle ortak olan bürokrasi, bir çok farklı efendinin hizmetine koşulabilir. Dahası bir bürokratik örgüt, üyelerinin 'insanlığının giderildiği' oranda etkili bir şekilde işlev görmektedir. Bürokrasi, resmi işten sevgi, nefret ve bütünüyle irrasyonel ve duygusal, yâni denetimden kaçan öğelerin ortadan kaldırılmasında ne kadar kusursuz bir şekilde başarılıysa, o kadar mükemmel gelişmektedir. (Giddens, 1992:51).

Bu çerçevede Weber, bürokrasiyi rasyonellikle, rasyonelleşme sürecini de mekanikleşme, ilişkilerin kişisellikten çıkması ve boğucu tekdüze işleyişle özdeşleştirmektedir. Bu anlamda, rasyonellik kişi özgürlüğünü kısıtlar görünmektedir. Weber, bürokrasinin mekanizasyonunun ve tekdüze işleyişinin ayıkladığı ve biçimlendirdiği kişilik tipinden, yani resmi olarak sınanmış ve derece verilmiş, sürekli görevlere ve kariyerlere hazır, dünya görüşü dar profesyonelden hoşlanmamaktadır. (Weber, 1987:51).

Dolayısıyla Weber'e göre, modern toplumlarda biçimsel örgütler, özel hayat alanlarını etkileri altına alıp kişileri kendilerine yabancılaştırarak, bireylerin hayatını anlam kaybına uğrattılar. (Atiker, 1993:7).

Organizasyon yapılanması çerçevesinde, sanayileşme sürecinde en kısa zamanda en çok verim elde etmek ilkesiyle mekanik organizasyon modeli geliştirilmiştir. F.W.Taylor'un 1911'de yayınladığı "Bilimsel Yöneticiliğin Prensipleri" adlı eseri "Bilimsel Yöneticilik" olarak adlandırılan yeni bir hareketin öncüsü olmuştur. Bilimsel yönetim modeli, insanı bir makina olarak tasavvur eder. Verimlilik için, gerekli çalışma şartlarını, araç ve gereçleri oluşturmak amaçtır. Dolayısıyla, iş yerlerindeki sıra ve iskemlelerin yüksekliği, araçların şekli ve yerleri, ışıklandırma, iş aralarının süresi gibi konularla ilgilenilmiştir. İşçileri sürekli çalışmaya sevk etmek için parça başına para almayı teşvik etme sistemi teklif edilmiştir. Bilimsel yönetim modelinde, insanın davranışı mekanikleştirme ve otomatikleştirme amacı doğrultusunda organize edilir. Bilimsel yönetim, katı mantığı ile klasik bürokratik ve idari teorilere çok uyar. İnsanı, gerekli teknik prensipler ve basit iktisadi güdülerle hareketleri geliştirilebilen bir robottan farklı tutmaz. Taylor, mantiken en üstün sayılabilecek bir düzen geliştirmiştir. Ancak, bu yöntem her zaman iyi sonuç vermemiştir. Çünkü, psikolojik ve sosyal boyutuyla insan unsuru gözardı edilmiştir. (Tannenbaum: 12-16).

Taylor'un "işin bilimsel organizasyonu" teorisinden hareket eden Ford, ABD'de 1913'de, fabrikasında seri üretim için kendi kendine yürüyen şerit, yani montaj bandını geliştirmiş, ancak "Fordizm" olarak nitelendirilen bu model işçinin işine yabancılaşması sonucunu getirmiştir.

Sanayi sosyolojisi bağlamında, organizasyona beşeri açıdan yaklaşan araştırmaların başında "Hawthorne Araştırmaları" gelmektedir. 1927 yılında başlayan Western Elektrik Şirketi'nde yapılan araştırmaların sonucuna göre, insanın verim düzeyi, fizyolojik özelliklerinden çok insan ilişkilerine ve bir iş yerindeki grup normlarına bağlıdır. Kişiler, genellikle belli arkadaş gruplarının üretim ve verimlilik duygularına bağlı kalmaktadırlar. Dolayısıyla, verimlilik sadece fiziksel şartların değil; sosyal ve psikolojik faktörlerin sonucu olarak ele alınmaktadır.

Bu sosyolojik gerçeklik yanında, "sanayileşme, makinalaşmış bir hayat tarzını getirmektedir. Bu bağlamda, yetişkinlerin makinalaşmış dünyasına ve bürokrasi çarkına düşmek istemeyen gençler, uyuşturucular vasıtasıyla makinalardan kaçmak, bu dünyadan uzaklaşmak, zamanın ve mekânın üstüne çıkmak, sonsuzluklara yol almak istiyorlar. Halbuki bunlar bir "kendini aldatma"dır ve bedeni de ruhu da teknikten daha fazla tahrip eden yollardır. İnsanın başını kuma gömmesine hiç gerek yok. İçinde yaşadığı teknik çevreye uyması, onun insanda meydana getirdiği tahribatı dengeleyecek bir şeyler bulması gerekmektedir." (Ergün, 1985:76). Bunun içinde, insanı

etik, estetik, moral yönden donatacak eğitim sisteminin yapılanması gerekliliği önem arz etmektedir.

Sanayi toplumunun hayat alanlarına getirdiği makinalaşma ve kitleselleşmeyi Toffler, şöyle tasvir etmektedir: Sanayi toplumunda üretimin ağırlık merkezi tarladan fabrikaya kaydığandan, artık aile bir birim olarak birlikte çalışmıyordu. İşçiyi eski bağlarından kurtarıp fabrikaya hazırlamak için, ailenin temel işlevleri kendisinden alınarak yeni ve bu konularda uzmanlaşmış kurumlara verildi. Çocukların eğitimi okullara bırakıldı. Yaşlıların bakımını düşkünler evi ya da yaşlılar evi üstlendi. Her şeyden önemlisi, yeni toplum hareketlilik istiyordu. Oraya buraya giderek işini yapacak işçilere ihtiyacı vardı. Kentlere göçün çekiciğine kapılan, ekonomik bunalımın sıkıntısını çeken aileler, ana-baba ve çocuklardan oluşan çekirdek aile biçimine dönüştü. Eğitim konusunda sanayi toplumu kitle eğitimi getirmiştir. Özellikle eğitimde öğretilen şeyler, herşeyi zamanında yapmak ve söz dinlemektir. Fabrika hayatı, özellikle montaj düzenine göre kurulmuş olanı işçinin zamanında gidip gelmesini, amirlerin ve yöneticilerin vereceği emirleri tartışmadan yerine getirmesini ve büroda ya da makinenin başında aynı şeyi tekrar tekrar bakmadan yapmasını gerektiriyordu. Bütün sanayi toplumlarında hemen hemen herkesin hayatı aşağı yukarı aynı çizgiyi izler: Hepsi çekirdek bir aile içinde dünyaya gelir ve çocukluğunun bir bölümünü orada geçirdikten sonra, topluca fabrika gibi okullara giderler, oradan da devlete ya da özel teşebbüse ait dev bir kuruluşa giderler. Bu hayat biçiminin her bölümünün anahtarı, sanayi toplumunun kurumlarının birinin elindedir. (Toffler, 1981a:52-61).

Modern çalışma dünyasındaki işbölümü, mesleklerin hızlı değişimleri insanın şahsiyet yapısında bir parçalanmaya neden olmaktadır. İnsanın hem dış çalışma dünyasına karşı hem kendi yeteneklerine karşı yabancılaşması ve toplumda ekonomik üretim makinasının bir parçası olması insanı rahatsız etmektedir. Dolayısıyla, insan bir işi başından sonuna kadar kendi yapmayınca yaratıcılık ve çalışma zevkini tam tadamamaktadır. (Ergün, 1985:78). Sanayi-öncesi geleneksel toplumlarda üretim ferdi yapıldığından; mesela, bir eşyanın tüm üretim aşamaları tek bir zanaatkarın elinden çıktığından, o kişi ürettiğinden hâz duymakta, psikolojik bir doyum yaşamaktadır. Ancak, sanayileşme ile birlikte fabrikalarda seri üretimin aşırı işbölümü çerçevesinde sadece tek bir işi yapan; mesela, montaj bandından geçen bir parçanın sadece sürekli vidasını sıkın bir işgören üretilen ürünün bütününe görmediğinden bir psikolojik bunalıma, güçsüzlüğe, anlamsızlığa ve anomik duruma, dolayısıyla bir yabancılaşma sürecine girmektedir. Bu robotlaşma ve yabancılaşmayı, Charlie Chaplin (Şarlo) "Modern Zamanlar" sinema filminde çok çarpıcı biçimde tasvir etmiştir. Marx'da sanayi toplumlarında emeğin yabancılaşmasını, işçinin makinenin bir dişlisi olmasını, kitle üretimindeki ihtisaslaşma ve monotonluğun kişi üzerinde olumsuz etki oluşturmasından hareketle, çalışanların yaptıkları işi kontrol edememekle yabancılaşmanın arttığını ifade eder. Marx, sanayileşmenin ilk yıllarında olumsuz çalışma şartlarının toplumda çatışma yaratacağını, dolayısıyla işçi sınıfının durumunun düzelmesi için "işçer birleşiniz" sloganıyla, işçilerin yönetime gelmesini öngörmekteydi. Ancak, Marx'ın öngörüsü gerçekleşmedi. Çünkü belli bir zaman sürecinde çalışma şartları düzeltildi. İlk zamanlarda düşük ücretli 16 saat çalışan kadın ve

çocuklar da dahil olmak üzere çalışma saatleri düzenlendi. Sosyal güvenlik, iş güvenliği, sendikalaşma gibi sosyal politik tedbirler toplumda iki sınıflı çatışmayı önledi.

Ancak, özellikle "sanayi devriminin ilk yüzyılı içinde, sanayi toplumu, yarattığı üretim sürecine bağlı olarak iki sınıflı bir toplum yapısı yaratmıştı. Bu yapı, birbirine karşıt ve kıran kırana kavga eden iki ayrı ideoloji ve dünya görüşünün oluşumuna yol açtı. Batının gelişmiş sanayi ülkeleri bu ikili yapıyı 1873'ten sonra gündeme gelen "sosyal devlet" ve "refah toplumu" uygulamaları ile önemli ölçüde aşarken; kendi içlerindeki ideolojik ve dolayısı ile sosyal zıtlaşmanın keskin biçimini dışarıya ihraç etti. Bu ihracat ürünü Marxizmin daha ileri yıllardaki "alıcıları" Rusya ve Doğu Bloku oldu. Böylece asıl zıtlaşma, ülke içinden, ülkelerarası ve dünya boyutuna taşındı.

Bu bağlamda, sanayileşme süreci içinde oluşan ikili sınıfsal yapı, ideolojiler ve dünya görüşleri şeklinde, zıtlaşmacı bir yapı içeren yeni bir dünya düzeni yarattı. Bu düzen, "Batı" ve "Doğu" olarak adlandırılan iki bloku içeriyordu. Dünyanın politik ve ekonomik dengeleri, bu zıtlaşmacı ikili yapı üzerine kuruldu ve soğuk savaş şeklinde varlığını sürdürdü. Diğer taraftan sanayileşme sürecine katılmayan az gelişmiş ülkeler ise, "Üçüncü Dünya" olarak ayrı bir blok oluşturdu. Ancak bu ülkeler de genelde, ya Batı Bloku'nun ya da Doğu Bloku'nun etki alanı içinde konumunu belirleyerek dünya politik ve ekonomik düzeni içinde yerlerini aldılar. Dünyanın bu yeni düzeninde; ideolojik kutuplaşma, Doğu-Batı arasında; aksine gelişmişlik ve az gelişmişlik farkı ise; Kuzey-Güney arasında bir kutuplaşma yaratmıştı." (Erkan, 1993: 6-7).

Dünya bağlamında bu yapılanma, Ekim-1989'dan başlayan süreçte eski Sovyetler Birliği önderliğindeki Doğu Bloku'nun sosyalist yapısının bozulup, açık pazar kapitalist ekonomik ve sosyal yapıya geçmesi ile yeni bir düzene doğru evrilmektedir. Eski Sovyetler Birliği dağılırken yeni kurulan cumhuriyetlerle birlikte, eski Doğu Bloku ülkeleri Batılı kapitalist sanayileşmiş ülkelerle bütünleşme sürecine girmişlerdir. Bu değişme bağlamında, bu ülkelerin sosyal yapılarında değişimin verdiği kaos, anomik durum ve yabancılaşma yaşanmaktadır. Yıllarca kötülen bir sistem ve kültür, birdenbire alınan ve benimsenecek olana dönüşünce bu durum sosyal ve psikolojik bunalımlara neden olmaktadır. Problem, çöken ve iflas eden eski sosyalist toplumlarda yaşanırken; dünya düzeninde de, iki sistem arasında dengenin bozulması yeni bunalımları getirmektedir. Şimdilik yeni dünya düzeni, ABD'nin dünyanın liderliği çerçevesinde oluşmaktadır. Ancak, bu yapılanmanın bir yeni dünya düzeni mi, yoksa bir yeni dünya düzensizliği mi olduğu sorgulanmaktadır.

4.1.2. Kentleşme Sürecinde Anomi ve Yabancılaşma

Sosyal yapı içerisinde temel iki yerleşim birimi olarak köy ve şehir yerleşimi, insanların ve toplumların hayat tarzını biçimlendirir. Bu bağlamda, tarım toplumlarında köy yerleşimine paralel olarak kırsal hayat tarzı hâkimdir. Sanayileşmeyle birlikte, şehirleşmenin arttığı görülmektedir. Dolayısıyla, sanayi toplumu, her şeyden önce metropoliten sahalarda merkezlenmiş, banliyöleri ve bağlı uydu cemaatleri olan "şehir toplumu" dur. Her ne kadar sanayi-öncesi toplumlarda da, ticari ve dini merkezler olarak çok sayıda şehirlerin ortaya çıktığı görülmekte ise de, şehir hayatının toplumun her tarafına nüfuz etmesi hali sadece sanayi toplumlarında görülmektedir. Hızlı ulaştırma

imkânları, kitle haberleşme kolaylıkları, bilhassa coğrafi farklılıklardan ve köy ile şehir arasındaki tezettan doğan çeşitli alt-kültürleri azaltıp, hafifletmektedir. (Kerr-Dunlop-Harbisson-Myers, 1991:89).

Kentleşme, dar anlamda, kent sayısının ve kentlerde yaşayan nüfusun artması olarak tanımlanır. Geniş anlamda ise kentleşme, sanayileşme ve iktisadi gelişmeye paralel olarak şehir sayısının artması ve mevcut şehirlerin büyümesi sonucunu doğuran, toplumda artan oranda örgütleşme, işbölümü ve uzmanlaşma yaratan, insan davranış ve ilişkilerinde şehirlere özgü değişikliklere yol açan bir nüfus birikimi süreci olarak tanımlanabilir. (Keleş, 1970:42).

Ekonomik bir olay olarak “şehirleşme” işgücünün tarım sektöründen diğer tarım-dışı sektörlerle (sanayi ve hizmetler) transferi olarak tanımlanabilir.

Sosyolojik bir kavram olarak ise; “şehirleşme” “dar mekânlı” bir cemaat hayatından, “geniş mekânlı” bir cemiyet (toplum) hayatına geçiş; dolayısıyla, cemiyet yapılanmasına göre yeni sosyal münasebetlerin ve teşkilatlanışın meydana gelmesidir.

Bu bağlamda Hauser’in ifadesiyle şehir, sadece yeni bir ekonomik teşkilatlanma ve değişmiş bir fiziki çevreyi belirtmez; aynı zamanda insanın davranış ve düşüncelerine de tesir eden yeni bir değişik sosyal düzeni ifade eder. Şehirleşme, beraberinde “şehirli” diyebileceğimiz bir yaşama şekli oluşturur. Ayrıca, nüfusun ölçüsü, nüfusun yoğunluğu ve nüfusun heterojenliği sosyal münasebetlerin mahiyetini, derecesini ve sıklığını; dolayısıyla da sosyalleşmeyi ve bizzat insan tabiatını tayin eder. (Sezal, 1992:22-23).

Wirth’e göre şehirleşme, hayat tarzında, dünya görüşü ve şahsiyette meydana gelen değişikliklerle ilgilidir. Wirth, bu değişiklikleri; büyüklük veya genişlik, yoğunluk ve heterojenlik gibi unsurlara bağlamaktadır.

Şehrin, çok sayıda fertlerden meydana gelmiş büyük bir topluluk olması, fertler arasındaki münasebetleri geniş ölçüde etkilemiştir. Fertlerin sayısı arttıkça, fertler arasındaki farklılaşma da artmış, ekonomik ve sosyal statüye, zevklere ve değerlere vs.’ye göre birbirinden ayrılmış olan gruplar ortaya çıkmıştır. Diğer yandan, sayı bakımından artış sosyal münasebetlerin karakterini değiştirmiştir. Dolayısıyla, bir köy topluluğundaki birinci dereceden temasların yerini, ikinci dereceden temaslar almış, fertler arasındaki ilişkiler gitgide gayri şahsi, yüzeysel, geçici, kısa süreli ve parçalı olmaya başlamıştır. Ayrıca, kentin kalabalık topluluğu içinde yaşamış olma, ferdin, bir yandan aile, komşuluk grupları, köy cemaati gibi birinci dereceden grupların baskı ve kontrolünden kurtulmasına, böylece ferdiliğini ve şahsiyetini kazanmasına yol açarken; diğer yandan anomik duruma ve kararsızlık hali içerisinde kalması gibi bir sonuç doğurmuştur. (Yörükân, 1968:57).

Bu bağlamda, Erdoğan’ın ifadesiyle, “1950 yılından itibaren köylülüğün çözülmeye başlaması, yani şehir hayatının köy hayatına tercih edilmesi; dolayısıyla “biz” duygusunun hakim olduğu “gemeinschaft-cemaat” tipi toplum düzeninden ferdiyetçiliğin hakim olduğu “gesellschaft-cemiyet” tipi toplum düzenine geçişin, anominin ortaya çıkmasını kolaylaştırdığı görüşü bazı sosyologlar tarafından benimsenmiştir. Bu görüşün Türkiye için de geçerli olduğu söylenebilir.” (Erdoğan, 1985:164).

Şehrin bir başka özelliği olan fazla nüfus yoğunluğu Wirth'e göre, şahsiyet ve hayat tarzını şu şekilde etkilemiştir: İlk olarak, Darwin'in bitki ve hayvan toplulukları için ortaya attığı, Durkheim'ın ise "Sosyal İşbölümü" adlı eserinde insan topluluklarına da uyguladığı bir kanuna göre, nüfus yoğunluğunun artması, yaşama yeri sabit kaldığı takdirde, bir farklılaşma ve ihtisaslaşmaya yol açmıştır. Nüfus yoğunluğu, sosyal yapıyı karmaşık bir hale getirmiş, fertler arasında bir işbölümü düzeni yaratması dolayısıyla, fertleri birbirinden uzaklaştırmıştır. Böylece farklı bölgelere yerleşen farklı sosyo-ekonomik gelir grupları ortaya çıkmıştır.

Diğer taraftan, aralarında duygu ve heyecan bağı olmayan fertlerin veya grupların, yine nüfus yoğunluğunun etkisiyle, mekân üzerinde birbirlerine yakın olarak yaşamaları, fertlerde, yarışma, sivrilme arzusu, karşılıklı olarak birbirini istismar etme, birbirinden uzaklaşma veya çekingenlik gibi davranış özellikleri meydana getirmiştir. Pek çok sayıda insanın, üst üste, dar bir mekân içerisinde yaşamış olmaları, aynı zamanda, sinir gerginliklerine veya sinir hastalıklarına da yol açmıştır. Bu anlamda Wirth'e göre, bir şehir çevresi içerisinde intiharlar, akıl ve ruh hastalıklarının fazlalığı nüfus yoğunluğu ile ilgilidir.

Wirth'in çözümlemesine göre, şehrin heterojenlik unsuru, yani şehrin parçalı ve tabakalı bir sosyal yapıya sahip olması ise fertlerin çeşitli sosyal ve kültürel gruplara, iş, meslek, eğlence, fikir ve sosyal yardım gruplarına aynı zamanda katılması gibi bir sonuç doğurmuştur. Fert artık bütün şahsiyetiyle, aile veya köy cemaati gibi bir tek gruba ait olmaktan çıkmıştır. Farklı gruplara katılmak zorunluluğu fertte, parçalı bir şahsiyet yapısının gelişmesine sebep olmuştur. (Yörükân, 1968:57-58).

Şehrin bu sosyal ve kültürel yapısına uyum sağlamak, özellikle köyden şehre göç eden fertlerde problemlidir. Kent hayat tarzına uyumsuzluk yabancılaşmaya neden olmaktadır. Bu anlamda kentleşme ferdi, kendi yalnızlığı içine çeker, dostluk ve yakınlarıyla olan içten bağlılığını, akrabalık dayanışmasını yitirir. Tüm toplumsal temasları yıkılır; fert güçsüz ve dayanıksız kalır. Böyle bir süreçte köyden kente gelen insanlar bastıkları zeminde kayarlar, tutunamayarak kenarlara doğru itilirler. (Türkdoğan, 1989:194).

Sezal'ın ifadesiyle, köyden şehre doğru olan demografik hareketlilik, şehir dediğimiz bir fiziki mekân oluşmasını sağlasa bile; bu demografik hareketliliğin sujesi olan insan "yaşama şekli" ne adeta yabancı kalmakta ve "köylü" kimliğini sadece şehre taşımış olmakla kalmaktadırlar. Dolayısıyla "şehirli olma" "şehirlileşmenin" Türkiye realitesindeki asıl problemiği olarak görülmektedir. (Sezal, 1992:23-24).

Türkiye'de hızlı bir kentleşme yaşanmaktadır. Kentlerin nüfusu, doğumların ölümlerden fazla olması nedeniyle arttığı gibi, köyden kente olan göç yoluyla da çoğalmaktadır. Zaman zaman yurtdışından gelen göçler de bu süreci etkilemiştir. Kentleşmenin en yoğun biçimde duyulduğu yer, en kalabalık kent olan İstanbul'dur. Bu kentin nüfusu 1950'de 983 bin, 1960'ta 1 milyon 466 bine, 1970'de 2 milyon 132 bine, 1980'de 2 milyon 757 bine, 1990'da 6 milyon 620 bine yükseldi.

Türkiye’de yaşanan hızlı kentleşme, kentli nüfusun toplam nüfus içindeki payını sürekli artırmıştır. 1950’de genel nüfusa göre yüzde 18.5 oranında olan kentli nüfus, 1970’te yüzde 33.5’e, 1990’da yüzde 59.1’e ulaşmıştır. (AnaBritannica (18), 1994:380).

Ancak bu sayısal görünüm bağlamında: acaba, sadece nüfus artışı ve göçle şehir nüfusunun artışı, Türkiye toplumunun sağlıklı şehirleştiğini göstermekte midir ? sorusunun cevabı olumsuz olacaktır. Sayı itibarıyla şehirlerde yaşayanların oranı fazla olabilir. Dolayısıyla şehirleşme oranı da yüksek görünebilir. Fakat, şehrin hazır olmayan sosyal alt-yapısına aşırı nüfus göçü sağlıksız şehirleşmeyi beraberinde getirmektedir. Bu gerçeklik Türkiye gibi ülkelerde amorf ve mega bir köyleşmeye ve kasabalaşmaya doğru sürüklenen bir sosyal formu getirmektedir. İstanbul örneğinde kentleşme daha doğru bir deyişle metropolleşme ve megapolleşme sağlıksız olmaktadır. Şehre göçen kitleler tam anlamıyla şehirli olamamaktadır.

Bu bağlamda, “1994 yılı itibarıyla Türkiye’nin toplam 61 milyon nüfusunun yerleşim alanlarına göre dağılımı şu şekildedir: Köylerde oturan bozulmamış tam köylü nüfus 23 milyon kişi; Köyden göçmüş kentte oturan, fakat üretim becerisi, davranışı, düşüncesi, oturup kalkması, ruhu köylü olan, dolayısıyla kentli olamayan nüfus 33 milyon kişi; kentliliği pekiştiren nüfus sayısı ise 5 milyon kişi. Yıl 1994; Türkiye nüfusunun 56 milyonu köylü...” (Doğru, 1994:9). Paradoks, şehirde oturan ancak şehirli olamayan nüfus kitlesinin fazlalığıdır.

Bu gerçeklik, Türkiye’nin sosyal ve kültürel yapısında sağlıksız şehirleşmenin bir göstergesidir. Köyden şehre göçen ancak şehirli olmayan insanlar, iki hayat tarzı arasında bocalamaktadırlar. Bu ikilem yabancılaşma ve anomik durumu beraberinde getirmektedir.

Türkiye’de özellikle 1950’den itibaren sanayileşme hızlanmıştır. Sanayi faaliyetlerinin genellikle şehir yerleşmelerinde kurulmaları, buna karşılık köylerde nüfusun süratle artmasının daha da belirli bir hale getirdiği toprak azlığı, tarımda makinalaşma ile gizli işsizliğin artması; köy nüfusunun şehirlere göç etmelerine sebep olmaktadır. Bu bağlamda, “şehirleşmeyi etkileyen faktörler şehirlerdeki “çekme” (pull), köylerde de “itme” (push) faktörleri olmaktadır. Bununla birlikte şehirlerdeki geçim imkânlarının köylerden gelen bütün nüfus kitlelerinin ihtiyacını karşılayamadığı dolayısıyla şehirlerde oldukça önemli işsiz miktarının mevcut olduğu da bir gerçektir.” (Tümerterkin, 1973:3). Şehirleşmede, şehrin çekme faktörlerinden bir diğeri eğitim-öğretim yapmak amacıyla köyden şehre göçtür.

Şehirleşme sürecinde Berkay’ın ifadesiyle, “başta ulaşım sistemindeki gelişme olmak üzere kitle iletişim araçlarının yaygınlaşması, köy yerleşme birimlerinden çok farklı görünüm ve hayat tarzı sergileyen “şehir” lere doğru bir psikolojik çekilim ortamı yaratmaktadır. Dolayısıyla, değişmesi bir insanın ömrünü aşacak mevcut statüyü şehirdeki imkânlarla anında değiştirebilme ümidi ve beklentisi bu araçların da yardımı ile büsbütün güçlenmekte ve kitleleri şehir doğrultusunda yerinden oynatmaktadır. Bu süreçte şehre göçüldüğünde, şehre göçen ilk kuşak açısından mevcut şartlar gelinen yöreye göre daha cazip olabilmekte, ancak şehrin özel ekonomik şartları ve doygunluğu, gelen nüfusu mekân bakımından bile içinde eritemeyecek konut sınırlılığı, bir gecekondu ağını zorunlu olarak ördürdüğünde, bu olgu ve mekân içinde yetişen ya da artık şehir

doğumlu olan kuşak ağır bir bunalım ve hırçın bir mutsuzluk içine düşmektedir” (Berkay, 1981:81). Bu anlamda anomie ve yabancılaşma artmaktadır.

Şehre göçen daha doğrusu yığılan nüfus kitlesinin karşılaştığı en önemli problemlerden birisi de işsizliktir. Belirli bir mesleki donanıma sahip olmayan vasıfsız işgücü şehirde düşük gelirli işlerde çoğu zaman da geçici olarak çalışmak zorunda kalmaktadırlar. İnsanın hayat alanında hayatta kalabilmesinin en temel ve gerekli uğraşısı olan bir işe sahip olmak, özellikle nüfus yoğunluğu göçlerle fazlalaşan şehirlerde problem olmaktadır. Bu bağlamda işsizlik, insan hayatında ve toplum bazında anomik durumlara, yabancılaşmaya ve bunalımlara yol açmaktadır. Türkiye’de işsizlik sadece vasıfsız işgücünde değil, belirli bir mesleki formasyonla yetişen eğitilmiş işgücünde de bir problem olarak artmaktadır. Devlet İstatistik Enstitüsü’nün Nisan 1994 Hanehalkı İşgücü Anketi geçici sonuçlarına göre Türkiye genelinde işsizlik oranı yüzde 8.3; kentlerde yüzde 12.9; kentsel yerlerde lise ve daha yüksek eğitilmiş 15-24 yaş grubuna dahil olan eğitilmiş gençlerde işsizlik oranı yüzde 32.4; kırsal kesimlerde işsizlik oranı yüzde 4.6. (DİE, 1994:1). Bu veriler çerçevesinde, kentlerde işsizlik oranının fazlalığı yanında, en önemli problem, eğitilmiş gençler içinde işsizlik oranının fazla olmasıdır. Bu durum sosyal bunalımlara zemin hazırlamaktadır.

Köyün iticiliği ve şehrin çekiciliği çerçevesinde köyden şehre göç eden kitleler şehrin yetersiz kalan sosyal alt-yapısında kendilerine yeni hayat alanları yaratma yoluna gitmişlerdir. Bu anlamda, Türk şehirleşme tecrübesinin en önemli özelliklerinden birisini, “gecekondu” veya “gecekondu şehirleşme” hadisesi teşkil etmektedir.

“Gecekondu, şehir kenar-semtlerinde kurulan fakat sosyal ve ekonomik bakımdan şehir hayatına bağlı bir yerleşme şeklidir. Gecekondu kelimesi, bir gece içinde yapıлып inşa edilen ev manasında kullanılmaktadır. Genellikle bu evler müsaadesiz, kanunsuz olarak yapılır. En azından ilk bir kaç yılında böyledir. Evler ya hazine arazisine veya şahıs arazisine haber vermeksizin yapıldıklarından hiçbir teminata sahip değildir. Her an yıkılma veya çıkarılma korkusunun bulunması adeta “gecekondu” ların kaderi olarak bilinir. Gecekondu evlerinin bir diğer özelliği ise standartların altında bir yapı olmalarıdır. Çünkü, bunlar en kısa zamanda, en ucuz malzeme ile yapılmışlardır. Gecekondu ilk defa, II.Dünya Harbi sonrasında başlayan sanayileşme hareketi ile birlikte ortaya çıkmışlardır. 1945’ten sonra şehirleşmenin çok hızlı boyutlara ulaşmasına paralel olarak “gecekondu” olayı da hız kazanmış ve Türk sosyal yapısı bakımından çözülmesi oldukça zorlaşan ağır problemlere yol açmıştır.” (Sezal, 1992:57-59).

Bu bağlamda, Gökçe’nin “Şehirleşme Sürecinin Gençlik Üzerine Etkileri. Ankara 1971” adlı araştırmasında belirttiği üzere, gecekonduya yaşayanlar tam anlamıyla kırsal bölge yaşantılarını sürdürmedikleri gibi, şehir yaşantısının özellik ve koşullarına da yabancı kalmaktadırlar. Dolayısıyla, gecekondu, geçiş halinde bir toplum özellikleri içinde yaşantısını sürdürmektedir. Bu nedenle, bir taraftan kırsal bölge alışkanlıklarına sahip olan ve diğer taraftan şehirleşme sürecinin yarattığı sosyo-ekonomik ve kültürel koşulların etkisinde kalan bu nüfusun yeni bir ortam içinde yaşama sorumluluğu, kaçınılmaz bir takım sorunların ortaya çıkmasına sebebiyet vermektedir. Bu anlamda genellikle, köyden şehre gelen herkesin, çeşitli sorunlarla karşılaşması doğaldır. Ancak,

çevreye uyum sorunu kişilik gelişimi devam eden genç nüfusta daha farklı biçimde ortaya çıkmaktadır. Gençler, içinde bulunduğu çağın özellikleri gereği çevresinden kolaylıkla ve süratle etkilenmektedir. Böylece genç kendisini çevreleyen koşulların olumlu ya da olumsuz oluşu ölçüsünde şehir yaşantısının gerekleriyle uyum ya da çatışma halinde olacaktır.”

Bu bağlamda, Gökçe'ye göre, kırsal bölgeden kendi kültürüyle şehre gelen birinci kuşak şehrin kültürüyle uyum sağlayamamaktadır. Ayrıca, çocuklarını da kendi kültürüne, hayat tarzına göre yetiştirme sürecinde şehrin farklı kültürü bir bunalım yaratmaktadır. İki kültür arasındaki boşluk, Ogburn'un "Kültürel Boşluk" kuramına uymaktadır. (Gökçe, 1973:249-251).

Bu çerçevede, "kırsal alanlardan gelenlerin şehir hayatına intibak problemleri aile yapısında rol ve statü değişmelerini, sosyal sapmayı artırmaktadır. Gecekondulaşma, sanayileşme ile şehirleşme arasındaki uyum veya kültürel dengenin sağlanamayışı nedeniyle meydana geldiği için, çoğu kez, büyük şehirlerde yaşayan insanların yarısına yakını gelir azlığı ve geçim güçlükleri nedeniyle sefalet kuşakları oluştururlar. Bu insanlar, yaşadıkları fiziki toplumun egemen ve geniş kültüründen saparlar ve anomik hal ve tavırlar içerisine girerler." (Korkmaz, 1988:111).

Ancak, Türkiye sosyal yapısında kalıcı bir gerçeklik olan gecekondu, kentin bir parçasıdır ve kentin dokusunda önemli bir yere sahiptir. Bu anlamda, "gecekondu yerleşimi Batı toplumlarındaki Slum ile bir tutulmamalıdır. Batı ülkelerinin milyonu aşmış şehir yerleşmelerinde köhne yapıların bulunduğu, dar gelirlilerin yaşadığı mahallelere "slum" denilmektedir. Sanayileşme süreciyle ortaya çıkan "slum" larda oturanların çoğunluğu; ekonomik bakımdan fakir, yeterli eğitim görmemiş ya işsiz ya da sosyo-ekonomik seviyesi düşük işlerde çalışmaktadırlar. Burada yaşayanlar, genellikle duygusal bakımdan rahatsız, çevrelerine karşı ilgisiz, ümit düzeyleri düşük ve iş hayatında başarısız kimselerdir. "Slum" lar konut standardı yönünden yaptıkları zaman yüksek standartlı fakat zamanla eskimiş, yıkılmış, konut olarak görevselliğini yitirmiş ve köhne bir görüntüye sahip binalardan meydana gelmektedir. Genellikle "sefalet yuvaları" diye adlandırılan bu bölgelerin en belirgin özelliklerinden biri de barınma yoğunluğunun yüksek oluşu ve sakinlerinin sürekli olarak yer değiştirmesidir." (Gökçe, 1973:16). Chicago okulu sosyologlarının "geçiş bölgeleri" dediği bu bölgeler gettolara dönüşürler. (Giddens, 1993:111).

Bu anlamda, "gelişmiş sanayi toplumlarının kentsel alanlarında gettolar yer almaktadır. Gettolar, düşük gelir grubunda, sosyal ve mesleki dikey hareketlilik beklentilerini yitirmiş, çoğu kez çalışma olanağına sahip olamayan ya da çalışmayan ve bazen de buna ek olarak etnik özellikleri nedeniyle toplumla bütünleşmesi engellenen insan topluluklarını bünyesinde barındırır." (Tatlıdil, 1989:20). Dolayısıyla, Batı ülkelerindeki slum ve gettolardaki yabancılaşma ve anomik davranış örnekleri oranı daha fazla olmaktadır.

Buna karşılık, gecekondu kentlerin eski ve yeni kesimleri arasında hem manevi hem de maddi anlamda, geçiş halindeki alanları oluştururlar. (Keleş, 1990:360). Yani, dikey hareketliliğe elverişlidir.

Bu bağlamda Gökçe'nin ifadesiyle, "gecekondu; ülkemizde modernleşme yolundaki kırdan kente geçişi sağlayan tampon bir mekanizmadır. Bu açıdan bakıldığında kır ve kent davranışlarının

içice geçmiş olması, bazı yönlerden kentleşme olursa bile gelenekselliğin sürdürülmesi de olağan karşılanmalıdır. Kente göçtüktan sonra kentle bütünleşme ikinci, üçüncü kuşağa kadar uzanmaktadır. Bu süreçte göç edenlerin kendi davranış kalıplarını hemen terketmeleri, kentli gibi olma davranış ve tutumları geliştirmeleri beklenemez. Göçün sürekliliği ve arkada bırakılanlarla sürdürülen ilişki geleneksel davranış, tutum ve alışkanlıklarının uzun süre devamına olarak vermektedir. Diğer yandan göç nedeniyle artan kentli nüfus ihtiyaçlarına cevap veremeyen kentleşme, sanayileşme ve istihdam sorunları yeni nüfusun kentle bütünleşmesini geciktirmektedir. Ülkemizde yeniden yapılanma sürecinde insan unsuru genellikle ikinci planda düşünölmektedir. Bu durumda gecekondunun tampon mekanizma görevi uzamakta ve neredeyse kalıcı bir hale dönüşmektedir.” (Gökçe-vd., 1993:19). Sosyolojik açıdan patolojik olan, gecekondularda yaşayanların “hemşehri cemaatleri” oluşturup, kendi içlerine kapanmaları ve kent kültürüne yabancılaşmaları ihtimalinin olmasıdır. Şehre göç edenler gecekondularda kendi akraba ve hemşehrilerinin yanına ve semtine yerleşmektedirler. Bu durum dayanışma sağlaması bağlamında, yalnızlık ve yabancılaşmadan kente yeni yerleşenleri korumaktadır. Olası problem, etnik cemaatleşmedir.

Ancak, Türkiye’de gecekondularda yaşayanlar kent sosyal yapısının bir parçasıdır. Birsen Gökçe başkanlığındaki araştırma ekibinin gerçekleştirdiği “Gecekondularda Ailelerarası Geleneksel Dayanışmanın Çağdaş Organizasyonlara Dönüşümü” (1993) adlı araştırma, Türkiye gecekondularını temsil eden bir örnekleme uygulanmıştır. Araştırmanın gecekondulu nüfusun kent yaşamına ilişkin bulgularına göre, gecekondulu nüfusun kentli ve kente dönük oldukları saptanmıştır. Ayrıca gecekondular, kır kökenleri, şehre entegrasyon biçimleri, şehirde kümelenmeleri ve iş gücü piyasasındaki yerleri açısından hem bir alt kültür oluşturmakta hem de özgün bir sınıfsal konumu göstermektedirler. Bu alt kültür, bir kısmı kendine özgü bir kısmı ise toplumun diğer kesimleri ile paylaşılan unsurları içeren; aile, akrabalık, komşuluk ve modern örgütler olarak dört kurumla dayanışma mekanizmaları oluşturmaktadır. (Gökçe vd., 1993:345-346).

“Gecekondulu” artık bir “kenar-semt” yerleşme şekli olmaktan çıkmış, Türk kalkınma meselesinin ayrılmaz bir parçası haline gelmiştir. Zaten “gecekondular”, mülkiyet hakkı, kiralama, ev sahipliği, arsa ve ev spekülasyonu, alış-veriş merkezleri, eğlence yerleri, okulları vs. ile şehir yapısından ayrı görmek mümkün de değildir. Gecekondularda yaşayanları sayısı 1990 yılı itibariyle takriben 9 milyon civarındadır. Dolayısıyla, bu rakam toplam şehir nüfusunun üçte biri demektir. Bu bağlamda, Türkiye şehirleşmesinin ne kadar yanlış bir seyir takip ettiğinin göstergesi, gecekondulu gerçeğidir. Gecekondulu yanlış şehirleşmenin diğer bir boyutu toplam gecekonduların % 70’inin dört büyük ilimizde (İstanbul, Ankara, İzmir, Adana) toplanmış olmasıdır. Dolayısıyla, hızlı şehirleşme hızlı gecekondulaşma ile atbaşı gitmektedir. 1950’lerde gecekondulara “geçici” bir olay olarak bakılıyordu. Bugün herkes “gecekondular” ın sabit ve devamlı bir problem olarak şehirleşmemizin yapısına yerleştiği, kök saldığı görüşündedir. Birinci Beş Yıllık Kalkınma Plânı’nın kabul ettiği ve müteakip her plânda belli bir yer tutan bu görüşler, son 6. Beş Yıllık

Kalkınma Plânı'nda da tekrarlanmakta ve süregelen, kronik bir şehirleşme çıkmazı hâlâ tutarlı bir çözümü beklemektedir. (Sezal, 1992:59).

Bu çerçevede, Sezal'ın ifadesiyle, sanayileşmesini tamamlamamış bütün ülkelerde ve Türkiye gerçeğinde görülen "yanlış şehirleşme" ya da "gecekondu şehirleşme" nin meydana getirdiği problemler şunlardır:

1- Ekonomik Meseleler;

- a- İşsizlik;
- b- Sektörlerarası dengesizlik;
- c- Bölgelerarası şehirleşme dengesizliği;
- d- Altyapı hizmetlerinde tıkanma.

2- Sosyal Meseleler;

- a- Çevrenin tahribi, fiziki plânsızlık ve yerleşme düzensizliği;
- b- Gelir dağılımındaki eşitsizlik;
- c- Sosyal tabakalaşmanın veya sınıflaşmanın derinleşmesi;
- d- Kültür değişmesi ve kültür boşluğu;
- e- Toplum hayatında çözülme. (Sezal, 1992:74).

Yanlış şehirleşmenin ve getirdiği problemlerin temelinde, aşırı nüfus artışı ile sanayileşmeye paralel olarak gelişmeyen köyden şehre göç hareketliliği önemli nedenler olmaktadır. Yanlış şehirleşme ve gecekondulaşma sürecinde, iki kültür arasında kalan insanlar yeni bir alt-kültür oluşturmuşlardır. Bu alt-kültür, simgesi arabesk müzik olan arabesk kültürüdür.

Eke'nin ifadesiyle, arabesk müziğin ortaya çıkışında etkili olan dış dinamiklerden sanayileşme ve çarpık şehirleşme dış kabuk; batılılaşma, yabancılaşma süreçleri de iç kabuk gibi düşünülebilir.

Bu anlamda, Altmışlı yıllarda sanayileşmenin yaygınlaşması ve köyün iticiliği ile şehirleşmenin artışı; Ellilerden beri yapılagelen karayolları da etkilemiştir. Öyle ki ulaşım motorlu taşıtlara verilen önemin ve yeni değişmelerin bir simgesi gibi arabesk müzik önceleri gecekondu-ana kent arasında işleyen "minibüs müziği" olarak da adlandırıldı. Yetmişli yıllara gelince iç ve dış dinamiklerin etkileri ürünlerini vermiş ve şehirler büyük bir köy haline gelmişti. (Eke, 1989:20-21).

Bu çerçevede Eke'nin ifadesiyle, "arabesk müzik, çözülmüş bir sosyo-kültürel yapıda köyden ve kasabadan gelen geleneksel kültürün şehir kültürü (çeşitli alt-kültürlerden oluşmuş) karşısında bocalaması ve yılgınlık psikolojisi içinde ayakta durmaya çalışırken başkalaşmasının ifadesidir. Bu anlamda, arabesk müzik ile caz müzik arasında benzerlik kurulabilirse de, caz müziği fonksiyonel esasta bütünleşmiş bir sosyo-kültürel yapıda olduğu için, sanat niteliği tartışma götürmez bir müzik türü olmuştur. Arabesk müzik ise, bütünleşmemiş bir sosyo-kültürel yapıda olduğu için, sanat niteliğini kazanamamıştır."

Eke'nin çözümlemesi çerçevesinde, "arabesk müziğin ortaya çıkışında dış kabuktan içe doğru inildikçe olgunun kültürel boyutu konusunda üç temel açıklama görülmektedir:

a) Birinci görüştekiler, gecekondulaşma ile birlikte şehirlerde ortaya çıkan kültür kargaşasında hâkim şehir kültürünün geleneksel kültüre yön verememesi sonucu arabeskleşmenin başladığını ileri sürmektedirler.

Ancak hâkim şehir kültürünün mevcudiyeti de tartışmalı bir konudur. Günümüzde Türkiye’de, aydın-bürokrat kadrolar arasında, bir hâkim kültür mücadelesinden sözedilebilir. Bu da normsuzluk ve anlamsızlık gibi yabancılaşma süreçlerinde bir katalizör rolünü ifa etmektedir. Ayrıca arabeskleşme sürecinde, devleti oluşturan, aydın-bürokrat kadroları oluşturan fertlerin büyük bir kısmının zihniyeti ile arabesk zihniyet arasında -en derindeki soyutlama bağlamına girildiğinde- temel bir farklılığın olduğu söylenemez. Özdeki temel kodlar bakımından hiçbir fark yoktur, sadece usluup farkı vardır. Arabesk usluup, insanı yadırgatacak kadar yalın ve çıplak, diğeri yanıtacak kadar ince ve örtük. Zaten arabeskin popöler kültür unsuru alması, sosyal yapıda diğerkurumların paylaştığı ortak bir zemin olmadan mümkün görünmemektedir.” (Eke, 1989:21-22).

Bu anlamda Ayvazoğlu’na göre, “devlet bütün imkânlarıyla arkasında durduğu halde Batı müziğinin Türk toplumuna benimsenmemesi, Türk musikisinin ise hayatın hızlı akışına ve 1950’lerden sonraki sosyal hareketliliğe paralel bir gelişme gösteremeyerek kendi içine kapanması, yeni müzik arayışlarına yol açmıştır. Sonuçta “protest” nitelik taşıyan, gitgide büyük birer köy haline gelen şehirlerin ve kendi kaderiyle başbaşa bırakılmış kitlelerin ihtiyacını karşılamak üzere arabesk müzik doğmuştur. Dolayısıyla, arabesk, genel anlamda, halkın büyük bir kültür kargaşasında kaybettiği kimliği ararken, bürokrat aydınlara rağmen yarattığı alt-kültür’dür. Bir zevk çözülüşünün yeni bir zevk ve dünya görüşü haline gelmesidir; altüst olan değerler sisteminin üzerine kurulan yeni bir ahlâk anlayışıdır.” (Ayvazoğlu, 1989:14-15).

b) Arabesk kültürün ortaya çıkışıyla ilgili ikinci görüştekiler ise, şehrin zaten bozuk olduğu ve kente gelen değerlerin gecekondulaşma ile birlikte erozyona uğradığı, tezini ileri sürmektedirler. Bu anlamda, birinci görüşün batılılaşma gayretindeki şehir kültüründen yana, ikinci görüşün ise batılılaşma karşısında bocalayan geleneksel kültürden yana olduğu görülmektedir. Burada köyden şehre akan insan seli milli kültürün taşıyıcılarıymış gibi gösterilmektedir. Dolayısıyla bu görüşte “kentler gayri milli, köyler millidir” gibi hamasi bir kabulün izleri görülmektedir.

c) Üçüncü görüş ise, Popper’in sosyal komplo teorisini hatırlamamıza yol açan bir yaklaşımla, böylesine kompleks bir olguyu kapitalizmin oyunu ve popöler kültür sanayinin kâr hırsı gibi basit bir sebebe indirgemektedir.

Bir şehir alt-kültür unsuru olarak ortaya çıkan arabesk müziğin doğuşu ve yaygınlaşması konusunda hareket noktalarındaki farklılığa rağmen bu üç görüşte de egemen olan faktörler; şehirleşme, gecekondulaşma ve düşük bir iktisadi tatmin seviyesi ile birlikte batılılaşma ve yabancılaşma süreçleridir.” (Eke, 1989:22).

Şehirleşme sürecinde yabancılaşma ve atomize hayat tarzının diğerkbir görünümü apartmanlardır. Fazla nüfusa mekân bulma ihtiyacı ile dikey yerleşimin bir modeli olan ve Batı şehirlerinden kopya edilen apartmanlar gitgide çirkin beton yığınları olmaktadır. Apartmanda oturanlar birbirleri için sadece kapı numarası olarak anlamlıdırlar. Komşuluk, dostluk, birliktelik

yok olmuştur. Her aile kendi dairesinde televizyonları vasıtasıyla tüm dünyayı izlemektedirler fakat, apartmandaki komşularının ölüm ve doğum olaylarından bile haberdar olamamaktadırlar. Belki de apartman hayatı, mekanik bir çalışma hayatının parçalara ayrılmış dünyasının sosyal boyuttaki bir yansımasıdır. Sağlıksız kentleşmenin getirdiği bir diğer anomik durum trafik düzensizliğidir. Aşırı araç sayısı, yetersiz yollar ve oto-parklar, yetersiz denetim trafik problemini arttırmaktadır.

Kentleşmenin getirdiği yabancılaşmanın diğer boyutu çevre kirliliğidir. Aşırı nüfusun çöp ve artıkları, fabrika ve ev bacalarından çıkan zehirli dumanlar, suların kirlenmesi, su yetersizliği insanları bunalıma itmektedir.

Sağlıksız ve düzensiz kentleşme sürecinde tiyatro, sinema, konser, sergi vb. sanatsal faaliyetlerin hem mekân hem de zihniyet açısından sağlanamaması kent insanlarını kültürel doyum ve yetişmeden de mahrum edebilmekte ve bunalımlarına bir çıkış yolu bulmalarını, aynı zamanda kendilerini ifade etmelerini engellemektedir.

Kentleşme sürecinde anomi ve yabancılaşmayı Umberto Eco, Ortaçağ ile çağımız arasında bir koşutluk kurarak, toplumun bunalımı çerçevesinde şu şekilde betimlemektedir: Ortaçağ hızlı nüfus düşüşünü, şehirlerin terk edilmesini, köylerde yaşanan kıtlığı, iletişim zorluklarını, Roma yolları ve posta istasyonlarının çöküşünü, merkezi denetim bunalımını birbirleriyle yakından bağlantılı olaylar olarak görünürken, günümüzde tam tersi bir süreç yaşanmaktadır. Aşırı ölçüde artan iletişim ve ulaşım imkânlarından yararlanarak birbirleriyle bağlantı kuran aşırı kalabalık nüfus, şehirleri tahrip ve terk etme yoluyla değil, had safhadaki etkinlikleri yoluyla yaşanmaz hale getiriyor. Bir zamanların yıkıma uğramış dev yapılarını kemiren sarmaşığın yerini bugün yeni kurduğumuz binaları boğan, çirkinleştiren hava kirliliği ve çöp yığınları alıyor; şehirleri, buralara göç edenler dolduruyor, şehirlerin yerli halkı ise şehri yalnızca çalışma amacıyla kullanıp, şehir dışı bölgelere kaçıyor. Manhattan giderek yalnızca zencilerin, Torino ise Güneyli İtalyanların yaşadığı şehirlere dönüşüyor, şehri çevreleyen tepeler ve düzlük alanlarda da soylu şatoları boy gösteriyor, bu şatoların sakinleri yeni komşuluk göreneklerinin, karşılıklı güvensizliğin belirlediği bir ilişkiyi yaşıyor ve ancak önemli törenlerde bir araya geliyorlar. (Eco, 1991:20-21).

Batı ülkelerindeki kentlerde anomi ve yabancılaşmanın diğer bir boyutu şiddet olayları ve suç oranlarındaki artıştır. “ABD’de cinayet, ırza tecavüz, soygun ve ağır saldırıyı içeren şiddete dayalı suçlar artmaktadır. 1992’de ABD’de 23.760 cinayet işlenmiştir. Her on cinayetin yaklaşık yedisi ateşli silahlar kullanılarak gerçekleştirilmiştir; cinayetler, soygunlar ve ağır saldırılar toplu olarak ele alındığında ise, bu tür olayların üçte birinde ateşli silahlar kullanılmıştır. Cinayet kurbanlarının neredeyse yarısı katilin ya akrabasıydılar ya da katili tanıyorlardı.

Ulusal Sağlık İstatistikleri Merkezi’nin bildirdiğine göre, ABD’de ortaokul ve lise çağındaki gençler arasında görülen ölümlerin dörtte birinin nedeni ateşli silahların yol açtığı yaralanmalardır. Bu, ABD’deki silah kültürünün boyutlarını ifade etmektedir. 1985’te 2500; 1990 yılında ise 4200 genç kurşunla yaralanarak ölmüştür. Ulusal Eğitim Birliği’nin tahminlerine göre, 100 bin öğrenci okulda silah taşımaktaydı.

Brezilya'da ve öteki Güney Amerika ülkelerinde, sokaklarda yaşayan evsiz çocuklar şiddet olaylarının hedefi olmaktadır. UNICEF'in tahminlerine göre, Brezilya'da her yıl bir çocuk öldürülmektedir.

Almanya'da da, 1.800.000'lik nüfuslarıyla Almanya'nın en büyük yabancı işçi grubunu oluşturan Türkler ile diğer yabancı işçilere Nazi eğilimli oldukları bilinen Dazlaklar saldırmaktadırlar. Almanya'nın Solingen kentinde bir Türk ailesinin evinin kundaklanması sonucu, üç kız çocuğu ile iki kadın yaşamlarını yitirmişlerdir." (Ana Yıllık, 1994:188).

Dünyanın tüm kentlerinde şiddet eğilimli anomik davranış oranları gittikçe artmaktadır. "New York'ta ayrılık ve bölünme giderek derinleşiyor. Crown Heights'ta Yahudilerle zenciler arasında hoşgörü yoksunluğu, cinayetlerle noktalanıyor. Manhattan'ın merkezindeki China Town'da rakip gençlik çeteleri kendi ırkıdan gelen esnafı yeterince haraç vermediği için gün ortasında kurşuna diziyor. Harlemlı zenci çeteler haraca bağladıkları Koreli bakkal ve manavları, gözdağı vermek için öldürmeye devam ediyor. Şehrin yukarı batı yakasında Uzi, AK-47 otomatik silahlı Latin uyuşturucu çeteleri arasındaki çatışmalarda iki ateş arasında kalan insanlar sokağa çıkarken bir diğeriyle vedalaşılıyor. Üstün teknoloji, günlük yaşantısına yansıyan şatafatlı kentün görkemli binaları, içinde servet yatan mağazaları, dünya borsalarını yöneten banka ve işyerlerinin kapılarında binlerce evsiz kar-kış altında hayatlarını sürdürmektedir." (Uluç, 1993:13).

"Uzmanlara göre ABD'de sokak ve caddelerde gezmek yalnız geceleri değil, gündüzleri de tehlike haline gelmiştir. Toplumsal bunalımda uyuşturucu ve alkol kullanımının artması, AIDS hastalarının çoğalması, fuhuş, cinsi sapıklık ve aile bağlarının zayıflaması gibi olumsuz unsurlar; hırsızlık, tecavüz ve cinayetin itici gücü olmaktadır. Dolayısıyla bozulan ahlâk toplum hayatının geleceğini kökünden sarsmaktadır." (Özfatura, 1991).

Bu bağlamda, Erdoğan'ın ifadesiyle, "günümüzün gelişmiş ve karmaşıklaşmış sanayi toplumunda bir ferdin kendisini başarılı-başarısız; iyi-kötü güçlü-zayıf; doğru-yanlış gibi kişilik sisteminin bütün özellikleri ile kabul eden ve koruyan, sosyolojide geçen adıyla bir "birincil grup" arayışı içinde olduğu; ailenin bunu sağlayacak özelliklerini yitirdiği görüşü ileri sürülmektedir. Bu eksiklik fertleri yalnızlığa itmektir. Akran grupları bu boşluğu bir ölçüye kadar doldursa da, bazen bunlar fertleri sosyal sapma davranışlara sürüklemektedir.

Bu çerçevede, Türkiye'de de ailelerini terkedendenlerin, sosyal sapma davranışları içine girenlerin, genç nüfusta intiharların küçümsenmeyecek boyutlara ulaşmasının bu problemin Türkiye için de, bir ölçüye kadar, geçerli olduğunu ve gerekli tedbirlerin alınmaması halinde telâfisi güç zararlara yol açacağını destekler niteliktedir." (Erdoğan, 1985:164-165).

Türkiye'de, özellikle 12 Eylül 1980 öncesi dönemde, anomi ve yabancılaşmanın bir göstergesi de siyasal şiddet ve terör olaylarının artmasıdır. Keleş ve Ünsal'ın araştırmaları çerçevesinde, "siyasal ve ekonomik bunalımın bir bakıma değişmez göstergesi olan "sağlıksız kentleşme", Türkiye'de şiddetin önemli kaynaklarından birini meydana getirmektedir. (Keleş-Ünsal, 1982:90).

Günümüzde Türkiye’de kentleşmenin getirdiği anomi ve yabancılaşmanın diğer boyutu, özellikle metropol olan İstanbul örneğinde, illegal örgütlenmelerin şehrin kamu düzeninde faaliyet göstermeleridir. Gecekondu mafyası, arsa mafyası, çek-senet mafyası anomik oluşumlardır. Rüşvet, yolsuzluk, istismarcılık, fuhuş, uyuşturucu madde bağımlılığı, işsizlik, sosyal ve fiziki çevre kirliliği özellikle % 60’ı şehirlerde yaşayan Türkiye’nin toplumsal bunalımlarıdır.

4.1.3. Modernleşme Sürecinde Anomi ve Yabancılaşma

“Modern kelimesi kök itibariyle Latince modernus’tan, o da “henüz, şimdi” anlamlarına gelen “modo” kelimesinden türemiştir. ‘Modern’ ve ‘çağdaş’ kelimeleri genellikle her ne kadar eşanlamlı olarak kullanılmaktaysa da, Türkçe’de modern daha normatif, çağdaş ise daha nötr bir anlam kazanmıştır. Modern kelimesinin Osmanlıca söylenişi asri, çağdaş kelimesinin ise muasır’dır. Eski Yunan’da başlayan Eskiler (Ancients) ve Yeniler (Moderns) çatışması Rönesans döneminde belirginleşti ve ilerleme düşüncesinin Batı düşüncesinde hâkim paradigma haline gelmesiyle birlikte eskiyi savunanlar modernlerin karşısında pasif bir konuma itildiler. Onlar kadim olanı savunmak, geçmişe sapanıp kalmak ve geçmiş olduğu gibi muhafaza etmekle, kısacası saatleri geriye döndürmekle suçlandılar.” (Armağan, 1992:71). Bu anlamda, modern gelenekselin yerine geçen ve yeni olanı niteleyen durumdur. Dolayısıyla modernleşme de, geleneksel toplum yapısından yeni ve modern olan toplum yapısına geçişi ifade etmektedir.

Anthony Smith, modernleşmeye verilen üç anlam itibariyle modernleşmeyi şu şekilde tasvir etmektedir: Birinci anlamı ile modernleşme, bir toplumsal değişme süreci olarak yer ve zaman boyutunda evrensel olan süreçler grubudur. Dolayısıyla, modernleşme ilerlemeyi ifade eder; toplumsal dokuyu zenginleştiren ve güçlendiren güçlerin ortaya çıkması ve büyümesidir. İkinci anlamıyla modernleşme tarihseldir. Avrupa’da Rönesans ve Reformasyona kadar giden dönem laikleşme ve kapitalizmin doğuşu ile ayırt edilir. Başka bir tarihsel ayırım da Fransız ve Endüstri devrimleri sonrası değişmelere tekabül eden dönemin modernleşme süreci olarak nitelendirilmesidir. Üçüncü anlamıyla modernleşme, gelişmekte olan ülkelerin liderleri veya elitlerince izlenen bir seri politikalara verilen isimdir. Dolayısıyla modernleşme, liderlerin belirli açılardan daha gelişmiş olarak gördüğü çağdaş toplumlar doğrultusunda belirli bir toplumu değiştirmek için bilinçli uyguladıkları bir dizi plân ve politikalar bütünüdür. Bu anlamda Atatürk ve Gandhi yenilikçi liderlerdir. (Smith, 1988:66-67).

Sosyal ve siyasi değişme olarak da nitelendirilen modernleşme bu anlamda, sanayileşme sonucunda batı medeniyeti ülkelerinde görülen sosyal ve siyasi değişmelerdir. Bu değişmeler arasında şehirleşme, mesleki şemadaki değişmeler, sosyal hareketlilik, yaygın eğitim, mutlakiyetçi siyasi düzenden çoğulcu temsili siyasi düzene ve “bırakınız yapınlar” (laissez-faire) anlayışından modern “refah devleti” anlayışına geçiş sayılabilir. (Bendix, 1991:99).

Bu bağlamda “modern toplum; ileri derecede sanayileşmiş, kapitalist, devlet (siyasal toplum) ile her biri özerk olan bireylerin toplamını ifade eden (sivil) toplum ayrılığı esasında kurumsallaşmış, çoğulcu, demokratik toplum demektir.

Modern toplum kavramıyla temellendirilen modernleşme süreci, başka bir deyişle, yeryüzünde, geleneksellikten modernliğe doğru ilk evrim Batı'da yaşanmış ve tamamlanmıştır. Bu süreçte önce, ticaretin canlanıp gelişmesiyle "feodal" ekonomik yapı yıkılmış; böylece canlanan "kent" lerde farklı bir hayat biçimi ve farklı bir kültür doğmuş; nihayet, simgesel olarak Fransız Devrimi ile "eski düzen" in kalıntıları kesin olarak tasfiye edilerek siyasal düzeyde modernleşme bütünleşmiştir." (Köker, 1989:17).

Batı toplumlarının özgün olarak geçirdikleri sanayileşme süreci ile tüm sosyal, siyasal, ekonomik ve kültürel değişimleri içeren ve ifade eden modernleşme süreci; gelişmekte olan toplumlar için erişmeleri gereken bir toplum modeli olarak hedeflenmektedir. Bu hedef, özellikle İkinci Dünya Savaşı sonunda hem gelişmekte olan ülkelere Batı'lı ülkelerin telkin ettiği hem de gelişmekte olan ülkelerin elit ve aydınları tarafından gelişme ve kalkınmanın olmazsa olmaz koşulu olarak kabullenildiği bir anlayışın ürünüdür.

Bu anlamda, geliştirilen modernleşme modelleri iki başlık altında toplanabilir. Klâsik modernleşme modeli ve modernleşmenin radikal eleştirisi ile temellendirilen yeni modernleşme modeli.

a) Klâsik Modernleşme Modeli:

"Klâsik modernleşme, Batı'nın bazı seçilmiş somut kurumlarını ve hayat biçimlerini benimsemektir. Batı Avrupa ülkeleri ve Kuzey Amerika, Batılılaşmada model alınan ülkelerdir. Dolayısıyla modernleşme ve Batılılaşma eş anlamda kullanılmaktadır. Eisenstadt'a göre özellikle Batı ülkelerinin toplumsal, ekonomik ve siyasal kurumları model olarak alınmaktadır." (Tezcan, 1984:86).

Bu bağlamda Şeriatî'ye göre, modernizm, geleneklerin değişmesi, tüketim şeklinin değişmesi ve eski maddi yaşantının yerine yenisinin gelmesidir. Dolayısıyla, bütün bir zihniyet olarak, din, tarih, kültür, düşünce, sanat ve edebiyat bir toplumun kişiliğini belirlediğinden, bunların hepsi değişmelidir. (Şeriatî, 1984:29-30). Bu değişimde Batı toplumları örnek alındığından modernleşme modeli Batılılaşmayı içermektedir.

Ziya Gökalp'e göre de Batı medeniyetini kabul etmek demek, modernleşmek veya Batılılaşmak demektir. (Türkdoğan, 1983:149). Ancak Gökalp, kültür ve medeniyet ayrımı temelinde geliştirdiği modernleşme modelinde geleneksel ile modernî bağdaştırılan bir sentezi önermektedir.

Batılı ülkelerce batılı olmayan toplumlar için geliştirilen modernleşme teorisi, geleneksel-modern ikilemi temelinde geleneksel toplum yapısından modern toplum yapısına geçişin modelini içermektedir. Bu anlamda, "geleneksel toplum-modern toplum ayrımı, toplumsal evrimin genel yasalarını arayan bir tarih felsefesinin unsurları niteliğindedir. "Tarihin yasaları" nı arayan tüm tarih felsefeleri gibi modernleşme teorisi de büyük ölçüde determinist bir içerik taşımaktadır. Modernleşme sürecinin ilerlemeci, geriye çevrilemeyen, her toplum için zorunlu aşamaları ifade eden bir süreç olarak kavranması bu determinist niteliği açıkça ortaya koymaktadır." (Köker,

1990:27-28). Dolayısıyla klâsik modernleşme modeli; Darwinci evrim anlayışı bağlamında Batıya doğru bir evrimi içermektedir. (Mazrui, 1991:70).

Lerner, *The Passing of Traditional Society* (1955) (Geleneksel Topluların Çöküşü) adlı eserinde, Batılı gelişme ve modernleşme modelinin evrensel ve başlıca temel paradigma olduğunu belirtmektedir. Bu anlamda Lerner'e göre, Batılı modernleşme modelinin uygulandığı her yerde kentleşmeyle birlikte okuma-yazma oranı yükselmiş; yükselen okuma-yazma oranı, gazetelerin yaygınlaşmasına önayak olmuş; yaygınlaşan gazetelerle, kişi başına düşen gelir oranının artması ile ekonomik gelişme ve oy verme oranlarının artmasıyla birlikte daha büyük siyasal katılım gerçekleşmiştir. Batı'da evrimleşerek gelişen bu model, tarihsel bir gerçeği yansıtmaktadır. Aynı model, ırkları, renkleri ve dinleri ne olursa olsun dünyadaki tüm modernleşmekte olan ülkelerde de uygulanabilecektir. Lerner, modernleşme sürecinde, modern bir devletin kurulmasından önceki ilk evrede, kırsal kesimden kente göç olgusunun tamamlanmış olması gerektiğini özellikle vurgulamaktadır. Kentleşme, daha sonraki evrede okuma-yazma oranlarının yükselmesi ve kitle iletişim araçlarının yaygınlaşmasına yol açmalıdır. Bu evrede "empathy" olayının ateşlenmesi, yani bireyin kendisini toplumsal olarak değiştirmeye hazırlayabilmesi gerekmektedir. "Empathy", ekonomik büyümenin ve daha büyük siyasal katılımın sözkonusu olduğu son evrenin önkoşuludur. Lerner, kurumsal gelişmenin ivme kazandığı bu modelin, geleneksel toplumların sanayileşmiş bir devletin gerçekleştireceği modernleşme sürecine geçmelerini sağlayacak doğal ve tarihsel bir gerçekliği yansıttığını ileri sürmektedir. (McPHAIL, 1991:168-169). Lerner, toplumları geleneksel toplum, geçiş toplumu ve modern toplum olarak sınıflandırmaktadır.

Ancak, "Batı'da geleneksellikten modernliğe geçiş en azından dört yüzyıllık bir sürede ve adeta kendiliğinden gerçekleşmiştir. Yani, Batı kendi "iç dinamikleri" sayesinde modernleşmiştir. Buna karşılık, batılı olmayan toplumlarda modernleşme, daha kısa bir zaman dilimi içinde, kendiliğinden olmayan ve dış etkenlerin yoğun itici gücü etrafında ortaya çıkmaktadır. Bu değişim modernleşme kuramında şu şekilde açıklanmaktadır;

i- Batı toplumları sürekli değişen, hareketli toplumlar olmalarına rağmen, batılı-olmayan toplumlar durağan toplumlardır. Dolayısıyla, batılı-olmayan toplumlarda modernleşme, batılı toplumların dışarıdan müdahalesi sonucunda ortaya çıkan bir değişim sürecini ifade eder.

ii- Modern topluma doğru değişmek, batılı-olmayan toplumlarda, kendiliğinden bir süreç olmadığından, toplumun çoğunluğunu oluşturan ve gelenekselliğini sürdüren kitlelerin bu süreçte itici bir güç olarak ortaya çıkmaları söz konusu değildir. Dolayısıyla, batılı-olmayan toplumlarda yabancı aristokratik bir seçkinler zümresinin veya batılı modern kültürün düşünsel araçlarıyla donanmış yerli bir aydınlar grubunun yahut da her iki grubun birlikte oluşturacağı bir gücün yol göstericiliğine gerek vardır." (Köker, 1990:28).

Ancak batılı-olmayan ülkelerin kendi toplumsal iç-dinamiğine dayanmayan, batılılaşma anlamındaki modernleşme süreci ve dönüşümü bunalımlı olmaktadır. Bu bağlamda, batılı-olmayan gelişmekte olan ülkelerde üstten gelen dedüktif modernleşme paradigma dayatması anomik modernleşmeye yol açmaktadır. Öncelikle modernleşmeyi savunan aydın grubu ve seçkinler ile halk

arasında yabancılaşma meydana gelmektedir. Ziya Gökalp, halk-aydın ikiliğinin oluşturduğu yabancılaşmanın, aydının "halka doğru" gitmesi ile önlenebileceğini ifade etmektedir.

Jean Paul Sartre'in söylemiyle, asimile edilmiş toplumlarda sözde düşünür ve sözde aydınlar vardır. (Şeriatı, 1985:34). Ayrıca, gelişmekte olan bütün toplumlarda kutuplaşma kaçınılmazdır. Bu anlamda, bütün sanayileşme ve modernleşme süreçlerinde halk kültürüne yabancılaşmış bir bürokratlar sınıfının ortaya çıkmasının önüne geçilemez. (Shayegan, 1991:94). Gerek aydınların gerekse bürokrat seçkinlerin topluma yabancılaşması, toplumun sosyal ve kültürel yapısına uygun bir modernleşme modelinin uygulanması ile önlenebilecektir.

"Eisenstadt, modernleşme süreci sonunda toplumda görülen çözümleri şu şekilde ifade etmektedir: 1) Aile fonksiyonlarını kaybetmektedir. 2) Demokratikleşme eski seçkinlerin durumunu bozar. 3) Laikleşmeyi de kapsayan kültürel modernleşme, gelenekleri ve bunların temsilcilerinin durumunu zayıflatır. 4) Siyasal ve kültürel süreçler, kişilik ötesi ilişkiler yarattıklarından, büyük kitlelerin merkezi siyasal ve toplumsal sistemden yabancılaşmasına yol açarlar. 5) Değişme, gruplar ve birimler arası ilişkiyi ve dolayısıyla çatışmayı ortadan kaldırmaz. Tersine karşılıklı bağımlılığı teşvik eder. Bunun sonunda da çatışma artar. 6) Siyasal değişme çeşitli çıkar gruplarını siyaset alanında bir araya getirdiği için çatışma artar. 7) Modernleşme sonunda toplumda eskiden beri varolan çatışmalar (köylü-toprak sahibi, zanaatkâr-tüccar gibi), daha merkezileşir."

"Eisenstadt'a göre bu çözümler sonunda, toplumda önemli huzursuzluklar, genel toplumsal protestolar şeklinde kendilerini gösterirler. Eisenstadt, modernleşmiş ülkelerde düzenleyici ve eşgüdümücü örgütlerin çatışmanın giderilmesinde önemli fonksiyonlar yerine getirdiğini ifade etmektedir." (Eisenstadt'dan aktaran: Kongar, 1985:231-232).

Türkiye'nin modernleşme süreci, klâsik modernleşme modeli anlayışına uymaktadır. Nilüfer Göle'nin ifadesiyle, "Türk modernleşme süreci, merkez toplumsal değerleri ve hatta "insan"ı, Batı medeniyetinin izdüşümünde yeniden tanımlamıştır. Aydınlanma çağı fikirleri ve sanayi medeniyetinin uzantısında şekillenen Batı modernizmi, rasyonalist ve pozitivist değerlerin yanı sıra bireye dayalı liberal değerleri de oluşturarak, dinsel ve geleneksel inançların yoğurduğu cemaat ilişkilerini dönüştürmüş, daha heterojen, farklılaşmış, çoğulcu bir toplumsal yapıya ulaşmıştır. Devlet dışında bireye, sivil topluma, piyasaya özerk alan tanımayan Türk modernizmi ise, medeniyetçilik ve milliyetçilik ilkeleri üzerine inşa edilmiştir." (Göle, 1993a:130).

Bu bağlamda, "19. yüzyılın başlarından itibaren batıyı örnek alarak değişmeye başlayan Türkiye, modernist değişme modelinin en sadık izleyicilerinden oldu. Değişiklik, modernleşme teorilerinin öngördüğü gibi batı kültürünü benimseyen üst düzey bürokrat ve aydınlardan oluşan bir seçkinler zümresince yürütüldü. Önceleri askeri ve idari alanlarda yapılan düzenlemeler, ilerleyen dönemlerde siyaset, eğitim, kültür ve sosyal alanın diğer yönlerini de içine alarak genişledi. Modernist değişme modelinin benimsenmesinde, reformları yapan bürokrat-aydın kadroların pozitivist bilim anlayışına bağlı olmaları etkili oldu. Osmanlı toplumunun batıya açıldığı dönemde, batıda ilim anlayışı olarak pozitivism egemendi. Gerek batıda eğitim görenler, gerekse batılı usullerle eğitilen genç kuşakların tümü pozitivismi benimsediler. Böylece pozitivism veya pozitivist

bilim anlayışı, batıya açılan pencereden Türkiye'ye giren ilk batı kökenli modern ideoloji oldu.” (Karatepe, 1993:19).

Ancak, batılılaşma çerçevesindeki Türkiye modernleşme tecrübesi tüm toplumu dönüştürememiş, dolayısıyla anomik modernleşme yapılanması gerçekleşmiştir. Üstten, toplum mühendisliği bağlamında pozitivist gelenekle toplumu değiştirmek ve dönüştürmek problemli olmaktadır. Sonuç, anomik ve yabancılaşmış bir toplumsal ve kültürel yapının meydana gelmesidir.

Klasik modernleşme modeli çerçevesinde, toplumun topyekün değişmesinin gerçekleşmemesi, modernleşme kuramına radikal eleştiriler geliştirilmesine ve yeni modernleşme modelinin oluşturulmasına yol açmıştır.

b) Yeni Modernleşme Modeli (Modernleşme Teorisine Radikal Eleştiriler) :

“Modernleşme kuramına radikal eleştiriler getiren ve bu eleştirel içinde daha farklı bir “siyasal gelişme” anlayışına oluşturmaya çalışan görüşler, öncelikle sosyal bilim araştırmalarında pozitivist egemenliğine karşı çıkmışlardır. Doğal bilimlerle sosyal bilimler arasında metodolojik bir birlik olduğunu kabul eden pozitivistin dedüktif mantığa dayalı “açıklama” fikri, sosyal bilimlerin metodolojik ilkelerinin “yorumlama” (hermeneutic) programından çıkartılması gerektiğini ileri süren radikal-eleştiriler sosyal bilim anlayışınca reddedilmiştir. Anti-pozitivist anlayışa göre sosyal bilimlerin amacı, açıklama değil, “anlama” ve “yargılama”dır. Dolayısıyla, batılı olmayan toplumlardaki değişim süreçleri, belirli “ideal tipler” aracılığıyla değil, her toplumun kendi özgün tarihi içinde ve kendi özgün terimleri altında incelenmelidir. Böyle bir inceleme, toplumsal değişimin önceden belirlenmiş “yasaları” olduğu fikrini reddederek, her toplumun kendi özgün değişim süreci içinde insanların kendi “amaçlı toplumsal eylemleri” ni kendilerinin nasıl anlamlandırdıklarını ortaya koyma olanağı sağlamaktadır. Bu biçimde gerçekleştirilen “anlama” dan sonra, her toplumun kendi özgün değişim süreçleri içinde insanın amaçlı toplumsal eyleminin “yargılanması” için gerekli olan çerçeve belirlenmek istenmiştir.” (Köker, 1990:119-120).

“Pozitivist yaklaşıma karşı gelişen “eleştirel” ve “post-modern” teoriler, batılı olmayan toplumların siyasal değişimlerini açıklamada “modernleşme” den çok “siyasal gelişme” kavramını kullanmaktadırlar. Bu yeni yaklaşımlar, modernleşmeci yaklaşımları dört noktada eleştirmektedir:

1- Modernleşmeci yaklaşım, pozitivist felsefenin etkisinde kalarak, modernleşmenin kaçınılmaz ve geriye çevrilemez bir süreç olduğunu savunmuştur. Gelişmeci yaklaşıma göre ise modernleşme, geleneksel toplumdaki modern topluma doğru gidişte kesinlikle yaşanması gereken kaçınılmaz bir süreç değildir. Geleneksel toplumların, ilkel kabilelerden Roma ve Çin İmparatorluklarına kadar uzanan çizgide çeşitli türleri ve birbirinden tamamen farklı örgütlenme biçimleri vardır. Bu toplumların batının modernleşme sürecinden geçmelerini kaçınılmaz görmek, modern toplumu tarihin nihai evresi kabul etmeyi gerektirir. Kendi içinde bir çelişki bütünü olarak sürekli değişen batı tipi modern toplumun, insanlığın ulaşacağı en son toplumsal evre olduğunu ise kimse söyleyemez.

2- Modernistlere göre geleneksel toplumlar, modern topluma geçiş sürecinde, demokratik olmayan siyasal örgütlenmeler yaşayabilir. Fakat modern toplum aşamasına gelindiğinde batı

toplumlarında olduğu gibi, siyasi rejimleri demokratikleşir. Eleştirel teori, modern toplumun mutlaka demokratik bir toplum olmadığını öne sürerek bu görüşü reddetmektedir. Eleştirel ve post-modern siyaset teorisine göre, modern toplum, geleneksel topluma göre daha fazla aydınlanmış, iletişim ağı daha fazla gelişmiştir. Ancak modern toplum da demokrasi idealini tam olarak gerçekleştirememiş; totaliter sistemlerin en fazla organize olmuş, en güçlü örneklerini modern toplumlar vermiştir. Bu nedenle demokratikleşme ile modernleşme eş anlamlı değildir. Ayrıca, modernleşmeye geçiş sürecinde istikrarın özgürlüklere üstün tutulması da modern toplumda mutlaka demokratik bir rejim kurulacağı tezini zayıflatmaktadır.

3- Modernleşmeci yaklaşım, siyasi gelişme ve demokratikleşmenin ön koşulu olarak iktisaden kalkınmış olmayı ve kültürde modern normların benimsenmesini gerekli görmektedir. Eleştirel siyaset teorisi ise, işsizlik, yoksulluk, eşitsizlik gibi sorunların çözülmesini de gelişmenin koşulları arasında saymaktadır. İşsizlik, yoksulluk ve eşitsizlik sorununu çözemeyen toplum, kültürde batı normlarını benimsemiş olsa da gelişmiş sayılamaz., Ayrıca, sınırlanmamış ve çarpıtılmamış bir iletişim ağının kurulması, insanların toplumla ilgili genel kararların alınmasına özgür iradeleriyle katılmaları ve karar alma süreçlerini etkilemeleri de önemlidir. Modern toplumun bu konulardaki sorunları, geleneksel toplumlardan daha fazladır.

4- Modernistlerin, Amerikan ve İngiliz liberal demokrasilerini idealleştirmeleri de eleştirilmektedir. Eleştirel teoriye göre, zorunlu olarak ileriye doğru gidişi belirleyen tarih yasaları olmadığı gibi, geleneksel ya da modern toplumlardan herhangi birinin diğerine karşı üstünlüğü de söz konusu değildir. Her özgül toplumsal oluşum kendi rasyonelitesine sahip olarak siyasal örgütlenmesini farklı yöntemlerle gerçekleştirir. Bunun nasıl olacağı, ister modern isterse geleneksel olsun, her somut durum için ayrıca düşünülmelidir.” (Köker’den aktaran Karatepe, 1993:16-18).

Giddens’e göre, modernleşme teorisi hatalı önermelere dayanmaktadır ve bir dereceye kadar Batı kapitalizminin dünya üzerindeki egemenliğinin ideolojik yönden savunulmasına yararmıştır. (Giddens, 1993:138). Bu bağlamda, modernleşme teorisi, tarihi, çizgisel olarak görmekte ve yorumlamaktadır. Ayrıca bu teoriye göre, Batılı dünyanın dışındaki dünyaların teknolojik gelişim kapasiteleri ve değerler dizgeleri son derece sınırlıdır. Bu nedenle, geleneksel değerler kurban edilmediği sürece, modern teknolojinin gerçekleştirilebilmesi olanaksızdır. Bu hakim gelişme paradigması, olağanüstü ben-merkezci bir yaklaşım sergileyerek Batılı toplum biçiminin cennet olduğunu ileri sürerek, Batılı toplumlarda özellikle bireylerin geçirdikleri bunalımları hiç hesaba katmamaktadır. (McPHAIL, 1991:172).

Bu çerçevede, tek yönlü ve tek boyutlu evrensel bir modernleşme modeli olumsuz sonuçlar doğurmaktadır. “Alain Touraine’e göre, az gelişmiş ülkelerin çağdaş dünyamıza girerken tek tür bir yönteme uyma zorunda olduklarına ilişkin bir kanıt yoktur. Batının modelini dünyanın geri kalan kısmına zorla benimsetmeye kalkıştığımızda, kültürler arası iletişim alanında büyük engeller ortaya çıkmaktadır. O kadar ki, bu engeller sırasında, “karşı-modernizm” den “anti-modernizm” e dönüşümü de hızlandırmaktadırlar. Gelişmenin hedefi tek olmakla beraber bu süreç farklı yollardan

katedilebilir.” (Abadan-Unat, 1990:17-18). Bu anlamda, Levy de, her devirde her toplum için geçerli bir modernleşme reçetesi olmadığı fikrini öne sürmektedir. (Kongar, 1985:233).

Son tahlilde, modernleşme sürecindeki toplumsal değişimler, Smelser’in öne sürdüğü modernleşme modeli çerçevesinde değerlendirilebilir. Smelser’e göre modernleşmenin meydana gelmesinde önemli olan dört süreç şunlardır: Bilimsel teknolojide artış, tarımın yavaş yavaş ticarileşmesi, makinalaşmış fabrika üretimine geçiş ve kentleşme. Smelser’e göre, bu yapısal değişimler üç ideal tip yönleri çerçevesinde tanımlanabilir:

1- Farklılaşma (differentiation) : Dinde, aile hayatında, tabakalaşma ve hükümette daha özelleşmiş ve daha otonom birimlerin oluşması.

2- Yeniden bütünleşme (reintegration) : İlgi alanları gittikçe artan, daha çeşitlilik gösteren bireyler arasındaki etkileşimi bütünleştirmek ve sağlamlaştırmak için gerekli olan mekanizmalarda artış.

3- Karışıklık/rahatsızlık (disturbance) : Kesinliklerden kaynaklanmış anomi ve hoşnutsuzluk ortamı olarak tanımlanır ve genellikle de protesto ve isyan gibi toplumsal eylemlerde somutlaşır. (Smith, 1988:74).

Smelser’in belirttiği gibi, modernleşme sürecinde meydana gelen değişimler toplumsal yapıda bir farklılaşma meydana getirmekte, bu farklılaşma toplumun yeniden bütünleşmesini gerektirmektedir. Bu süreçte yeniden bütünleşemeyen, dolayısıyla yeniden yapılanamayan toplumda karışıklık ve toplumsal rahatsızlıklar meydana gelmektedir. Bu anlamda, toplum hayatında anomik yapılanma ve yabancılaşmanın boyutu artmaktadır. Bu bunalımlı ve anomik modernleşmeden kurtulmak için toplum ve kültürün yapısına uygun ve tüm toplumca özümzenecek modernleşme modeli benimsenmelidir.

Modernleşme ölçütleri çerçevesinde Türkiye’nin modernleşme süreci incelendiğinde, Türkiye’nin anomik modernleşme ya da geçiş dönemi modernleşme yapılanması içinde olduğu söylenebilir. Modernleşmeyi kentleşme bazında ele alırsak, Türkiye’de kentleşme oranı % 60’ıdır. Ancak kente göçen ve kentte oturan nüfus sayısı niceliksel anlamda kentleşmiştir, ancak kentlileşmemiştir. Kentli hayat tarzını ve zihniyetini kazanamayanların oranı hayli fazladır. Gecekondulaşma, çevre kirliliği ve sosyal kirlilik artmaktadır. Modernleşmenin diğer bir ölçütü olan sanayileşme bazında Türkiye’nin sosyal yapısında, tarımda istihdam edilenlerin oranı sanayi ve hizmetler sektöründe istihdam edilenlere göre daha fazla olduğundan, Türkiye’nin sanayileşmediği ve bir tarım toplumu görünümünde olduğu söylenebilir. Modernleşmenin başka bir ölçütü sayılan kitle iletişim araçlarının etkinliği ve sayısı artmıştır, ancak medyalar bir yandan modernleşme için önemli bir motivasyon aracı olurken diğer yandan anomik ve yabancılaşmış davranış örnekleri sunmaktadır. Modernleşmenin bir diğer ölçütü okur-yazarlık oranındaki artıştır. Türkiye’de okur-yazarlık oranı artmaktadır, ancak genç nüfusu fazla olan Türkiye’nin tüm gençlere yüksek öğrenim verme imkânı sınırlı olmaktadır. Bir yandan üniversitelerin önünde yığılan milyonlarca genç, diğer yandan üniversite mezunlarının işsizlik oranındaki artış bir paradokstur. Üniversitedeki kontenjanlar

nicelik olarak arttırılmakta, her il'e bir fakülte açılmaktadır, ancak nicelik gelişmek ve kalkınmak, dolayısıyla modernleşmek için yeterli olamamaktadır. Nitelik arttırılmadıkça problem çözülemez.

Türkiye toplumunun sosyal yapısı ikilemler içindedir. Özellikle büyük şehirlere göçen ancak şehirli kültürü benimseyemeyenler; ülkenin bir yanı gelişmiş ve kalkınmış iken diğer yanı az gelişmiş; toplumun bir kesimi geçmişe özlem duyarak geçmişi yaşatmaya ve yaşamaya çalışırken, diğer kesimi batılılaşmaya uğraşmakta. Dolayısıyla, anomik modernleşmenin tedavisi de zor olmaktadır.

4.2. Kültür Değişmesi Sürecinde Anomi ve Yabancılaşma-“Türkiye’de Batılılaşma Problemi”

4.2.1. Kültür ve Kültür Değişmesi

Toplumun temelini oluşturan kültür, insanın maddi ve manevi ihtiyaçlarını karşılamak için yaptığı ve yarattığı tüm birikimi içerir. Kültür tanımı ve tasviri açısından çok karmaşık bir kavramdır. Bu anlamda Amerikalı iki antropolog Kroeber ve Klockhon, kültür kavramının 164 farklı tanımını derlemişlerdir.

Sosyal antropolojik anlamıyla, en kapsamlı kültür tanımını E.B.Tylor yapmıştır. Tylor'a göre “kültür; bilgiyi, imanı, sanatı, ahlâkı, örf ve âdetleri, ferdin mensup olduğu cemiyetin bir organı olması itibariyle kazandığı alışkanlıklarını ve diğer bütün hünerlerini ihtiva eden gayet girift bir bütündür.” (Turhan, 1987:36). Linton, kültürü, bir toplumun tüm hayat biçimi olarak tanımlarken; Winston'a göre kültür, sosyal etkileşimin ürünüdür. (Güvenç, 1984:101-102). Başka bir tanıma göre ise kültür, sosyal kalıtımın tümüdür. Kültür içgüdüsel ya da genetik koşullanmaya bağlı olmayandır. Her insan grubunun kendisine özgü bir kültürü vardır... “Kültürel görelilik” ilkesine göre herhangi bir kültürdeki insan davranışları yalnızca o kültürün temel normları ve değerler sistemi çerçevesinde anlaşılabilir ya da tartışılabilir. (Wells, 1984:44). Bu bağlamda, aslında dünyanın her yerinde nesnelere aynıdır. Dolayısıyla nesnelere anlamlandıran, değer veren ve yorumlayan insanlar ve toplumlardır. Bu durumda, kültür “anlam verme” ve “anlamlandırma” olarak da tanımlanabilir. (Bayhan, 1993:111).

Toplumun kültürü, genç kuşaklara “sosyalleşme” süreci ile aktararak toplumun sürekliliği sağlanmaktadır. Kültürü meydana getiren maddi ve manevi kültür unsurlarının uyum içerisinde olması gerekir. Ogburn'a göre, kültürün birbiriyle ilişkili iki parçasından birisi, diğeri değişmeden değişirse veya ondan fazla değişir ve aralarında uyumsuzluk olursa “kültürel gecikme” (Cultural lag) meydana gelmektedir. (Appelbaum:57).

Bu bağlamda Ogburn, maddi kültürün manevi kültürden daha hızlı değiştiğine inanır. Modern Amerikan hayatının etkili görüşlerinden bir teknolojidir. Bu yüzyıl içinde hayat radyo, televizyon, otomobiller, uçaklar, roketler, transistörler, kompütörler vs. tarafından biçim değiştirdi. Bu süreç, özellikle maddi kültür alanında yaşanmıştır. Yönetim, ekonomik sistem, aile hayatı, eğitim ve dinde değişmelerin daha yavaş olduğu görülür... Kültür gecikmesi sosyal problemler doğurur. Maddi ve manevi kültür arasında bazı dengeler vardır. Bu denge, yeni maddi nesnelere meydana çıktığı zaman alt-üst olur. Meydana gelen dengesizlik, yeni teknolojiye uyuncaya kadar sosyal bir problem olarak tanımlanır. (Leslie-Larson-Gorman, 1986:125). Ogburn'un “kültürel gecikme”

teorisindeki sosyal problem olgusu; Merton'un sosyal yapı ile kültürel yapı arasındaki uyumsuzluk ve çatışmanın doğurduğu "anomi" tanımlamasına tekabül etmektedir.

Kültürler, sürekli etkileşim ve değişim süreci içerisindeyler. Bu anlamda, kültür değişmesi, karşı karşıya gelen iki farklı kültürün birbirinden kültür unsurlarını alıp-verme sürecidir. Kültür değişmelerinde, daha baskın ve üstün olan kültürün unsurları diğer kültür tarafından alınmaktadır. Kültür değişmesi, mecburi ve serbest kültür değişmesi olarak iki şekilde meydana gelmektedir. Kültür değişmeleri, toplumdaki topluma, toplum içindeki gruptan gruba ve grup içerisinde de insandan insana değişir. Değişme, olumlu yönde olabileceği gibi olumsuz yönde de olabilir.

4.2.1.1. Mecburi Kültür Değişmesi ve İrtica

"Mecburi ya da empoze kültür değişmesi, ayrı kültüre sahip iki sosyal grup veya cemiyetten biri kendi kültürünü veya belirli unsurlarını kabul etmesi için diğerine baskı yapması veya idari nüfuz ve iktidara sahip zümrenin, yabancı bir kültürü veya bu kültürün bazı unsurlarını çoğunluğun arzusu hilafına kendi cemiyetine zorla kabul ettirmeye çalışması sonucunda meydana gelen değişmelere denir." (Turhan, 1987:51-52).

Mecburi toplumsal değişmeler, mecburi kültür değişmelerine yol açmaktadır. Mesela, "İngilizlerin sömürgelerindeki etkinlikleri, Kanadalıların Kızılderililerin "potlaç" gibi bazı geleneklerini ortadan kaldırmaları, 1917 Rus devrimi, Kızıl Çin'deki değişmeler, Atatürk devrimleri zorlayıcı nitelikteki toplumsal değişmelerdir." (Tezcan, 1984:16). Toplum ve kültür değişmesi sürecinde önemli olan, sosyal ve kültürel yapısı değişen toplumun yeni değişimleri kabul etmesi ve özümsemesidir. Aksi halde, toplumsal anomik durum ve yabancılaşma toplumu tehdit eder.

Bu bağlamda, "kültür değişmeleri sürecinde özellikle mecburi kültür değişmelerinde, alınmak istenen kültür unsurlarının alınmaması, özümsememesi sonucunda o yerli halk diğer kültüre nefretle bakmaya başlar ve yerli hareketler, yani irtica meydana gelebilir. "İrtica", tarihin herhangi bir dönemindeki herhangi bir kültür unsurunun yeniden canlandırılmaya çalışılmasıdır. Ancak, değişmeye karşı bu tepki ile grup eski kültürüne, onun daha iyi, daha mükemmel olduğunu ve şimdiki şartlara daha iyi uyacağını hissettiği için dönmek istememektedir, irtica ile irrasyonel olarak, sadece tabiatüstü kuvvetin yardımıyla içinde bulunduğu olumsuz durumu düzeltmek istemektedir. Bir çeşit nostalji (geçmişe özlem, eski altın çağ özlemi) duyulmaktadır. Grubun bir vakitler belirli bir devir ve çevre içinde memnun ve mutlu olduğu hatırlanmakta, dolayısıyla eski kültürün altın çağına dönmekle diğer bütün şartların da kendiliğinden herhangi bir şekilde yeniden düzeleceği zannedilmektedir. Ancak, bununla birlikte grup realizmden de büsbütün ayrı kalmamıştır, zira o, hiçbir zaman eski kültürüne tamamen dönmek istememektedir. Bu tepki hareketiyle, geçmişteki kültür unsurlarından herhangi birisini sembol olarak yaşatılmaya çalışılmaktadır. Yerli hareketlerinde amaç, ölü bir kültürü yeniden yaşatmak olmayıp, grubun, olumsuz, mahkum edici şartlar altında kendini küçük hissetme duygusuna karşı benliğini takviye etmesidir." (Turhan, 1987:131-132).

Kültür değişimleri sürecinde görülen irticai hareketlere toplumumuzda da her dönemde rastlamak mümkündür. Bizim problemimiz de, Tanzimatla başlayan süreçte Cumhuriyetle belirlenen sosyal ve kültürel değişme modeli olan, Batılılaşmayı özümseyememiş olmamızdan, yeni kültürün eski kültürle uyuşmaması, barışamaması sonucunda toplumumuzda görülen anomik durum ve yabancılaşmanın somut bir görünümü olarak irticai hareketlerin görülmesidir. Bu irticai hareketler, üstte belirtilen nostalji bağlamında; sadece sembol bazında geçici, psikolojik doyum olarak yaşandığında toplumsal bunalım olarak toplumun sağlığını ve sürekliliğini tehdit etmeyecektir. Ancak, bu hareketler sürekli bir hal alıp da, sistemi tehdit eder duruma geldiğinde toplumsal anomik durum; toplumun dengesini bozacak ve sosyal bunalımlara zemin hazırlayacaktır.

4.2.1.2. Serbest Kültür Değişmesi

Kültür değişmesi tiplerinden ikincisi serbest kültür değişmeleridir. “Serbest kültür değişmesi, bir sosyal grup veya cemiyetin yabancı bir kültüre sahip grup veya cemiyetle temas geldiği zaman hiçbir dahili ve harici baskı altında bulunmaksızın farklı unsurlar veya o kültürün belirli bir kısmını alıp benimsemesi sonucunda bünyesinde meydana gelen değişmelere denir.” (Turhan, 1987:51).

Kültür değişmesi sürecindeki yenilik, yayılma ve intibak aşamalarında; öncelikle yenilikçilerin yeni kültür unsurunu benimsemeleri (yenilik); sonra yenilikçiler tarafından benimsenen kültür unsurlarının diğer fertler tarafından benimsenmesi (yayılma), daha sonra alınan yeni kültür unsurunun yerli kültür tarafından özümsemesi (intibak) oluşumu vardır.

Yeni bir kültür unsurunun alınmasında olduğu gibi bir toplum içinde yayılmasında da etkili olan en önemli faktörler şunlardır; fayda temini, itibar kazanma, yenilik arzusu veya eğilimi ve bir de yeni kültür unsurunun mevcut kültür şekillerine, sistemine uymasındır. (Turhan, 1987:59). Eski çağlardan başlayan bir süreçte tüccarlar, elçiler, sanatçılar, öğrenciler gittikleri ülkelerden o toplumun kültür unsurlarını getirirlerdi. Bu anlamda bu kişiler yenilikçiydiler. Günümüzde ise medya, yenilikçinin işlevini görmektedir. Dünyanın dört bir köşesindeki bütün toplumların kültürleri uydu yayıncılık vasıtasıyla, anında her yere aktarılmaktadır.

Kültür değişmesinde en ideal olan, serbest kültür değişmesine göre değişimin meydana gelmesidir. Çünkü, serbest kültür değişmesinde “kültürün seçiciliği” mevcuttur. Kültür, yeni karşılaştığı kültür unsurlarını ihtiyacına cevap verdiği çerçevede fonksiyonlarına göre seçmektedir. Dolayısıyla, kültür değişmesi sürecinde yeni kültürel unsurları özümseme ve uyum kendiliğinden olduğundan, anomik durum ve yabancılaşma daha az olmaktadır.

4.2.2. Türk Kültür Değişmesi Süreci ve Batılılaşma Problemi

Tarihi süreçte, kültür değişimleri sürecine baktığımızda, toplumumuzun çok farklı kültürlerle karşılaştığını, onlarla iletişim ve etkileşime girdiğini, kendi kültürel kodlarını başka kültürlerle aktardığı gibi başka kültür kodlarını da aldığını, bir süreklilik içinde kültürünün çeşitlendiğini görmek mümkündür. “Türk Kimliği” adlı incelemesinde Bozkurt Güvenç, Türk kültürünün bir sentez olduğunu ifade eder. O’na göre, “Türk kültür tarihi, öyle bir kültür tarihi ki, bundan dört-beş bin yıl önce Küçük Asya’da, iki-üç bin yıl önce Orta Asya’nın Altay ve Pamir

yaylalarında başladı; birbirinden bağımsız olarak gelişen iki gelenekten birincisi Hıristiyanlığı, ikincisi Müslümanlığı kabul etti. Günümüzden bin yıl kadar önceleri, Küçük Asya yaylasında karşılaşan iki kültürün özgün sentezleri yapıldı, yaşandı. Türkçe konuşan Oğuz boyları toprağa yerleşip Anadolulaşıırken, yerlilerden Müslümanlığı kabul edenler, Türkleşenler oldu. Selçuklu ve Osmanlı döneminde başlayan kültürleşme sentezi günümüzde de sürmektedir.” (Güvenç, 1993:49).

Kültür değişimleri tarihimizde, “Batılılaşma” tercihi ve süreci, sosyal ve kültürel yapımızda önemli değişiklikler meydana getiren ve henüz özümsemeyen bir süreçtir. Batılılaşma serüvenimizin tarihi arka-plânı kısaca şu şekilde özetlenebilir: Tarihi süreçte çağlara damgasını vuran, hâkimiyeti altındaki yerlere sosyal refah ve barışı götüren, dolayısıyla Batı’lı yazarlarca “Pax Ottomona” (Osmanlı Barışı) olarak nitelendirilen, bu anlamda cihan imparatorluğu olan Osmanlı Devleti; değişen şartara ve gelişmelere göre yeniden yapılanamamıştır.

Bu bağlamda, “Osmanlıların sosyal ve ekonomik düzenlerinin bozulması ile, Batılılaşma çabalarının ortaya çıkması arasında çok yakın bir ilişki vardır. Batılılaşma, İmparatorluğun çöküş sorununa bir çözüm getirmek amacıyla ortaya atılmıştır. Dolayısıyla, Batılılaşma çabalarının tohumları, imparatorluğun toprak yitirmeye başladığı zamanlarda atılmıştı.” (Kongar, 1985a:66).

1683’te Viyana önlerinde yenilgiden sonra Osmanlılar, ilk defa Batı’nın ileri olduğunu görmüşlerdir. Bu devre kadar Osmanlı’larda “psikolojik üstünlük” fikri vardır. Viyana bozgunundan sonra bu psikolojik üstünlük fikri tedricen azalmış ve Avrupa’nın gelişmiş olduğu kabul edilmeye başlanmıştır. Ancak, Batı’nın üstünlüğü sadece “askeri” sahaya atfediliyor. Batının Rönesans ve Reformu idrâk edilemiyor. Dolayısıyla, Avrupa’nın bizden ileri olmasının sadece askeri alanda olduğu düşüncesinden hareketle, askeri alanda bazı yeniliklere girişilmiştir.

4.2.2.1. Lâle Devri

18. yüzyıl başında, Batının üstünlüğünün kabul edilmesi çerçevesinde, bir Kapıkulu veya bürokrat olarak Damat İbrahim Paşa’nın temsil ettiği bir “yenilik”, daha doğrusu “batılılaşma” hareketi başlıyordu. Ancak, Yeniçerilere ve onlarla içiçe olan lonca esnafına göre bu yenilik, küfür sayılacaktı. Küçükömer’e göre, bu yeniliğin iki özelliği vardı:

a) Batıyı tanıyarak oradaki gibi yaşamaya özenmek Nedim’in şiirlerinde anlattığı biçimde yaşamak. Bu görünüşü ile dönemin ismi “Lâle Devri” dir. Lâle’li hayatı, sarayla bürokratlar birlikte yaşamıştır. Bürokrat, Lâle Devrinde, aşağıdan bireyci bir gelişme olmaksızın, sanki Osmanlı Rönesansı’nı getiriyordu. İbrahim Müteferrika tarafından matbaanın kuruluşu bu dönemdedir. Oysa Batıda Rönesans, belli bir ekonomik ve sınıfsal gelişme ile birlikte gelmişti. Rönesans’ta hümanizma akımı içinde bireyci bir görüş geliyordu.

b) Osmanlı imalat sanayii Batıda olduğu gibi bir gelişme gösterememiştir. Devlet hemen 18. yüzyıl başında sanayi tesisleri (Batıdakilere benzer fabrikalar) kurmak ve madenleri işlemek istemişti. Bu devletçilik hareketi, asıl Lâle Devri’nde yürütülmek istenmiş, sanayi korumak isteğiyle birlikte ele alınmıştı. Kurulan fabrikalar, bir kârlılık hesabı içinde kurulmadıklarından ve Batının da bu gelişmeyi durdurucu bazı karşı tedbirleri sebebiyle iyi gitmemiştir.

Bu bağlamda, Lâle Devri, masrafçı yaşantısı ile İstanbul halkına (esnafı, yeniçerisi v.s.), onun değerler sistemine ters düşmüştür. Diğer yandan sanayileşme hareketi, istihdam edici bir fonksiyona sahip olsa dahi, yeniçeri-esnaf çıkarlarına karşı düşmüştü. Bu sebeplerle birlikte, Patrona Halil isyanı meydana geldi. İsyân, hem Lâle'li hayatı ortadan kaldırmış hem de sanayileşme hareketini dağıtmıştı. (Küçükömer, 1989:50-51).

4.2.2.2. III. Selim Dönemi

Askeri alandaki yeniliklerin yapılmaya çalışıldığı bir başka dönem, III.Selim Dönemi (1789-1807)'dir. Bu dönemde devlet adamları beceriksiz, ulema büyük payın kendilerine düşmesini istiyor ve hiçbir fedakârlık yapmıyorlardı. Her yeniliğe "Gavur icadı" diye karşı çıkıyorlardı. Yeniçeriler bozulmuş, küstahlıkları aşırıya varmıştı. Bu dönemde de ıslahatın orduda yapılmasında fikir olarak birleşilir ve "Nizam-ı Cedit" adını alacak ordunun kurulması için Avrupa'dan hocalar getirtilir. Bu dönemde ayrıca barut, kağıt ve kumaş fabrikaları kurulur. İlmi eserler basmak üzere, Üsküdar'da ikinci bir matbaa açılır. Ancak, Kabakçı Mustafa isyanı ile padişah öldürülür, bütün yenilikler ortadan kaldırılır. (Turhan, 1987:157).

4.2.2.3. II. Mahmut Dönemi

II. Mahmut Dönemi'nde, Kamuoyunun da isteği ile yeniçerinin ilgası "Vakai Hayriye" (Hayırlı Olay) olarak yorumlanıyor. Yeniçeri Ocağı'nın yerine "Asakir-i Mensure-i Muhammediye" adıyla yeni bir ordu kuruluyor. Ayrıca, bu dönemde ilk Tıbbiye mektebi, Harbiye mektebi, orta öğrenim için Rüşdiye mektepleri açılıyor. Sosyal hayattaki yenilikler açısından; Türkiye'de ilk defa nüfus sayımı yapılmış, pasaport ihdas edilmiş, posta teşkilatı, polis teşkilatı, askeri ve mülki hastaneler kurulmuştur. Gerek devlet memuru gerekse halkın kıyafetlerinde değişiklikler yapılmıştır; ordu, memur ve halk için serpuş ve elbise belirlenip, sarığın yerine fes giyilmesi kararlaştırılmıştır. II.Mahmut Dönemi'nde, yabancı zümrenin cemaat halinde kendilerine ait lokanta, kahve, otel vs. tesislerle Avrupai bir hayat tarzı oluşturdukları ve Türklerin de bu cemaatlerle ilişkileri görülmektedir. Bu bağlamda, Avrupalıları kılık-kıyafette, yaşayış tarzında ve sosyal teşkilatta taklit etmekle batılılaşmak eşdeğer görülmektedir. Bununla birlikte, II.Mahmut döneminde, geleceğin yenilikçileri olacak nesilleri yetiştirecek yüksek okulların açılması ve Avrupa'ya öğrenci gönderme önem arzeder. (Turhan, 1987:161-168).

4.2.2.4. Tanzimat Devri (1839-1876)

Kültürel değişme tarihimizin batılılaşma sürecinde; Lâle Devri, III.Selim Dönemi ve II.Mahmut Dönemi'ndeki yenilik hareketlerinden sonra, Padişah Abdülmecid zamanında 3 Kasım 1839'da Mustafa Reşit Paşa tarafından hazırlanan ve okunan "Gülhane Hatt-ı Hümayünü", bir yenilik ve düzenleme hareketi anlamında "Tanzimat" olarak adlandırılmaktadır. Tanzimat hareketiyle, ilk defa askeri alan dışına çıkılıp sosyal, mali, idari boyutlarıyla Batı'ya açılma, Batı'ya benzeme başlamaktadır. Dolayısıyla, Batılılaşma süreci, genellikle Tanzimat ile başlatılmaktadır.

Tanzimat'ın, Mustafa Reşit Paşa (ve onu izleyen Ali Paşa ve Fuat Paşa) gibi kurucuları, Batı'nın askeri ve idari yapısını Osmanlı İmparatorluğu'na aktarıırken Batı'nın günlük kültürü de

ikinci defa etkin bir biçimde imparatorluğa girmişti. Giyim, ev eşyası, paranın kullanılışı, evlerin stili, insanlar arası ilişkiler “Avrupalı” olmuştu. İlk ve ikinci kuşak Tanzimatçılara karşı sistematik eleştiriler ancak 1860’larda başladı. Namık Kemal ve Ziya Paşa önderliğindeki bu eleştiriciler grubuna “Yeni Osmanlılar” adı verilmiştir. Yeni Osmanlılar, Tanzimatçıların sömürü olayını anlamadıklarını, bir “üst tabaka” meydana getirdiklerini, kendi kültürlerini kösteklediklerini ve ancak yüzeysel anlamda “Batılı” olduklarını ileri sürdüler.

Tanzimatçıların-Yeni Osmanlılar’a göre Batı’nın “ruhu” nu oluşturan-hürriyetçi ve parlamenter eğilimleri anlamadıkları da yüzlerine vuruluyordu. Bu yıllarda Batı hakkındaki bilginin artması ve yayılması, Yeni Osmanlılar’ın önemli bir rol oynadıkları, Osmanlı gazeteciği yoluyla olmuştur. 1862’de İbrahim Şinasi tarafından kurulan ve daha sonra Namık Kemal ve Yeni Osmanlılar’ın devraldıkları “Tasvir-i Efkâr” Osmanlı aydınları arasında siyasi bilincin genişlemesinde birinci derecede rol oynamıştır. (Mardin, 1992a:13-14).

Tanzimat devrinde batılılaşmak için yapılan, ancak yüzeysel kalan yenilikleri Mümtaz Turhan şu şekilde ifade eder: “Uygulama kabiliyeti olup olmadığı düşünülmeden veya gerekli vasıtalar hazırlanmadan birtakım yeniliklere teşebbüs edilir. Bu anlamda, içinde çalışacak insanlar düşünülmeden ve bunlar yetiştirilmeden teşkilâtlar kurulur; tatbik edecek hâkimler, memurlar yetiştirilmeden kanunlar, nizamlar vazedilir; en gerekli elemanlar, mühendisler, usta işçiler temin edilmeden fabrikalar, öğretmen yetiştirilmeden okullar açılır. Hatta, lise olmadan Darülfünun kurulmak istenir. Bu çerçevede, aslında, kültür değişmesinde esas mesele, eskinin yanında -yani o tamamen yıkılmadan- yeninin kurulmasında değil, yeninin gerçekten bütün şartlara uygun düşecek bir şekilde tam olarak alınıp alınamamasındadır. Eğer yeni, her yönüyle üstünlüğünü gösterebilecek şekilde kurulmuş ve işlemeye başlamış ise, eski sona erecektir. Dolayısıyla, tanzimatta yapılan yeniliğin ilerleyememesi, özellikle eğitimin istenilen şekilde gelişmemesi, medreselerin kapatılmamasından ileri gelmiyordu. Bunun sebebi, yeni açılan okulların medreseye olan üstünlüklerini henüz gösterememeleridir. Çünkü, yeni açılan okulların hemen hepsinin hocaları ya medrese mezunu veya medrese mensuplarıdır. Bu anlamda, tanzimatın asıl problemi, yenilikleri uygulayacak insanları yetiştirmeden yeniliklerin yapılma teşebbüsüdür.” (Turhan, 1987:180-181). Dolayısıyla, eski ile yeninin birarada bulunduğu “telifçi sistem” anomik duruma yol açmakta, toplumda iki ayrı yapılanma bunalımlara neden olmakta, sosyal gelişme meydana gelememektedir.

1839 yılında yapılan Tanzimat hareketinin arka planında İngilizlerin güdümü bulunmaktadır. Gülhane bildirisinden bir yıl önce yani, 1838 yılında yapılan Osmanlı-İngiliz ticaret anlaşması ile İngiliz uyruklulara Osmanlı pazarında çok özel ticaret ayrıcalıkları tanınmıştı. Bu anlaşmanın varlığı, İngiliz elçisinin “Tanzimat”ın gerek hazırlanışındaki, gerekse uygulanışındaki büyük çaba ve katkısını açıklar.

Kongar’ın ifadesiyle, Gülhane bildirisi, Osmanlıların Batılılaşma çabalarında bir başlangıç değildir. Batılılaşma çabalarının ürünlerinden biridir. Bu ürünün, yani “Tanzimat” ın çok önemli 3 sonucu olmuştur;

a) Merkezi bürokrasinin padişaha karşı bir ölçüde de olsa, güvenceye kavuşmuş olmasıdır. Böylece, bürokrasi, Batılılaşma çabaları içinde daha önemli bir rol oynama imkânına sahip olmuştur.

b) Müslüman olmayan Osmanlı uyruklular, ticaret faaliyetlerinde daha çok güvenceye kavuştular. Müslüman olmayan bu tüccarlar Avrupa pazarları ile bütünleşme içinde bulduklarından, güvencelerinin artması, Osmanlıların, ekonomik olarak, daha büyük ölçüde sömürülmesi sonucunu doğurdu.

c) Yabancı ülkelerin, Osmanlıların içişlerine, eskisine göre daha çok karışmaya başlamaları da, Tanzimat'ın üçüncü sonucudur.

Gülhane Fermanı'ndan 17 yıl sonra, dış etkilerin bir sonucu olarak 1856 yılında "Islahat Fermanı" yayınlandı. Kırım Savaşı'nın sonunda, Batılılar, Rusya'nın Kaynarca Antlaşması ile kendisine Osmanlıların Ortadoks uyruklulara bazı güvenceler vermesini istediler. Böylece, Tanzimat Fermanı'nın ilkelerini yenileyen ve açıklayan "Islahat Fermanı" ortaya çıktı. Sonuç tam bir başarısızlık oldu. Hiç kimse Ferman'a sevinmedi. Üstelik, Rusya, Ermenileri kışkırtmayı sürdürdü. Osmanlı Devleti ile Ermeniler arasındaki çatışma bu kışkırtmalar sonucu şiddetlendi. Uzun dönemde, Islahat Fermanı başka bir sonuca da yol açtı: Hıristiyan uyrukluların milliyetçilik çabalarına destek oldu ve böylece İmparatorluğun dağılmasına kolaylaştırdı. (Kongar, 1985a:68-69).

Avcioğlu, Tanzimat ile başlayan harekete sömürgeleşme süreci demektedir. Avcioğlu'na göre, günümüzde dahi Türkiye hâlâ Tanzimat'ı ilerencilik ve Batıcılık diye tanıtan emperyalist hegemonyanın etkilerinden ve bunun zihinlerde yarattığı karışıklıklardan kurtulamamıştır. (Avcioğlu, 1987:225).

Bu bağlamda İsmail Cem'in ifadesiyle "Batılılaşma hareketleri aslında çok küçük bir azınlığın ve yabancıların, özel sermaye ve mülkün çıkarını, güvenliğini sağlayan; halk kitlelerine hiç birşey getirmeyen hareketlerdir. Getirmemesi bir yana, günümüze dek sürececek kültür ikiliğine (düalizmine), halk kitlelerinin daha geniş çapta ve daha rahat sömürülmesine yol açmıştır." (Cem, 1989:248).

Özellikle Tanzimat ile başlayan süreçte, yapılan yeniliklerle geleneksel yapı arasındaki ikilem ve sosyal-kültürel hayattaki görünümü Şerif Mardin şu şekilde betimlemektedir: "Tıpkı Lâle Devri'nde olduğu gibi, 1860'lardan sonra Batılılığı bir felsefe ve iktisat sistemi olarak görmeyip onu daha çok yüzeysel yönleri, adabı muaşeret usulleri ve Batı'da hâkim olan modalar açısından değerlendirenler ve kullananlar olmuştur. Bu tipler zamanın yazarlarınca devamlı olarak eleştirilmiştir. Ahmet Mithat'ın "Felatun Bey" leri, Recaizade Mahmut Ekrem'in "Bihruz" ları, Ömer Seyfettin'in "Efruz" ları, Tanzimat (ve hatta 20.yüzyıl) edebiyatının ana karakterlerinden birini oluşturmuştur." (Mardin, 1992a:15).

Bu bağlamda, "Osmanlı İmparatorluğu'nda "Avrupa" ve "Eski Türk" kültürü arasındaki uçurum görülebilir. Osmanlı İmparatorluğu'ndaki kültürel çarpışmanın ekolojik yönü bu farka ilişkindir. İstanbul'da kültürel ayrım coğrafidir. Bir tarafta, Frenkler, Lâvantenler, taş binalar, yabancı töreler, günah ve işretle dolu olan Beyoğlu; diğer tarafta, mahalle sathında beraberliğin yaygın olduğu ve sıkı bir cemaatin oluşturduğu şehrin Müslüman kesimi." (Mardin 1992b:38).

Sosyal ve kültürel yapımızdaki bu ikilem, dolayısıyla birbirlerine yabancılaşmış kitleler günümüzde hâlâ toplumumuzun dokusunda mevcuttur.

4.2.2.5. II. Abdülhamid Devri (1876-1908)

“Batılılaşma sürecinde II. Abdülhamid Dönemi (1876-1908) incelendiğinde, bu dönemde Batı fikirlerinin iyice anlaşılmasına başlandığı görülür. Bunun sebebi, yeni kurulan okullarda okuyanların ve yabancı dil bilenlerin artması olduğu kadar, padişahın kendisinin Batı’yı bir bakıma “model” olarak almış olmasıdır. II. Abdülhamid, “Batıcılığı” Batı’nın tekniğini, idari sistemini ve bilhassa askeri teşkilatını ve eğitimini alma şeklinde anlıyor; bunun yanında Müslümanlığı teb’ası arasında güçlendirmeye çalışıyordu. Bu amaçla, Harbiye, Mülkiye ve Askeri Tıbbiye’nin programları geliştirilmiş, okullarda bilgili kuşaklar yetişmiştir. Her üç kuruluşun öğrencileri ders programları gereği 19. yüzyıl müsbet bilimlerin Batı’nın esas güç kaynağını oluşturduğunu görüyorlardı. Böylece Batı’yı, Batı’da geliştirilen müsbet bilimle bir tutan bir kuşak yetişti. Bu kuşak Batı’yı aynı zamanda güçlü olmaya prim veren bir uygarlık olarak görmeye başladı. Batıcılığın güçlülükle “güçle” bir sayılması eski dinsel değerlerin ancak milli gücü artırdıkları oranda önemli oldukları kanısını yerleştirdi. Bu fikirler padişaha karşı muhalefeti Avrupa’da sürdüren Jön Türkler arasında etkili olduğu için, “hürriyet”in ilanından sonra da (1908) Jön Türkler’in politikasında izini sürdürdü.” (Mardin, 1992a:15-16).

“Jön Türkler, bir yandan Batılılaşma hareketinin izleyicileri; diğer yandan da, onların nazarında bu hareket, toplumda dinin oynadığı rollere bilimin ikame edilmesi ile başarıya ulaşılabilir. Bu görüş, doğal olarak toplumun bir din-bilim çatışması üzerine kurulu olduğunu varsaymaktadır. Ancak, iktidara yaklaştıkça Jön Türkler, din kurumu ile çatışmanın ne kadar zorluklar içerdiğini daha yakından görmeye başlamışlar ve bu konuda uzlaşmacı tutum içine girmişlerdir.” (Hanioglu, 1989a:49-50).

“Jön Türklerin en derin isteği Osmanlı İmparatorluğu’nun parçalanmasını durdurmaktır. 1889’a kadar Avrupa’ya kaçan aydınların hareketinde Yeni Osmanlıları taklit etmek isteği egemendi. Jön Türkler, padişaha karşı yürüttükleri eleştirilerini, daha sonra “subay” ları da yanlarına alarak propagandalarını geliştirdiler. “Elit” yaratma sorununda, Mizancı Murat Bey’den Sabahattin Bey’e kadar tüm Jön Türkler, siyasi elit yetiştirmek istiyorlardı. Ancak, Prens Sabahattin ve Dr. Abdullah Cevdet’in diğer Jön Türklerden ayrılan yönü, elitin sadece siyasi olmayacağını savunmalarıdır. Batı’da da, elit yalnız siyasi değil, entellektüel, artistik veya teknokratik olabiliyordu. Bir elit’in yalnız siyasi olabileceği düşüncesiye Osmanlı İmparatorluğu’nun sosyal yapısının izini taşıyordu. Çünkü insanların “yönetenler” ve “yönetilenler” olarak iki kesin gruba ayrıldıkları bir sistemde, böyle bir “elit” kavramı tabii olarak ortaya çıkacaktı. Dolayısıyla, meydana getirilmesi tasavvur edilen siyasi “elit” in başlıca işi, halka görevlerini öğretmek olacaktı. Diğer yandan, Jön Türklerin ortaya çıkardıkları siyasi fikirlerin temelinde, o dönemde Avrupa’da tartışılmakta olan fikirlerin izini görmek mümkündür.” (Mardin, 1989:219-220).

1902’de ilki ve 1907’de de ikincisi toplanan Jön Türk Kongrelerinden sonra, Jön Türkler birbirine zıt iki gruba ayrılırlar. Bir tarafta pozitivist-evrimci görüşün temsilcisi Ahmet Rıza ve onun

liderliğindeki pozitivist-merkeziyetçi İttihat ve Terakki Cemiyeti bulunurken; diğer tarafta liberalist-devrimci görüşün temsilcisi Prens Sabahaddin ve onun liderliğindeki liberalist-federalci Teşebbüsü Şahsi ve Ademi Merkeziyet Cemiyeti kurulur. (Reyhan, 1993:121).

Le Play ve "Science Sociale" ekolünün ülkemizdeki temsilcisi olan Prens Sabahaddin; bu ekolün fikirlerinden hareketle, Osmanlı İmparatorluğu'nun bozulan yapısının bireyci bir yeniden yapılanma, özel teşebbüs ve yerinden yönetim ile düzeleceğini ileri sürer. "Her alanda seçkinlerden yana olan Prens Sabahaddin, eğitim sisteminin özgür ve yararlı bireylerin yetiştirilmesini sağlaması gerektiğini düşünür. O'na göre, gelişme tüketici devlet memurlarının sayısının artırılması değil, girişimciler sayesinde üretimin artırılması demektir. Prens Sabahaddin, bireyleri aile, cemaat ve devlet boyunduruğundan kurtaracak bir eğitim sisteminin geliştirilmesini ister. Şu ya da bu siyasal sistemin benimsenmesi değişmeyi sağlamakta yetersiz kalacaktır. Bu anlamda, aynı okulları açarak, aynı demiryolları yaparak Batı'daki aynı politik sistemi oturtmaya çalışan, değişikliği biçimsel bir Batılılaşma ile sınırlayan Jön Türklerin ödün tanımaz meşrutiyetçiliğini eleştirir.

1908 yılının temmuz ayında, darbeyle birlikte anayasa yeniden yürürlüğe konur. İktidar merkezci ve militarist eğilimli Jön Türklerin eline geçer. Prens Sabahaddin'in liberal eğilimine galip gelen bu grup, Osmanlı İmparatorluğu'nun yıkılışına kadar iktidarda kalacaktır." (Aktar, 1993:39).

"Jön Türklerin pozitivist-merkeziyetçi kanadı ve örgütleri İttihat ve Terakki Cemiyeti'nin ideolojik arka-plânında Auguste Comte'un fikirleri bulunmaktadır. İttihat ve Terakki Cemiyeti'nin önde gelen ismi Ahmet Rıza ve diğer Osmanlı pozitivistlerinin, Comte'un düşüncesinde üzerinde en çok durdukları nokta, "İnsanlığın Dini" kavramıdır. Bu neredeyse büyümlü formül, o güne kadar insanlığın tarihinde görülen ilerlemeleri bir düz çizgi halinde ele alan ve tabii ki sınırları, yani devrimci sapmaları da gözden kaçırmayan yeni bir düzenin somutlaşmasını sağlar. Bu yeni dinin "rahipleri" uzmanlar olacaktır. Comte'tan çok Saint Smon'dan alınan bu düşünce özellikle Ahmet Rıza tarafından geliştirilmiştir. O'na göre bu uzmanlık rolü askerlere verilmelidir, çünkü askerler bilimsel ve akılcı eğitimlerinden ötürü bu yeni insanlık dininin en uygun "havarileridir".

Jön Türkler, Comte'un düşüncesini elekten geçirirken, yeni bir toplumsal düzen getirmeyi amaçlarlar, ancak bunu getirirken Comte düşüncesinde var olan bireyci, çatışmalı ve modern unsurları bir kenara bırakan bir düşünceyi seçerler. Düzen, birlik ve uzlaşma önceliklerinin damgasını taşıyan bu felsefi-siyasi düşünce, Comte'un düşüncesini araç haline getirir, işine gelen herşeyi yani düzenle ilgili her şeyi seçip alır. Düzenle ilgili bu düşünceleri, kimi zaman monarşi ve dinin üstü kapalı rehabilitasyonunda bulur, kimi zaman da monarşik ve dinsel düzene uyumlu oturtulan yeni ve insani bir dinde." (Aktar, 1993:127-128). Ancak, pozitivistimi dolayısıyla onun ilkeleri olan düzen ve ilerlemeyi temel hedef seçen ve yönetimde uzun bir süre kalan İttihat ve Terakki iktidarı, çökmekte olan İmparatorluğu düzene ve ilerlemeye erdirmemiştir.

4.2.2.6. II.Meşrutiyet Dönemi (1908-1923)

Kısa süren I.Meşrutiyet deneyiminden sonra, Osmanlı İmparatorluğu'nun son devirlerini, 1908'de ilân edilen ve Cumhuriyetin ilânına kadar süren II.Meşrutiyet dönemi kapsamaktadır. "Meşrutiyet, Tanzimat'ta en kuvvetli ifadesini bulan bir geleneğin devamı olarak bir asker-bürokrat

hareketiydi. Aydınların ordu desteği ile sürüklediği bir hareket olsa da II.Meşrutiyet, Osmanlı tarihi içindeki en kapsamlı demokrasi tecrübesidir.” (Alkan, 1992:185).

Meşrutiyet devrinde, siyasi sahada değişiklik yanında, sosyal hayatın bütün faaliyetleri üzerine tesir edecek değişiklikler olmuştur. Bilhassa ruhi davranışlar üzerinde derin etkiler yapmış ve fikir hareketleri meydana gelmiştir. Dolayısıyla, bu devir, ülkeyi gelecek değişmelere zihnen hazırlayan, milliyetçiliğin temellerini atan, milli bir edebiyat ve fikir hareketinin geliştiği bir dönemdir. (Turhan, 1987:191).

Bu bağlamda, o dönemde gelişen üç fikir akımı; Türkçülük, İslamcılık ve Garbcılık, günümüze kadar gelen toplumumuzun ideolojik yapısını karakterize etmektedir. O dönemde, başında Ziya Gökalp'in bulunduğu Türkçülük akımının programı itibariyle fikirleri şunlardır: Bütün Türkleri birleştirmek suretiyle büyük bir Türk birliği meydana getirmek. Yani, Pan-Türkizm kurmak; Türk dilini öz Türkçe kullanmak; İslamlaşmak; muasırlaşmak, yani, Avrupa'nın ilim ve tekniğini almak; milli iktisat ve milli edebiyatı oluşturmak. (Turhan, 1987:199-200).

Bu anlamda, Türkçülük akımının temsilcisi ve ilk sosyologlarımızdan Ziya Gökalp'in, batılılaşma fikrinin alt-yapısını sosyolojik görüşlerinde bulmak mümkündür. Kültür ve medeniyet arasında bir ayırım yapan Gökalp, kültür terimi yerine Hars terimini kullanmıştır. Gökalp, milli kültür ile medeniyet arasında, her ikisinin de toplumsal hayatı içine alması nedeniyle birleşme noktası olduğunu belirttikten sonra, milli kültür ile medeniyet arasındaki ayrılıkları şu şekilde niteler; “Kültür milli olduğu halde, medeniyet milletlerarasıdır. Kültür, yalnız bir milletin din, ahlâk, hukuk, akıl, estetik, dil, ekonomi ve teknikle ilgili yaşayışlarının uyumlu bir bütünüdür. Medeniyet ise, aynı gelişmişlik düzeyinde bulunan birçok milletlerin toplumsal hayatlarının ortak bir bütünüdür. Meselâ Avrupa ve Amerika medeniyet çevresinde, bütün Avrupa'lı milletler arasında ortak bir Batı medeniyeti vardır.” (Gökalp, 1989:35-36). Dolayısıyla Gökalp, batılılaşma politikasında kültürümüzü muhafaza etmemizi, ortak olan Batı medeniyetini unsurlarını almamızı önermektedir. Gökalp'in bu düşüncesinin temelinde Türkiye için pratik bir endişe yatmaktadır. (Güngör, 1989:10). Çünkü, kültür değişmesinde milli kültürün tümden değişmesinin zorluğu, bunalımlar yaratacağının yanında; bir toplumu diğer toplumdaki ayıran kimliğinin milli kültür olduğundan hareketle Gökalp, bu sosyolojik önermesini ileri sürmüştür. Ayrıca, Ziya Gökalp, “Türk Milletindenim, İslâm Ümmetindenim, Garp Medeniyetindenim” söylemiyle de, toplumsal yapımızda zihniyet arka-plânı olan üç fikir unsurunu uzlaştırmayı amaçlamıştır.

Gökalp, geliştirdiği kültür-medeniyet ayrımı temeline dayanan kültür değişmesi modeli çerçevesinde “Halk-Aydın Yabancılaşması” üzerinde de durmaktadır. Bu anlamda, Gökalp'e göre, aydınlar batılı okullarda yetişmelerine bağlı olarak medeniyete sahiptirler. Halkta ise milli kültür mevcuttur. Dolayısıyla, aydınların halka doğru gitmeleri gerekir. Bu gereklilik, hem aydının halktan milli kültür terbiyesi alması için; hem de halka medeniyet götürmesi için şarttır. (Gökalp, 1989:51-52). Bu şekilde, halk-aydın ikilemi ve kopukluğu giderilmiş olacaktır. Gökalp, bu fikirleriyle de, milli kültür ile medeniyet arasındaki farklılığın azaltulmasını, dolayısıyla uzlaşma ve bütünleşmenin yollarını göstermektedir.

Diğer bir fikir akımı olan İslâmcılığın temel yaklaşımları da kısaca şu şekildedir: “İslâmiyet modern ihtiyaçları karşılayacak, modern gelişmeler karşısında insanın dünyaya bakışını tayin edecek, değişimleri açıklayacak ve hayatının her alanına hâkim kılınabilecek evrensel bir siyasal-sosyal kuram ihtiva etmektedir; İslâmiyet, bütün modern gelişmelere “açık” bir dindir; Batı, tartışılmaz bazı üstün niteliklere sahiptir. Müslümanlar Batı’yı üstün kılan unsurları (ilim, teknik, medeni usuller) alarak kendi toplumlarını ilerletmek zorundadırlar; İslâmiyet, müslümanlar için Batılı milletler gibi bir milliyet prensibi getirmektedir. Müslümanlar bu milliyet prensibi etrafında birleşerek siyasal bir topluluk oluşturabilirler.” (Türköne, 1991:276-277). Bu anlamda, İslâmcılık ideolojisi Pan-İslamizm görüşünü ihtiva etmektedir.

Türkçülük ve İslâmcılık akımlarının Batılılaşma konusunda paylaştıkları temel görüş, Batı’nın bilim ve teknolojisini almak, buna karşılık kendi milli kültürünü muhafaza etmektir.

Türkçülük ve İslâmcılık akımlarının Batılılaşma görüşlerinde eklektik bir modeli savunmalarına karşılık, üçüncü fikir akımı olan Garpcılık akımı ise, Batılılaşmada Avrupa’nın tümüyle taklit edilmesini savunmaktadır. “Bu akımın öncüsü, eski Jön Türk Dr.Abdullah Cevdet; yayın organları “İctihad” dergisi ise II.Meşrutiyet döneminin Batılılaşma hareketinin merkezi olarak kabul edilebilir. Garpcılar, Batılılaşma modelinde öne sürdükleri, yeni değerler sistemine sahip fert yaratma işleminin karşısında temel engel olarak, İslâmiyet ve onun toplumsal hayatı şekillendirmekteki rolünü görmektedirler. Bu nedenle de Garpcılar İkinci Meşrutiyet dönemi süresince İslâmcılar ile büyük çatışmaya girmişlerdir.” (Hanioglu, 1989b:24).

“Bu iki fikir okulu arasındaki çatışma, İslâmcı görüşün yenilgisiyle sonuçlanmıştır. 1908 Devrimi, Batı yanlısı olanların özlemlerinin gerçekleşme yolunu açmakla beraber, ülkenin toplumsal fikir hayatında yeni bir bunalım dönemini başlatmıştır. Batıcı düşünürler, “Batılılaşma” kavramının uygulanması sorunu gibi güç bir sorunla karşılaşacaklardı. Çok zaman geçmeden onlar da gördüler ki Batı Avrupa kurallarıyla Osmanlı-Türk hayat kuralları arasında uzlaşmaz çok yanlar var. Avrupa uygarlığı da Türklüğü zaten kendinden saymıyordu. Bu bağlamda, Berkes’e göre, bu iki durumun anlaşılabilmesi, iki konu üzerine yeni görüşler geliştirdi: 1. Batı uygarlığının toplumsal temellerinin neler olduğu. 2. Türk kültürünün tarihinin kaynak ve temellerinin ne olduğu. Daha sonra toplumsal düşüncenin bütün gelişim yönü, bu iki sorun üzerindeki ilişkiye göre biçimlenmiştir. Türk toplumbilimi bundan doğmuştur. Bu toplumbilimcilerin hemen hepsi, görüşlerinin kavramsal çatısının kuruluşunda, özellikle Fransız toplumbilimi geleneğinden alınan görüşlerden etkilenmiştir.” (Berkes, 1985:138). Ziya Gökalp, Fransız toplumbilimci Durkheim’ın fikirlerinin etkisiyle Durkheim’ın sosyolojik düşünce ekolünü Türkiye’de kurarken; Le Play’in fikirlerinin etkisiyle de Prens Sabahaddin, “Science Sociale” ekolünün Türkiye’deki temsilcisi olmuşlardır ve iki sosyoloji geleneği gelişmiştir.

4.2.2.7. Cumhuriyet Dönemi (1923’den Günümüze)

I.Dünya Savaşı sonunda devlet hayatı son bulan Osmanlı İmparatorluğu’nun yerine, Kurtuluş Savaşı ile hayat bulan ve yeni doğan Türkiye Cumhuriyeti; kurucu önderi Mustafa Kemal Atatürk ve seçkinlerin yeni sosyal-siyasal model uygulamaya koyması ile yeniden yapılanma

sürecine girmiştir. Bu çerçevede, Kozmopolit Osmanlı İmparatorluğu yerine, Türk milliyetçiliği temelinde Türk Milleti oluşturma programı: Batılılaşma bağlamında toplumun tüm kurumlarıyla toplumsal-siyasal-kültürel dönüşümünü sağlamak amacıyla yapılan devrimler ve yenilikler köklü değişikliklerdir. Bu değişim ve dönüşüm sürecinde, eski kültürel yapının yerine pozitivist/rasyonalist ilkelerle yeniden kurumlaşma amaçlanmıştır.

Ancak, Sarıbay'ın ifadesiyle, "Kemalizmin kamusal hayata ilişkin topluma soktuğu kavram ve kurumlar, Osmanlı zihniyetinden radikal bir kopuşun sembelleri olmalarına rağmen, aslında fiilen ortadan kalkmamış olan kültürel bir sürekliliğin açmazına düştüler: Yeni bir düzen yaratılmak istendi, ama eski kültürel kodlar ve davranış kalıpları son tahlilde hayata hâkim oldu." Bu bağlamda Sarıbay'a göre, "bu durum özellikle üç meselede belirgindir ve bunlar Kemalizm, dolayısıyla Türkiye'de demokrasinin aksak işleyişinin sebepleridir:

- 1) Cemaat yerine konan cemiyetin gene cemaat gibi çalışması.
- 2) Devletin bu cemaatin en üst ve faal birimi olarak rol oynaması,
- 3) Osmanlı reformcularında hâkim olan "toplum mühendisliği" anlayışının Kemalist devrimcilerce aşılabilmesi."

Bu çerçevede, "Osmanlı aydını ve reformcuları, Batı ile karşılaşmalarının kendilerinde yarattığı "ilerleme" fikrini ve güdüsünü, bazı kurum ve kavramlarda sembolleştirdiler. Fakat, onlara, tarihselliklerinden ilgisiz, sadece amaçsal gereklilikleri açısından önem atfettiler, adeta bir meta gibi baktılar. Örneğin, 1877'de parlamento açıldığında, Osmanlı ona, ardındaki tarihsel birikimi ve zihinsel yapıyı ihmal ederek, öncelikle ilerlemenin bir sembolü olarak baktı. Çünkü, bir çok "ileri" Batı ülkesinde bu kurum vardı, o ülkeler gibi olmak isteyen Osmanlı toplumunda da bulunmalıydı. Aynı zihniyet kalıbını Kemalistler de tavarüs etti; onlar da bu kez Cumhuriyet'i, pozitivistimin dayattığı "ilerleme" fikrinin yeni sembolü olarak gördüler: Ona, özellikle ve sadece Monarşi'den daha ileri bir kurum olduğu için önem verdiler. Böylece, Cumhuriyet'in (res publica), devletin ve siyasal iktidarın kamuya ait olması şeklinde özgün içeriği, geri plânda kaldı. Nihai olarak, siyasal iktidar, "ilerlemenin" taşıyıcıları kabul edilen devlet seçkinlerine ait görüldü. Toplumun bu kesim tarafından, devletin amaçları doğrultusunda daha iyi yönlendirileceği ve değiştirilebileceği anlayışı hâkim oldu." (Sarıbay, 1994a:18-19). Ancak, toplum tümüyle dönüşemedi ve değişemedi. Toplumsal anomik durum, siyasi kriz ve bunalım, her on yılda bir askeri darbeye düzeltilmek yoluna gidildi.

Batılılaşma ve yeniden yapılanma sürecinin meydana getirdiği problemlerin temelinde, kökten değişikliğin yarattığı sosyal ve kültürel anomik durum ile yabancılaşma bulunmaktadır. Bozkurt Güvenç'in ifadesiyle, "yenileşme programı, kararlı liderin ödün vermeyen iradesi ve inancı doğrultusunda uygulandı; ama bir tarih/kültür boşluğu da yarattı. Bu, bir "kimlik değiştirme" denemesiydi. O güne kadar "Müslüman olduğuna ve doğduğuna şükredip", "Padişahım çok yaşa" diye haykıran Osmanlı tebaası Türkler'den şimdi "Ne mutlu Türküm diyene" ya da "Yaşasın Cumhuriyet" demeleri isteniyordu. Önder'in yakın çevresinden başlayıp yayılan dalgalar halinde, Türkler bu gidişe ayak uydurmaya, gerilerde kalmamaya çalıştılar ama kişisel kimliklerini unutmak, gizlemek ya da yadsımak pahasına. Yaşanan deneyim, insanbilimcilerin, "zorla kültürleme"

(transkültürasyon) adını verdiği sürece benziyordu. Değişim, çocuklarla genç kuşaklarda, büyük kentlerin "Evropa" ile tanışmış aydın çevreleriyle, kurtuluş savaşına katılmış asker-memur kadroları arasında görece -kolay değilse bile- daha hızla gerçekleşti. Ancak, Türkiye Cumhuriyeti ya da Türk Toplumunu, yalnızca askerlerle memurlardan oluşmuyordu." (Güvenç, 1993: 250). Bu bağlamda, toplumun tümünün yenileşmeyi içeren yeni kültürel kodları özümseyememesinin sonucudur ki, 1990'lar Türkiye'sinde hâlâ toplumsal ve kültürel kimlik sancuları, bunalımları ile anomik durum yaşanmaktadır.

Türkiye'deki kültürel kimlik krizini ve kültürel ikilemi Naisbitt ve Aburdene şu şekilde betimlemektedirler: "Türkiye'nin çelişkileri Avrupa ve doğu arasında bir bağ oluşturan coğrafik konumunu simgeliyor. Washington Post'un dış muhabirlerinden Edward Cody, "Bürolardaki işadamları batıya doğru, Brüksel'e bakarken; minarelerdeki imamlar doğuya doğru, Mekke'ye bakıyor" diye yazıyor. ...Acaba hangi taraf kazanacak ? İslâm'daki canlanma mı, yoksa Avrupa Topluluğu' mu ? Yoksa yaratıcı bir karışım mı ?" (Naisbitt-Aburdene, 1990:110).

Bu bağlamda, Türkiye için en uygun tercih, yaratıcı karışımı oluşturmak olmalıdır. Türkiye toplumu, ihtiyaçlarına göre aldığı kültürel unsurlarla, geleneksel kültür kodlarını bağdaştırarak ve barıştırmakla yeni bir yapılanma meydana getirmelidir. Ayrıca, çoğulcu ve çok sesli demokratik bir ortamda; hoşgörü, karşılıklı haklara saygı ve sorumluluk bilincinde birarada yaşamayı sürekli kılmak önem arz etmektedir. 21.yüzyıl "Enformasyon Çağı" nı yakalamak ve "Enformasyon Toplumu" olmak için kısır fikir çatışmaları yerine, yeni çağın gerektirdiği sosyal, kültürel ve ekonomik dönüşümü sağlamak gerekmektedir. Bu değişimi oluşturmak için öncelikle, toplumun dinamiği olan genç nesilleri yetiştiren eğitim kurumunu bilgisayar temelli yeniden yapılandırmak birincil amaç olmalıdır. Faydalı-faydasız birçok bilgiyi ezberletmek yerine, öğrenmeyi öğretmek, araştırmacı ruhu kazandırmak, gençlere maddi-manevi tüm desteği vermek, onlara güvenmek ve fırsat vermek, başarıyı, özgüveni, girişimci ruhu motive etmek gerekmektedir. Enformasyon toplumunun temel araştırma kurumu olacak olan, üniversite ve araştırma merkezlerini yeniden yapılandırmak, araştırmaları desteklemek, ekonomik ve sosyal kurumların ihtiyacı oranında plânlı olarak, nitelikli insan gücü yetiştirmek önem arz etmektedir.

Bir yanıyla tarım toplumu görünümünde olan, bir yanıyla sanayileşmekte olan Türkiye'nin, politik popüler söylemiyle "çağ atlaması" için; bir yandan sanayileşmiş ülkelerin deneyimlerinden faydalanarak ve çevreyi kirletmeden plânlı bir sanayileşme sürecine girmesi, diğer yandan da enformasyon toplumunun gereği olan bilgi-yoğun ekonomik ve sosyal yapıya geçmesi gerekmektedir.

4.3. SOSYAL-KÜLTÜREL BÜTÜNLEŞME ve SOSYAL-KÜLTÜREL ÇÖZÜLME

SÜRECİNDE ANOMİ ve YABANCILAŞMA

Toplum bir süreç içerisinde sürekli değişmektedir. Değişme, dinamik toplumun gerekli koşuludur. Sosyal ve kültürel değişme sürecinde toplumun yeniden bütünleşmesi önem arz eder. Bu anlamda toplumun sürekliliği, değişme sürecinde yeniden bütünleşme ve uyum düzeyine bağlıdır. Toplumun değişen yeni kısımlarına bireylerin, grupların ve bir bütün olarak toplumun uyum

göstermesi gerekir. Bu uyum sürecinde birliklerin ve kurumların da yeniden yapılanmasına ihtiyaç vardır. Değişimi, sosyal ve kültürel yapının ihtiyacı oranında özümsemesi "sosyal-kültürel bütünleşmeye"; değişimin benimsenmemesi ve mevcut yapıyla çatışması ise, "sosyal-kültürel çözülmeye" neden olmaktadır.

Bu anlamda, "sosyal-kültürel bütünleşme terimi cemiyetin varlık, birlik, işleyiş ve devamını belirleyen bir durum; sosyal-kültürel çözüme terimi ise bu varlık, birlik, işleyiş ve devamı bozan, engelleyen veya ortadan kaldıran durum anlamını içermektedir." (Erdoğan, 1977-1978b:304). Sosyal-kültürel bütünleşme ve sosyal-kültürel çözüme sürecinde "anomi ve yabancılaşma", toplumun sürekliliğinde bunalımlı durumu ifade ettiğinden önem arz etmektedir.

4.3.1. SOSYAL-KÜLTÜREL BÜTÜNLEŞME

Değişen sosyal münasebetler ve teşkilatlar ağı olan toplumun yapısı, birbiriyle uyumlu gruplar, birlikler ve kurumlardan oluşur. Bu anlamda, sosyal bütünleşme toplumda küçük cemaatler, menfaat birlikleri, kurumlar gibi sosyal yapının çeşitli unsurları arasındaki birbirini tamamlayabilme durumudur. (Bilgiseven, 1986:285).

Bu bağlamda, sosyal bütünleşme üç düzeyde analiz edilebilir: Sosyal kişilik, temel gruplar ve toplum.

a) Sosyolojik açıdan sosyal kişiliğin bütünleşmesi, bireyin sosyal rollerinin (yani rol-setinin) birbiriyle çatışmaması, koordinasyon içinde olmasıdır. Mesela, bütünleşmiş sosyal kişiliğe sahip bir ferdin, spor grubundaki davranışı ailesindeki, işindeki ve içinde bulunduğu diğer gruplardaki davranışlarından farklıdır, ancak onlara karşıt değildir.

b) Grup bütünleşmesi, grup üyelerinin grup hedeflerine doğru, rollerini karşılıklı bağımlılık içinde oynadıkları anlamına gelir. Bütünleşmiş grup, amaçlarını en alt düzeyde bir çatışmayla başarabilen grup demektir. Bütünleşmiş grup üyeleri, sosyal ilişkilerini verimli ve barışçı bir biçimde yürütmektedirler.

c) Toplumun bütünleşmesi sadece temel grupların değil aynı zamanda alt-grupların da başarılı bir biçimde işbirliği yapmaya muktedir olduğu gerçeğine işaret eder. Bütünleşmiş bir toplumda okul, ev ve oyun çevresi çocuğu karşıt yönlere çekmez. Dolayısıyla, işyeri, cami ve siyasal parti birbirine karşıt açıklamalar getirerek bireyleri arada bırakmazlar. Sosyal bütünleşme, toplumdaki herkesin tam bir benzerliğinin sonucu da değildir. Sosyal bütünleşme, birey ve grupların anlamlı bir biçimde biraraya getirildiği ve sosyal ihtiyaçların düzenli bir biçimde karşılandığı anlamına gelir. Dolayısıyla, farklılıklar vardır, ancak farklılıklar eşgüdümlemiş ve yönlendirilmiştir. (Fichter:203-204).

İnsanın maddi ve manevi ihtiyaçlarını karşılamak için yaptığı ve yarattığı tüm birikim olan kültür, toplumun sürekliliği için nesilden nesile aktarılmaktadır. Toplumun sosyal mirası olarak da tanımlanan kültür, sosyal bütünleşmenin çimentosudur. Kültürel anlamda bütünleşmede üç süreçten bahsedilebilir: Yeni bir âdet veya tekniğin "takdim" i; takdim edilen yeniliklerin benimsenip "kabul edilmesi" ve kabul edilen yeniliklerin diğer kültür unsurlarıyla "bütünleşme"sidir. (Erkal, 1983:214-215).

Kültürel bütünleşme yoksunluğu toplumu kargaşaya götürür. Kültürel bütünleşme olmaksızın bireyler, sosyal davranış model ve rollerini yeterince gerçekleştiremezler, sosyal gruplar kurumsallaşmış formları uygun bir biçimde kullanamazlar. Dolayısıyla toplum eşgüdümünü yitirir, sonuçta karşıt güçler birbiriyle çatışır ve toplum çözülür. (Fichter:205).

Kültürel değişme sürecinde, maddi kültür unsurlarının manevi kültür unsurlarından önce değişmesinden dolayı maddi kültür ile manevi kültür arasında meydana gelen uyumsuzluğu "kültürel gecikme" ya da "kültür boşluğu" olarak nitelendiren Ogburn'a göre, bu değişmedeki dengesizlik sosyal problem oluşturmaktadır. Bu bağlamda, Merton da, toplumun "olması gereken" kültürel yapısı ile "olan" sosyal yapısı arasındaki dengesizliğin "anomi" ye sebep olduğunu belirtmektedir. Bu anlamda, sosyal ve kültürel değişme sürecinde, sosyal problemlerin ve anomik durumun önlenmesi, toplumun dengeye kavuşması, dolayısıyla yeniden sosyal-kültürel bütünleşmenin sağlanabilmesi için toplumun sosyal ve kültürel yapısının uyum içinde değişmesi gerekmektedir.

Bu çerçevede Ziya Gökalp'in, sosyal-kültürel değişme ve modernleşme modeli olarak geliştirdiği kültür-medeniyet ayrımı, sosyal-kültürel bütünleşmede de önem arz etmektedir. Gökalp, bir milletin hars, yani kültürünü muhafaza etmesini, buna karşılık medeniyetin unsurları olan bilim ve teknolojiyi alması gerektiğini belirtir. Aynı zamanda Gökalp, sosyal-kültürel bütünleşme için kültür ve medeniyetin birbiriyle bağdaşması, uyum içinde olmasının gerekliliğine işaret eder.

"Ziya Gökalp sosyal-kültürel bütünleşmeyi "töre"lere bağlamaktadır. Ona göre "töre" kavramının "kanun" kelimesinden daha geniş bir mânâsı vardır. Bu bağlamda, "töre" kelimesi sosyolojide "norm" kavramına yaklaşan bir mânâ içermektedir. Sosyolojide "norm" kavramı, yasa, yönetmelik gibi yazılı sosyal kuralları yansıtan "mores" ile yazılı olmayan gelenek ve görenekleri ifade eden "folkways" kavramlarını ihtiva eder. Dolayısıyla, "töre" veya "norm" bir cemiyetin birliğini, varlığını, bütünlüğünü ve devamını sağlayan kurallardır. Her cemiyetin kendine özgü "töre"leri vardır ve "töre"siz, yani "norm"suz bir cemiyet varlığından bahsedilemez. "Norm"suz bir cemiyet kaidersizliğin, düzensizliğin, bozulmanın ve yok olmanın zeminine, yani "anomik" bir duruma girmiş olur. Gökalp'e göre sosyal-kültürel bütünleşme, bir cemiyetin öz malı olan "hars"ını yansıtan "töre"lerin, yani yasa, yönetmelik gibi yazılı kaidelerle gelenek ve görenek gibi sözlü kaidelerin birliği, bütünlüğü, etkinliği ve sağlamlığı ile gerçekleşir. Türk cemiyeti kendisine özgü "töre"lerine sahip çıkmakla ve onlara uymakla birliğini, varlığını ve devamını, yani sosyal-kültürel bütünleşmesini sağlamış olur." (Erdoğan, 1977-1978b:305-307).

Erdoğan'ın çözümlemesi çerçevesinde, "Ziya Gökalp'in sosyal-kültürel bütünleşmede toplumun birliğini ve bütünlüğünü koruması ve sürdürebilmesi için milli kültür temelinde bütünleşmesi gereken diğer unsurlar şunlardır: "İçtimai şuur", "değer" ve "kanun"ları içeren "örf" kavramı, cemiyetin üyelerini birbirine bağlayan, cemiyetin birliğini, bütünlüğünü, varlığını, işleyişini ve devamını sağlayan, cemiyet tarafından kabul ve tasdik edilmiş sosyal-kültürel bütünleşmeyi sağlayan sosyal bağ niteliğindedir. Sosyal-kültürel bütünleşmede "sosyalizasyon", yeni yetişen nesilleri, gençleri toplumun milli kültürüne uygun olarak yetiştirme bağlamında önem

arzettmektedir. Gökalp'e göre, "biz" anlayışı temelinde "içtimai şuur" ve sosyal ahlâkın, sosyal-kültürel bütünleşmede önemli yeri vardır. Ayrıca, bütünleşmede sosyal grup veya cemiyetin üyeleri arasında haberleşme vasıtasıyla toplumun kültürü yayılmaktadır. Bu anlamda Gökalp, cemiyetin üyeleri arasında haberleşmede "lisan"ın temel bir araç olduğundan hareketle, lisanın da milli özelliğini koruması ve bozulmaması gerektiğini belirtmektedir." (Erdoğan, 1977-1978b:308-313).

"Gökalp'in sosyal-kültürel bütünleşme anlayışında bir cemiyeti oluşturan sosyal müesseselerin bütünleşmesi gerekmektedir. Bu müessese bütünleşmesinde aile temel rol oynar. Gökalp, cemiyetin küçük bir modeli ve temeli olarak, ailenin sosyal yapısındaki sosyal statülerin dengeli bir örüntü biçiminde olmasını ve bu statülere bağlı sosyal rollerin, ailenin birliğini, varlığını ve işleyişini zedelemeyecek biçimde oynamasını zaruri görmektedir. Gökalp'e göre güçlü aileler, güçlü millet ve devletlerin temelidir. Güçlü ailelerde bireyler arasında karşılıklı sevgi, saygı, işbölümü, dayanışma ve sadâkat vardır.

Gökalp'in sosyal-kültürel bütünleşme anlayışında "millet" kavramının çok önemli bir yeri vardır. Ona göre "millet" cemiyetin ilkel dönemini değil; çağdaş dönemini yansıtan bir kavramdır. Cemiyetleri "iptidai" ve "millet" dönemlerine ayıran Gökalp, "aile", "oymak" (klan), "nâhiye" (köy veya kasaba) ve "korporasyon" (meslek grubu) gibi çeşitli sosyal grup veya müesseseleri "millet" kavramı içinde düşünmekte; "millet" in sosyal yapısını organik bir modele benzetmektedir. Bu anlamda, dini, ahlâki, iktisadi, felsefi, hukuki, estetik gibi çeşitli faktörler "millet" kavramı içinde birleşerek sosyal-kültürel bütünleşmenin gerçekleştirilmesini sağlar." (Erdoğan, 1977-1978b:315).

Ziya Gökalp, Türkiye Cumhuriyeti'nin sosyal-kültürel bütünleşmesini üç temel ilkeye veya amaca bağlamaktadır: Türkleşmek, İslâmlaşmak ve muâsırlaşmak. (Erdoğan, 1977-1978b:317). Ziya Gökalp'in bu önermesi onun modernleşme modelini de içermektedir. Bu model; Türkiye Cumhuriyeti'nin tarihi sosyal ve kültürel yapısı arka-plânında modernleşmeyi ifade ettiği gibi, değişim sürecinde uzlaşımı ve bütünleşmeyi de ifade etmektedir.

Sosyal ve kültürel değişimde toplumun yeniden yapılanmasını ifade eden sosyal-kültürel bütünleşme tipleri üç biçimde ele alınabilir:

a) Normatif Bütünleşme : Bir topluma giren kişilerin eylem ve davranışlarını, o toplumun normları ile koordine etmeleri halinde beliren bütünleşmeye normatif bütünleşme denilir.

Normlar, fikir ve değerler üzerinde anlaşmayı sağlar. Bu anlamda Parsons'a göre, toplumun ortak değerleri sosyal sistemin yapısal unsurlarında kurumlaşınca normatif bütünleşme meydana gelmektedir.

Toplumun sürekliliği, sosyal normların kuşaklardan kuşaklara geçmesi ve kuşakların bu normlara uygun hareketine bağlıdır. Dolayısıyla, toplum üyelerinin normlar üzerinde bir uzlaşma ve anlaşmaya varmaları gereklidir. Normlardan sapan her türlü eyleme karşı sosyal grupta dirençler oluşmaktadır. Normlardan sapmanın en ileri derecedeki biçimleri, yabancılaşma ve suç olmaktadır. (Dönmezer, 1978:188-190). Bu bağlamda, sosyal-kültürel bütünleşme tipi olarak normatif bütünleşme, yabancılaşmanın önlenmesinde önemli bir bütünleşmeyi ihtiva eder.

Tarihi süreçte sanayi devrimi, sosyal ve kültürel yapıda kökten değişimler yaratmıştır. Bu kökten değişimler beraberinde bunalımları da getirmiştir. Sanayi toplumundaki çok geniş iş bölümü, şehirlerde heterojen bir nüfus kitlesinin yığılmasına sebep olmuş, dolayısıyla şehirlerde kültürel aykırılıklar, kültür ihtilâflarını doğurmuştur. Heterojen nüfus, sosyal grupların yeni normlarla karşı karşıya gelmesine ve sonuçta normlardan sapma ve normlar üzerinde uyumsuzluğa neden olmaktadır. Ayrıca, sanayi toplumundaki sürekli teknolojik değişim, insan eylemlerinde değişimleri ve yeni normların oluşması sorununu ortaya çıkarır. Gelişen sanayi eski hayat şekillerini tahrib eder, kurumların önemini azaltır ve onları değiştirir. Bununla beraber insanlarda yerleşmiş düşünce ve idrâkler de değişir. Dolayısıyla artan sapsmalar ve uyumsuzluklar ortaya sürekli olarak sosyal problemler çıkarır. Bu bağlamda, sanayileşmeye başlayan geleneksel toplumda, hızla normlardan sapma, normlar üzerinde uyumsuzluk hali ve sosyal çözülme oluşacaktır. (Dönmezer, 1984:256). Sanayileşme sürecinde, değişen yeni sosyal ve kültürel yapıya uygun yeniden normatif bütünleşmenin sağlanması toplumun sürekliliği için önem arz etmektedir.

Bu çerçevede, sanayi devriminden sonra, belli bir kesimin hızla zenginleşmesi yanında, günde 16 saat boğaz tokluğuna çalışan ve hiçbir güvencesi olmayan yığınlar oluşmuştu. Böylece toplum, sanayileşmenin ilk yüzyılında ikiye bölünmüş bir sosyal sınıfsal yapı sergiledi. Ancak, zaman içinde bu yapının sürdürülemez olduğu görülünce, sanayileşmenin ikinci döneminde (1873 sonrası) geliştirilen “sosyal güvenlik” sistemleri ve politikaları ile sosyal bütünleşmeye yönelik uygulamalar artırıldı. Sanayileşme sürecinde ikiye bölünen toplumsal yapı, yeni politikalarla sosyal, politik ve kültürel açıdan bütünleşme sürecine yöneldi. (Erkan, 1993:4-5).

Sosyal-kültürel bütünleşme problemi, sanayileşme süreciyle artan kentleşme sürecinde de yaşanmaktadır. Kapalı cemaat yapısı ve geleneksel kültürün hâkim olduğu köylerden şehirlere göç eden kitleler, şehirde sosyal ve kültürel ikileme düşmektedirler. Kentin varoşlarında yaşamak durumunda kalan bu kitlelerin kentlileşmesi, kent kültürünü benimsemeleri sosyal-kültürel bütünleşme için en önemli meseledir.

b) Fonksiyonel Bütünleşme : “Kültür unsurlarının her birinin ayrı birer fonksiyon ifa ederek, toplumu işleyen bir bütün haline getirmek üzere bir araya gelmeleri haline fonksiyonel bütünleşme denir. Meselâ, bir otomobilin monte edilmeksizin yan yana bir yere konulmuş olan parçaları sadece bir mekânsal birlik teşkil ederler. Ancak bunlar, bir otomobil teşkil edecek tarzda birleştirildikten sonra işleyen bir bütün meydana getirirler. Böyle bir işleyen-bütünden herhangi bir parça çıkarıldığı zaman bütünün faaliyeti durur, dahil edilse de işe yaramaz. (Bilgiseven, 1986:291).

Fonksiyonel anlamda sosyal-kültürel bütünleşme için gerekli olan faktörler şunlardır: (1) Bireyler ortak işlev ve değerleri paylaştıkları için birbirleriyle bütünleşmektedirler. (2) Bireyler, ortak değerler yüzünden biraraya gelip aynı işlevleri yerine getirirler. (3) Ortak işlevler yüzünden katılanlar birbirlerini ve ortaklaşa paylaştıkları değerleri takdir eder ve yüceltirler. (Fichter:207).

“Parsons’un bütünleşme teorisine göre, her toplum sürekli, istikrarlı ve dengeli yapı unsurlarından meydana gelmiştir. Sosyal yapıdaki her unsurun varlığı bir görev içindir ve sistemi

çalıştırmaktadır ve dolayısıyla bütünleşmeyi gerçekleştirmektedir. Ayrıca her fonksiyonel sosyal yapı, üyeleri arasındaki fikir birliğine dayanır.

Durkheim, bir toplumda bütünleşmenin sağlanmasında mekanik dayanışma ve organik dayanışma şeklinde iki dayanışma biçiminin olduğunu belirtir. "Mekanik dayanışma", iptidai işbölümünün hâkim bulunduğu ekonomik ve kültürel bakımdan kendi içine kapalı, homojen bir yapıda, kır bölgelerine özgü bir dayanışmadır. Fertler belirli davranış şekilleri içinde, bir makinenin aynı işi yapan parçaları gibidirler. "Organik dayanışma" ise, gelişmiş bölgelerde veya gelişmiş toplumlarda ortaya çıkmaktadır. Modern işbölümünün, ekonomik ve kültürel bakımdan dışa açık ilişkilerini bulunduğu bir ortamda görülmektedir. İşbölümüne giren iş sahalarından herhangi birinden meydana gelecek bir aksaklık, diğer bütün faaliyetlere de tesir etmektedir. İş sahalarının kendi içlerinde bir ölçüde bağımsız hale gelmeleri, ancak, bir bütünün parçası olmaları ile sözkonusudur.

Durkheim'dan farklı olarak Ziya Gökalp, organik dayanışmanın bulunduğu toplum hayatında, cemaate özgü mekanik dayanışmanın da görülebileceğini belirtmiştir.

Durkheim, toplumun karmaşık bir yapıya geçişi ile birlikte artan sosyal farklılaşmaya işbölümü teorisi ile değinmektedir. Bütünleşme mekanik ve organik dayanışma şekilleriyle ortaya çıkmaktadır. Artan sosyal farklılaşma ve işbölümü modern toplumun bir göstergesi sayılmaktadır. Modern bir yapıya kavuşan toplum, farklılaştığı ölçüde de bütünleşmektedir." (Erkal, 1983:222).

Durkheim'ın toplumsal bütünleşme sorunları çerçevesinde çalışmalarının büyük bir bölümü, manevi düzenin korunması ve anominin önlenmesi üzerinde yoğunlaşmaktadır. (Moore, 1990:341).

Bu bağlamda, "Durkheim, tam ve uygun bütünleşme hali ile onun karşıtı olan dağılma ve anomi üzerinde durmaktadır. Avrupa ülkelerindeki çeşitli gruplar üzerinde intihar olayının değişen oranını ele alarak, intihar olayının sosyal bütünleşmenin endeksi olarak kabul etmiştir. Durkheim'ın bu analizi çerçevesinde, intihar, nisbi olarak protestanlarda daha fazla, katoliklerde daha az, askerlerde daha az, sivillerde daha fazladır. Savaş ve ihtilâl dönemlerinde daha az, barış dönemlerinde ise daha fazladır. Kır bölgelerinde daha az, şehir bölgelerinde daha çoktur. Medeniyet seviyesi yükseldikçe intiharlar artmaktadır. Ferdin toplumda intihara kalkışması birbirinden farklı iki faktöre dayanmaktadır:

Bu faktörlerden birincisi, ferdin toplumla tam anlamıyla bütünleşmiş olmasının sonucudur. Topluma ve sosyal gruba yüksek bir dayanışma ile bağlı olan fert, kendini, toplumun veya sosyal grubun idealleri ve gayretleri için feda etmektedir. Yüksek bir bütünleşme halini ifade eden bu intihar, "altruistik intihar" dır.

İkinci faktör ise, dağılma hallerinde görülen "egoistik" ve "anomik intihar"lardır. Egoistik intiharda fert, kendini toplumun yüksek menfaatleri ve gayretleri için feda etmemektedir. Anomik intiharda ise, fert, maddi tatminden ziyade, manevi tatminsizliğin sonunda hayatına kıymaktadır. Azami seviyede hürriyete sahip olmasına rağmen, hürriyetsizlik içindedir. Fert, fonksiyonel bakımdan toplum hayatının içinde yer almasına, kanuni güvencelerle korunmasına rağmen, toplum

hayatı onu koruyacak kontrolü kaybetmektedir ve dayanışma zayıflamaktadır. Fert yalnızlaşma süreci içine girmektedir. Çünkü, anominin ortaya çıktığı sanayileşmiş ve gelişmiş toplumlarda faydacı insan tipi ve faydacılık bir sosyal norm haline gelmektedir. Bu anlamda, anomi, faydacılığın ve faydacı davranışın beklenen patolojik halidir. Durkheim'a göre, geçici de olsa buhran ve savaş dönemlerinde toplum daha çok bütün haline gelmektedir. İşbölümü teorisinden hareket eden Durkheim, işbölümünün artışı ile bütünleşmenin de gerçekleşebileceğini belirtmektedir." (Erkal, 1983:220-221).

Değişim sürecinde, toplumun yeniden fonksiyonel olarak bütünleşmesi çerçevesinde, Mübcecel Kıray'ın öne sürdüğü "tampon mekanizma" ya da "tampon kurum", bütünleşmede önemli fonksiyon ifa etmektedir. Bu bağlamda, tampon kurumlar feodal toplumdaki kapitalist topluma ya da geleneksel toplumdaki modern topluma geçişte toplumsal değişimin buhransız olmasını sağlarlar. Gerek bünye gerekse fonksiyon bakımından, hem eski hem de yeni toplumsal yapı içindeki unsurlardan farklı nitelikleri vardır. Bu kurumlar, toplumsal yapının çeşitli yönlerini birbirine bağlarlar. Bütünün bir parçası olarak, bütünleşmesi sağlanamayan yapı ve fonksiyonlar kaybolur. Bunların yerini tampon kurumlar doldurur. Böylece toplumun, orta hızda bir değişimde dengeli kalması sağlanır.

Kıray'ın bu çözümlemesinin büyük bir önemi az gelişmiş ya da gelişmekte olan ülkeler açısından da ortaya çıkar. Az gelişmiş ülkelerde özellikle "dış unsurlardan" etkilenecek başlayan bir değişim süreci, toplumsal bütünlük açısından, büyük ölçüde tampon mekanizmaların işlevselliğine bağımlı olacaktır.

Tampon kurumlar, toplum ve toplumsal değişim hakkında iki temel ilkeye dayanır. Bu ilkelere birincisi, toplumun her düzeyde ve her an fonksiyonel bir bütünlüğe sahip olduğudur. İkincisi de, çeşitli toplumsal yapı unsurlarının aynı zaman ve aynı hızda değişmediğidir. Bu ilkelere göre, aynı hız ve zamanda değişmeyen unsurlardan meydana gelen toplumsal yapı, fonksiyonel bütünlüğünü kurmak için tampon kurumları yaratmaktadır. (Kongar, 1985:174-175).

Değişimin özümsemesinde ve bunalımın az olmasında önemli fonksiyonlar ifa eden tampon kurumlar vasıtasıyla yeniden yapılanan ve uyum gösteren toplumsal yapı, fonksiyonel olarak bütünleşmektedir.

c) Mantıkî-Mânâlı Bütünleşme (Logico-Meaningful-Integration) : "Fonksiyonel bakımdan bütünleşmiş bir toplumda kültürün çeşitli unsurları arasındaki ilişki, bir makinenin parçaları arasındaki işlevsel bağlantıya benzemektedir. Dolayısıyla, makinenin bir parçasının bozulması ve çıkarılmasında makinenin işleyişi durduğu gibi, kültürün unsurlarından herhangi biri kültürel sentezden çıkarıldığı zaman da toplumun mekanizması bozulmaktadır." (Bilgiseven, 1986:293).

"Kültür unsurlarının topluma işleyen bir bütün özelliğini kazandırmak üzere birbirini tamamlama hali olan fonksiyonel bütünleşmede işbölümü önem arzeder. Sorokin'e göre işbölümünün artışı önemli bir olaydır. Ancak, işbölümünün artışı, ekonomik kalkınma ve modernleşmeye rağmen, toplumda çeşitli bunalımların ve krizlerin ortaya çıkmasını azaltmamaktadır. Bu bakımdan Sorokin, fonksiyonel bütünleşmenin yetersizliğini gidermek ve sosyal değişimin

sürekliliği içindeki gelişmeleri de gözönünde tutarak “mantıkî-mânâlı” bir bütünleşme görüşünü ileri sürmektedir.

Fonksiyonel nitelikli bir bütünleşmenin hâkim olduğu toplumlardaki şahsiyet tipi, faydacı ve mekanik ilgilere yöneliktir. Ferdin bu yönelişlerini içeren şahsiyet tipi, günümüzde sanayileşmiş ve modernleşmiş toplumlarda yaygındır. Aynı toplumlarda görülen dayanışma eksikliği, manevi çöküntü, çözümlenemeyen belirtileri, bazı sosyal hastalıklar ve anomi hali, sadece fonksiyonel şahsiyet tipinin bütünleşmede yetersizliğini ifade etmektedir.

Bu çerçevede, bütünleşme için ihtiyaç duyulan şahsiyet tipi, faydacı olduğu kadar dayanışmacı ve toplumcu, fert ve toplum menfaatlerinin karşıt olmayacağına bilincinde olmalıdır. Dolayısıyla, toplumun moral değerleri etrafında mantıkî-mânâlı bir bütünleşme sağlandığı takdirde, fonksiyonel bütünleşme bir anlam taşır.” (Erkal, 1983:223-224).

Bu bağlamda, meselâ, sanayileşme sürecinde sadece fabrikalar kurup mal üretip satarak, kâr elde etmek mekanik ilişkiler dizgesinde fonksiyonel bir bütünleşme sonucunda meydana gelmektedir. Ancak, sanayi tesislerinin çevreyi kirletmesine karşı önlemler almak, çevreyi az tahrip ederek üretim yapmak, tabiatın dengesini bozmadan, insanların sağlığı ve toplumun sürekliliğini sağlama anlamında global çevre bilinci ile üretimi yeniden yapılandırmak, mantıkî-mânâlı bütünleşme çerçevesinde organize olmanın sonucunda meydana gelmektedir.

Son tahlilde, sosyal bütünleşmenin gerçekleşmesi için gerekli hususlar genel olarak şu şekilde ifade edilebilir: “Toplumda işbölümünün ve sosyal farklılaşmanın artışı, zihniyet değişikliğine sebep olacak demokratikleşme sürecine geçiş, eğitimde kabiliyet esasına göre fırsat eşitliğinin sağlanması, sosyal statünün doğuştan değil, ferdin başarısı sonucu kazanılması, bölgeler arası dengesizliğin giderilmesi, din ve mezhep ayrılıklarının giderilmesi, ırkî şuurun ve özellikle azınlık şuurunun yarattığı tahriplerin azaltılması, aile kurumunun güçlendirilmesi, sosyal politikanın uygulanması, orta sınıflaşmanın teşvik edilmesi, kültür ve sanat alanlarında topluma birleştirici mesajların iletilmesi, yaygın eğitime ve özellikle yetişkinlerin eğitimine ağırlık verilmesi, eğitimin milli olma niteliği ve birleştiriciliği, kültürün genç kuşaklara naklinde önemli araç olan dilin kültürel ve nesiller arası kopukluğa yol açmaması, gecekondu nüfusunun mesken ve istihdam gibi problemlerini çözerek sosyal çevreye uyum sağlamalarını temin etmek.” (Erkal, 1983:224-226). Ayrıca, kitle iletişim araçlarında sunulan kültür kodlarının sosyal-kültürel bütünleşme çerçevesinde oluşturulması önem arz etmektedir.

4.3.2. SOSYAL-KÜLTÜREL ÇÖZÜLME

“Sosyal çözümlenme, bir topluluğu meydana getiren sosyal ilişkilerin bütünlüğü çözecek şekilde çözümlenmesidir. Bu anlamda, hızlı değişen sosyal kurumlara ferdin uyumsuzluğu, kültür değişmeleri sürecinde eski kurumların yüklediği rollere alışkın fertlerin yeni kurumların fonksiyonlarını benimseyememeleri sonucu kurumlar arasında uyumsuzluk, fertler arasındaki çözümlenme sosyal ilişkilerin bütünlüğünü bozarak sosyal çözümlenmeye neden olmaktadır.” (Bilgiseven, 1986:297-298).

Başka bir ifadeyle sosyal çözülme, bir toplumu ayakta tutan inanç ve değer sistemlerinin etkinliklerini yitirmesi, sosyal kurumların yeni norm ve değerlere uyum sağlayamaması süreci olarak tanımlanabilir. (Türkdoğan, 1988:164).

“Sosyal çözülme (Social disorganization), bir toplumun suç, şiddet, alkolizm, zihinsel hastalıklar ve intihar gibi bazı sosyal problemlerdeki yıkıcı bir artışla karakterize edilen durumdur. Sosyal çözülme, sosyal yapının bozulması ve sosyal kontrolün çökmesi sonucu oluşmaktadır. Eğer toplumda, sosyal çatışmalar, ahlaki çöküntü ve düzensizlik hâkimse sosyal çözülme meydana gelmektedir. Sosyologlar, büyük kentlerdeki (slum) sefalet mahallelerini sosyal çözülmenin görünümü olarak nitelendirirler. Bu mahallelerde suç, şiddet, fuhuş, anomi ve yabancılaşma gibi bir çok problem vardır. Ayrıca hızlı sosyal değişme durumlarında toplumun değişmelere uyum sağlayamaması da sosyal çözümlere neden olmaktadır. Bu durumlarda sosyal kurumlar yeni norm ve değerlere uyum sağlayamazlar.” (Kızılcelik-Erjem, 1992:371). Bu uyumsuzluk toplumda anomiyeye neden olmaktadır.

“Sosyal değişme, ister evrimci, ister devri, isterse mücadele yoluyla ortaya çıksın; her şekilde de toplum yapısı uzun dönemde denge halinden uzaklaşmıyorsa, çözülmeden bahsedilemez. Geleneksel bir yapıdan yarı modern veya modern bir yapıya geçerken sosyal ilişkilerin rasyonelleşmesi, sosyal kurumların çağdaş ihtiyaçlarına uygun kabuk değiştirmesi tabii sayılmalıdır. Sosyal rollerin farklılaşması, davranış şekillerinin değişmesi, toplumun varlığını sürdürebilmek için gösterdiği dinamizmdir. Ancak, toplumun var oluşu ile özdeş olan kurumlar ortadan kalkıyor ve yerleri sosyal sistemde boş kalıyor; fonksiyonel ve sosyo-kültürel değerleri yitiriliyorsa, bu durum değişme değil, ama çözülmüştür.” (Erkal, 1983:232).

“Sosyal yapıda çözülmeye neden olan diğer bir oluşum, gruplar arasındaki çözülmüştür. Bu çözülmü toplumun birbirinden farklı cemaatlere bölünmesi sonucu olmaktadır. Toplumda kapalı küçük cemaatlere bölünen insanlar milli bir temelde birleşemezlerse sosyal çözülmü oluşacaktır. Bu anlamda, mesela, inanmıyan ve alaycı bir kimsenin nazarında anayasa bir “kağıt parçası”, siyasi gelenek bir “efsane”, halk meclisi bir “gevezelik meclisi”, devlet idaresi bir “bürokrasi”den başka bir şey değildir. Dolayısıyla, bütün bir devlet halkını tek bir büyük cemaat haline getiren hissi bir bağ olmayınca sosyal bunalım doğmaktadır.” (Bilgiseven, 1986:299-300).

“Sosyal bütünleşme ile sosyal çözülme (anomi) halini birbirine zıt iki gelişme olarak ele alan Durkheim, tam ve mükemmel bütünleşmeyi işbölümüne bağlamaktadır. Sadece, coğrafi birlik yeterli değildir. İşbölümünün gelişmemesi, toplumda fonksiyonel bütünleşmeyi sağlayamayacağından, çözülmü halleri görülebilir. Durkheim’a göre, intiharların artışı, çözülmünün belirtileridir. Durkheim, intihar olayının ferdin dışında sosyal bir olay olarak ele alır. İntiharların dışında; cinayetlerin, seksten doğan ölümlerin, uyuşturucu madde alışkanlığının, gayri meşru doğumların ve mezhep kavgalarının yoğun artışı da çözülmü işaretleri olarak değerlendirilebilir.

Ancak, Durkheim’ın fonksiyonel bütünleşmeyi sağlaması ve çözülmü önlemesi bakımından işbölümüne ağırlık vermesi yeterli değildir. Çünkü, işbölümünün geliştiği, sosyal refahın maddi ölçülerde arttığı birçok ülkede, çözülmü hallerine rastlanmaktadır. Hızlı sınıı ve

teknik ilerlemeler, sosyal ve beşeri ilişkiler üzerinde yıkıcı etkiler doğurmuştur. Dolayısıyla, maddi tatminin yanısıra, fert ve grupları kendiliğinden işbirliği ve daha yoğun ilişkiler içine çekmek gerekmektedir. Maddi tatmine rağmen, anomi ve manevi tatminsizliğin görüldüğü birçok Batı toplumunda çeşitli sosyal bunalımlara rastlanmaktadır. Eğer sadece, modern teknik işbölümü sosyal çözülmeyi önleyici bir role sahip olsa idi, bu ülkelerde görülen çeşitli çözümler ortaya çıkmazdı.” (Erkal, 1983:230-231). Dolayısıyla, işbölümüne dayanan fonksiyonel bütünleşme toplumun sürekliliği ve sağlığı için yeterli olamamaktadır. Sosyal-kültürel çözülmeye karşı toplumun tüm yapısı ve kurumlarının maddi-manevî tüm unsurlarının bütünleşmesi gerekmektedir.

“Ziya Gökalp’a göre bir toplumu meydana getiren fertler toplumun temel ahlâki kurallarına ters düşen davranışlarda bulunurlarsa; birbirlerinin hak ve yetkilerine tecavüz ederlerse; “Biz” duygusu yerini “ben” duygusuna terkederse; işbölümünde hukuktan saparlarsa o cemiyet sosyo-kültürel çözümler ortamına girmiş demektir. Bu anlamda Gökalp’a göre, sosyo-kültürel çözümlerden kurtulmanın veya bu ortama girmemenin çaresi, bir cemiyeti oluşturan fertlerin “milli hars” temeline dayalı din, ahlâk, hukuk, demokrasi, iktisat gibi çeşitli alanlarda kendilerine düşen görevleri yeterince yapmaları; “milli hars”ı, bozmayacak şekilde medeniyetin ilim, fen ve tekniklerinden faydalanmaları ve “millet”in birliğini, bütünlüğünü, işleyişini, devamını esas tutmaları temeline dayanmaktadır.” (Erdoğan, 1977-1978b:326). Bu bağlamda Ziya Gökalp, sosyo-kültürel çözümlerden kurtulmanın reçetesini milli kültürün korunması ve milli kültür ile medeniyet unsurlarının bütünleşmesi çerçevesinde ele almaktadır.

Sosyal-kültürel çözümleri doğuran faktörler şu şekilde belirtilebilir:

- “Aile yapısında karşılıklı sevgi, saygı, bağlılık ve dayanışmanın zayıflaması,
- Sosyal değerleri ve kültür naklini sağlayan dilin nesiller arasında anlaşılabilir hale gelmesi yüzünden nesiller arasında kopukluk olması,
- Milli varlığa yönelik iç ve dış tehlikeler karşısında birliğin sağlanamaması ve yıkıcı faaliyetlere karşı tavizci tutumlar,
- Din ve mezhep anlaşmazlıklarını giderici çalışmaların yetersizliği,
- Eğitim ve öğretimin milli olma niteliğini yitirmesi,
- Toplumda işbölümünün ve sosyal farklılaşmanın gelişmemesi ve çoğulcu demokratik yapıya geçememek,
- Aydınların topluma yabancılaşması ve kültürel yabancılaşma,
- Ekonomik istikrarsızlık dönemlerinde yüksek enflasyon oranının ahlâki değerleri zedelemesi, işsizlik, spekülasyon hareketler,
- Orta sınıflaşmanın engellenmesi, orta sınıflaşmanın geliştirilememesi,
- Can ve mal güvenliğinin zedelenmesi, hukuk devleti anlayışının yara alması,
- Anayasa dışına çıkma eğilimlerinin artışı,
- Kültür ve sanat faaliyetlerinde topluma birleştirici, barışçı ve bütünleştirici mesajların verilmesi yerine, sürekli olarak çatışma ve bölücü mesajların iletilmesi,
- Zamanla değişen sosyal yapıya uygun yeni sosyal kurumların veya dengelerin getirilmemesi,

- Geleneksel yapı ile modern yapı arasında denge ve uyum kurulamaması.” (Erkal, 1983:233-234).

Bu bağlamda, geleneksel-modern ikilemi ve karşıtlığı hızlı değişme dönemlerinde meydana gelmektedir. Mesela, sanayi devrimi sonunda tarım toplumunun sanayi toplumuna dönüşümü sürecinde geleneksel-modern ikilemi yaşanmıştır. Ancak, sosyal bunalımlara rağmen toplum çözülmemiş yeniden yapılanmış yeni ekonomik dönüşüm, sosyal ve kültürel dönüşümünü ve yapısını da oluşturmuştur. Sanayi devrimi süreci, Batı toplumlarında meydana gelen ve o toplumlara özgün bir süreci kapsamaktadır. Asıl geleneksel-modern ikilemi, gelişmekte olan ülkelerin sanayileşme-modernleşme süreçlerinde yaşanmaktadır. Bu anlamda, Türkiye'nin sanayileşme-modernleşme süreci anomik dönüşümü içerir. Osmanlı toplum yapısından da gelen özelliğiyle girişimci burjuva sınıfının olmaması, Türkiye Cumhuriyeti kurulduktan sonra devlet eliyle sanayileşme modelini gerektirmiştir. Ancak, devletin öncü olması, burjuva sınıfı yaratma girişimleri sonuçsuz kalmıştır. O dönemde çok fonksiyonel olan Kamu İktisadi Teşebbüsleri, Türkiye'nin sanayileşmesinin dinamiklerini oluşturmuştur. Ancak zaman içinde değişen teknolojik yapıya uyum sağlayamayan, iyi ve verimli yönetilemeyen, iktidardaki politikacıların yandaşlarının yemliği haline getirilen, oy kaygısı ile kapasitesinin üstünde çalışanların istihdan edildiği Kamu İktisadi Teşebbüsleri (KİT), 1990'larda Türkiye'nin ekonomik yapısında hantal, zarar eden ve verimsiz kurumlar haline gelmişlerdir. Türkiye'nin de 1983'te uygulamaya başladığı (ancak anomik olan) liberal piyasa ekonomisi çerçevesinde, toplumun ekonomik yapısını yeniden yapılandırmak gerekmiştir. Dolayısıyla verimsiz hale gelen Kamu İktisadi Teşebbüsleri, 1994'te çıkarılmaya çalışılan “Özelleştirme Kanun”u ile özelleştirilmek sitenmektedir. Ancak, ekonomik yapının dönüşümü çok hassas bir konudur. Sosyal sonuçları olan bu değişimin çok akılcı ve optimal yapılması gerekir. Aksi takdirde sosyal bunalımlar ve sosyal çözümlere neden olabilir.

Toplumda geleneksel-modern ikilemi, sosyal ve kültürel dönüşüm olan modernleşme sürecinde yaşanmaktadır. Bu anlamda, Türkiye'nin modernleşme süreci, geleneksel-modern ikilemi içermektedir. Anomi ve yabancılaşma bağlamında sosyal çözülmenin önlenmesi için geleneksel ve modern yapının bütünleşmesi gerekmektedir.

Türkiye'de sosyal-kültürel çözülme tehlikeleri, nasıl 12 Eylül 1980 öncesi toplumun iki kutba bölünüp, sağ-sol çatışması şeklinde anomik ve yabancılaşmış şekilde terör ve şiddetin artması ile yaşanmış ise, günümüzde de Türk-Kürt, Alevi-Sünni, Lâik-Antilâik gibi ayrılıklar yaratılarak bunalım devam etmektedir. Yüzyıllardır aynı mekânda dost, kardeş ve bütünleşmiş olarak yaşayan kesimler, yapay farklılıklar ve düşmanlıklar oluşturularak çatıştırılmak istenmektedir.

Türkiye'de sosyal-kültürel çözülme tehlikelerinden bir diğeri, dinsel cemaatlerin aşırı biçimde çoğalması ve farklılaşmasıdır. Evrensel olan İslâm dininin bu kadar çok yaşama tarzı ve külte bölünmesi, sosyal-kültürel yapının anomik yapılanmasına ve yabancılaşmaya yol açmaktadır. Bu anomik durum ve yabancılaşma sosyal-kültürel çözülmeye sebep olabilir.

Anomik dinsel cemaatleşme yanında, çarpık kentleşmenin yol açtığı gecekondualarda yaşayanların etnik ve hemşehri cemaatleşmelerine gitme eğilimleri de sosyal-kültürel çözülme tehlikeleridir.

4.4. ENFORMASYON TOPLUMU ve POST-MODERN KÜLTÜRDE ANOMİ ve YABANCILAŞMA

4.4.1. Enformasyon Toplumunun Yapısı

Genel bir çerçevede ve sosyal tarih sürecinde tarım toplumu ve sanayi toplumu yapılanmalarından sonra; 21.yüzyılın eşiğinde, toplumlar ve kültürler çok hızlı bir değişim ve dönüşüm temelinde yeni bir yapılanma sürecine girmektedirler. Yeni gelen çağ "enformasyon çağı" ve yeni yapılanan toplum da "enformasyon toplumu" olarak nitelendirilmektedir.

"Enformasyon Toplumu" kavramı Türkçe'de "Bilgi Toplumu" ya da "Bilişim Toplumu" olarak da adlandırılmaktadır. Ancak, bilgi sadece çağımıza özgü değildir ve insanlık tarihi bir bakıma da bilginin tarihidir. Mesela, Antikite'de felsefe, Roma'da hukuk, Ortaçağ Avrupası'nda din, sanayi toplumlarında teknik, günümüzde de bilimsel ve teknolojik bilgi hâkim bilgi türü olarak görülmektedir. Dolayısıyla, "Bilgi Çağı" ve "Bilgi Toplumu" terimlerindeki "bilgi" kelimesiyle vurgulamak istenen, bilginin günümüzde hızlı bir biçimde çoğalması ve yayılmasıdır. Bu anlamda, bilginin bu özelliğini "enformasyon" kelimesi daha iyi tasvir etmektedir. Nitekim İngilizce'de enformasyon (Information); bilgi, haber ve mesaj iletme anlamını içermektedir. Günümüzde alabildiğine gelişmekte olan "iletişim" teknikleri sayesinde her türlü bilgi süratle çok geniş insan kitlelerine ulaştırılabilmekte, böylelikle bir anlamda da dünya küçülmektedir. Globalleşme ile dünya insanların ortak değerler etrafında birbirlerine yaklaşması süreci hızlanmaktadır. (Erdoğan, 1990: 82). Enformasyon ulusal sınır tanımadığına göre, yeni "uluslararası" insan toplulukları da yaratacak ve bunlar birbirlerinin yüzünü bile görmeden, iletişim halinde oldukları için, paylaşma duygusunu yaşayacaklardır. (Drucker, 1993:263). Dolayısıyla, McLuhan'ın söylemiyle dünyamız "Global Köy"e dönüşmektedir.

Enformasyon toplumu, bilgisayarın geliştirilip etkinliğinin artması çerçevesinde bilgisayarla simgelenmektedir. Sanayileşmenin ileri aşamalarında üretim, otomatik makinalar ve bilgisayarlarla otomasyona geçmiştir. Dolayısıyla, insanın emeğine duyulan ihtiyaç azalmıştır. Otomasyon ile üretimde çalışan insan, giderek bir koordinasyon görevi üstlenmektedir. Üretim, insanın el emeğinden çok makinaları kullanmada karar verme ve uygulama işlevi ile bilgili olmayı gerektiren bir yapıya geçmektedir. Otomasyon üretimi ile insanların serbest zamanları çoğalmaktadır. Önemli olan bu serbest zamanları verimli kullanarak, hayat alanlarını daha yaşanılır kılmak için yeni gelişmeler sağlayabilmektir. Zaten geçmişte de tarım devrimi sürecinde buğdayın yetiştirilmesi, özellikleri itibariyle yerleşik hayata geçişte önemli olmuş, buğday yetiştirirken artan serbest zamanlarında insan, hayat alanlarını daha da yaşanılır kılma uğraşısında birikimler yaratabilmişlerdir. Enformasyon toplumunda da, insanların otomasyon sonucunda oluşan serbest zamanlarını kullanma uğraşları önem kazanmaktadır. Bu bağlamda, acaba insan eleştirel bir zihniyet kazanarak, zihinsel aktivitelerini geliştirip, daha iyi bir tabii ve sosyo-kültürel çevre oluşturma faaliyeti mi geliştirecek ? Yoksa, tüm serbest zamanını teknoloji karşısında pasif ve izleyici bir konumda mı geçirecek ? (Bayhan, 1992:195). Eğer insan kendi yarattığı teknolojinin hakimiyetine girerse kendisine, çevresine, insanlara, dünyaya yabancılaşmış demektir. Suje iken obje

olmak, hem de kendi ürettiği objenin objesi olmak yabancılaşmaktır. Hayatta var kalmasının anomikleşmesidir. Dolayısıyla insan, hem yarattığı teknolojiye hâkim olup onu geliştirmeli, hem de başkasının teknolojiyi kullanarak kendisini obje yapmasına engel olmalıdır. Aksi takdirde, George Orwell'in 1984 romanında betimlediği, "Büyük Birader" tasarımıyla teknolojinin kullanılarak insanın köle yapıldığı bir anomik duruma düşmesi kaçınılmaz olacaktır.

Enformasyon toplumunu karakterize eden özellikler enformasyon toplumu model ve teorileri çerçevesinde genel olarak şu biçimde özetlenebilir:

- Enformasyon toplumunda "beyaz yakalı" işgörenlerin sayısı "mavi yakalı" işgörelere oranla daha fazladır, dolayısıyla enformasyon toplumunda hizmetler sektöründe çalışanların oranı, tarım ve sanayi sektörlerindeki istihdama göre çok fazladır.
- Bilgi birikimi, özellikle gelişme ve kalkınmanın temelinde bulunan teknolojik bilgi, teorik bilginin kodlanması ile daha da artarak gelişmektedir.
- Ekonomik ve toplumsal mekanizmaların işlenmesinde, sistem analizi ve karar alma teori yaklaşımlarını ifade eden "entellektüel teknoloji" önem arzeder. (Daniel Bell, The Coming of Post-Industrial Society, 1973'ten aktaran; Uğur, 1986:20-23).
- Enformasyon toplumunda, teknolojik keşif ve teknoloji hakimiyeti geleceği belirler.
- Tarım toplumunda ana kaynak toprak, sanayi toplumunda makine, enformasyon toplumunda ise bilgidir. Dolayısıyla, tarım toplumunda güç kaynakları toprak sahiplerinde ve askerlerde, sanayi toplumlarında dolaylı da olsa iş adamlarında, enformasyon toplumunda ise üniversite ve araştırma kurumlarındadır. (Daniel Bell, The Coming of Post-Industrial Society, 1973'ten aktaran; Poloma, 1979:248-251).
- Enformasyon toplumunun ortaya çıkışında, bilimsel bilginin üretilme ve iletilmesinde, bilgisayar ve iletişim tekniklerinin fonksiyonu önemlidir. Bu anlamda, telefon ve bilgisayar sistemlerinin iççeliği, kablolu televizyonun çok sayıda kanal ve çeşitli kullanım alanı sağlaması, veri bankalarının ortaya çıkışı ve bilgisayar destekli eğitimin etkinliği önem arzeder. (Daniel Bell, "The Social Framework of the Post Industrial Society, 1979'dan aktaran; Uğur, 1986:27-28).
- Enformasyon toplumu, bugünkü sanayi toplumundan bütünüyle farklı yeni bir toplum biçimidir. Zira, sanayi toplumunda temel itici güç maddi değerlerin üretilmesi olduğu halde, enformasyon toplumunda temel itici güç, enformatik değerlerin üretilmesidir. Bundan önceki teknik yenilikler, öncelikle maddi üretim gücünü artırmaya yönelikti. Geleceğin enformasyon toplumu ise, yepyeni bir çerçevede inşa edilecektir. Bu çerçeve, bilgisayar-iletişim teknolojisi tarafından çizilmektedir.
- Enformasyon toplumunun gelişme dinamiğini bilgisayar teknolojisi yönlendirecektir. Bilgisayar teknolojisi, insanın zihinsel emeğinin çerçevesini genişletecektir. Enformasyon toplumunda bilgisayarlar, enformatik üretim gücünü olağanüstü artırarak; enformasyonun kitle halinde üretilmesine, işlenmesine, dağıtılmasına, saklanmasına ve tüketilmesine imkân veren enformasyon devrimine yol açmaktadır.
- Sanayi toplumu özel mülkiyete, serbest rekabete ve kâr maksimizasyonuna dayandığı halde, enformasyon toplumunda belirleyici olan teknolojik alt yapıdır. Bu alt yapıda önemli olan, maddi

sermaye değil, bilgi-enformasyon ağırlıklı beşeri kapnaklardır. (Yoneji Masuda, Plan for an Information Society, 1983'den aktaran; Avcı, 1990:74-75).

- Sanayi toplumunda merkezi bir iktidarın etrafında, sosyal sınıfların hiyerarşik oluşturdukları ilişkiler ağı vardır. Ancak enformasyon toplumunda ise, iktidar çok merkezli bir nitelikte ve sosyal örgütlenme hiyerarşik değil; yaygın ve yatay ilişkilerle birbirini tamamlayan sosyal kümeler esasına dayanacaktır.

- Sanayi toplumlarının karşılaştığı temel problemler de nitelik değiştirecektir. Genel olarak sanayi toplumlarının karşılaştıkları üç büyük problem, iktisadi durgunluğun yol açtığı işsizlik; uluslararası sorunların yol açtığı savaşlar; ve her türden diktatörlükler olarak sayılır. Enformasyon toplumlarını bekleyen tehlikeler ise, çok hızlı seyreden toplumsal dönüşümlere ayak uyduramamaktan kaynaklanan gelecek korkusu; bireysel ve örgütlü terörün yaygınlaşması; özel hayatın mahremiyetine tecavüzlerin artması ve özellikle bireylerin mahremiyetine devletin sınırsız müdahalesine imkân veren teknolojilerin yaygınlaşması gibi tehlikelerdir.

- Sanayi toplumlarının ileri safhasını, özellikle dayanıklı tüketim maddelerinin kitlesel tüketimi yani "Yüksek Kitle Tüketimi Toplumu" oluştururken; Enformasyon toplumunun en ileri safhasını ise, bilgisayarlaşma sayesinde herkesin bilgi üretimine katkıda bulunabilmesiyle ortaya çıkacak olan "Yüksek Kitlesel Bilgi Üretimi Toplumu" safhası olacaktır.

- Sanayi toplumunun manevî dayanağı, insanın özgürlüğü, temel insan haklarına saygı gösterilmesi, bireyin yüceltilmesi, insanlar arasındaki eşitsizliklerin giderilmesi gibi ilkelerin ön plânda olduğu "Rönesans Ruhu"dur. Buna karşılık enformasyon toplumunun manevî dayanağını, insanın hem beşeri çevresi, hem de tabii çevresiyle uyum halinde yaşamasını hedef alan global tutum teşkil edecektir. (Yoneji Masuda, Plan for an Information Society, 1983'den aktaran; Avcı, 1990:78-79).

Tüm enformasyon toplumu modellerinde, sanayi toplumundan enformasyon toplumuna dönüşümün belirtisi olarak ekonominin sektörel dağılımında, faal nüfusun büyük çoğunluğunun hizmetler sektöründe çalışması gösterilmektedir. Bu bağlamda, ABD'de 1956'larda faal nüfus içinde hizmetler sektörünün, imalat sektöründen daha fazla olması temel alınarak, ABD'nin enformasyon toplumu sürecine girdiği öne sürülmektedir. Bu çerçevede günümüz verilerine bakarak, Türkiye ile bir karşılaştırma yapılırsa; ABD'de 1987 verilerine göre faal nüfus, tarım sektöründe % 3,3; sanayi sektöründe % 28,5 ve hizmetler sektöründe ise % 68,2'dir. Türkiye'de ise 1990 verilerine göre faal nüfus, tarım sektöründe % 50,9; sanayi sektöründe % 13,7; hizmetler sektöründe ise % 35,4'dür. Dolayısıyla, Türkiye sektörel dağılımında faal nüfusunun tarım sektöründe daha fazla olması itibariyle bir tarım toplumu görünümündedir. (Bayhan, 1992:195). Türkiye'deki bu sektörel dağılım 100 yılı aşkın bir gecikmeyle ABD'nin 1870 yıllarındaki sektörel dağılım oranına yakındır. (Dura, 1990:69). Bu çerçevede sanayi devrimini 150 yıl sonradan takip etmeye çalışan Türkiye'nin, teknolojik-bilimsel gecikmesi sanayileşmenin anomik bir süreç izlemesini getirmiştir. Sanayileşme sürecinde hâlâ tarım toplumu görünümünde olan, verimli sanayi yatırımları yapamayan Türkiye, faal olan nüfusunu tarım sektöründe sanayiye aktaramamaktadır. Dolayısıyla, tarımdaki makinalaşma, köyün iticiliği ve şehrin çekiciliği bağlamında, 1950'lerden itibaren artan sosyal hareketlilik ile

şehirlere göç eden aşırı nüfus, yeterli sanayi tesisleri olmadığından düşük ücretli ve düşük nitelikli-kapıcılık, odacılık vb. gibi hizmetler sektöründe çalışmak durumunda kalmaktadırlar. Bu anlamda, Türkiye'nin sektörel dağılımında görülen hizmetler sektöründe istihdam edilenlerin sanayi sektöründe istihdam edilenlerden fazla olması, anomik şehirleşme ve sanayileşme sürecinin neticesidir. Bilimsel-teknolojik gecikme, kültürel gecikme ile birleşince, politik söylemiyle "çağ atlamak" hayal olacaktır.

Bu bağlamda, Türkiye ve aynı konumda gelişmekte olan ülkelerin enformasyon toplumuna geçiş süreci tartışılırken, iki farklı görüş geliştirilmektedir: Bu görüşlerden birisi, sanayileşmenin şart olduğunu, önce sanayileşerek daha sonra enformasyon toplumuna geçilmesi gerektiğini savunurken; Diğer görüşe göre ise, gelişmekte olan ülkeler, iletişim ve bilgi-işlem tekniklerini ithal ederek, optimal-verimli bir rasyonalite ile plânlı bir şekilde hem sanayileşme hem de enformasyon toplumu sürecine girmek şeklinde bir yapılanma sağlayabilirler. Bu görüşlerin geçerlilik derecesi, ülkelerin aldıkları kararlara göre uygulanarak gelecekte görülebilecektir. (Bayhan, 1992:195-196).

Enformasyon toplumunun temel dinamiği, bilimsel ve teknolojik bilginin üretilmesidir. Tabii ki bu süreçte birincil görev üniversitelere düşmektedir. Üniversitelerin niteliği, etkinliği ve yetkinliğinin, araştırma-geliştirme çalışmaları yapmalarının gerekliliği yanında; ülkede üniversite öğrenimi görebilecek çağdaki nüfusun oranının yüksekliği ve sürekliliği enformasyon toplumunun en önemli konusunu oluşturmaktadır. Bu anlamda, enformasyon toplumu aşamasına gelmiş bulunan ülkelerde yüksek öğretimde okullaşma oranı ile yükseköğretim görmüş 25 yaş ve üzerindeki nüfusun bu yaştakilere oranı diğer ülkelerden fazladır. Bu oranlar bir ölçüt olarak ele alınırsa aşağıdaki tablo bir karşılaştırma imkânı vermektedir.

TABLO 1A: KARŞILAŞTIRMALI YÜKSEKÖĞRETİM OKULLAŞMA ORANI

ÜLKELER	Yükseköğretimde Brüt Okullaşma Oranı (%)	Yükseköğretim Görmüş 25 Yaş ve Üzeri Nüfusun Oranı (%)	Nüfusun Okur-Yazarlık Oranı (%)	Eğitime Yapılan Kamu Harcamaları GSMH %
ABD-1992	74,5	32,2	95,5	5,3
KANADA-1993	69,8	37,4	95,6	7,4
JAPONYA 1992	30,7	31,7	100	4,7
FRANSA-1991	40,8	-	98,8	5,5
ALMANYA-92	33,4	4,3	100	4,1
İTALYA-1992	30,7	4,1	97,1	5,0
İSPANYA-1990	33,5	7,1	94,7	4,8
TÜRKİYE-1991	13,7	3,9	80,7	1,8

Kaynak : AnaBritannica-AnaYıllık 1994, s:686-691'den derlenmiştir.

Tabloda da görüldüğü gibi, enformasyon toplumu aşamasına gelmiş olan özellikle ABD, Kanada ve Japonya yükseköğretimde okullaşma oranı ve yükseköğretimden mezun olanların oranı itibariyle önemli derecede ileridedirler. Dolayısıyla, Türkiye'nin enformasyon toplumu durumuna ulaşabilmesi için köklü bütüncül reformlar yapılması gerekmektedir. Yükseköğretimdeki okullaşma oranını arttırmak için nicelik olarak her il'e bir fakülte açılması hedefiyle üniversitelerin sayısını ve öğrenci kontenjanlarını fazlalaştırmak problemi çözmektedir. Yeterli ve nitelikli öğretim elemanı olmadan açılan üniversitelerin artışı, yükseköğretimde okullaşma oranının anomik yapılmasını getirmektedir. Ayrıca Türkiye'de kurumlar arasında eşgüdüm yetersizliği ve insangücü plânlamasının yeterli yapılamaması nedeniyle, yükseköğrenim gören gençler arasında işsizlik oranı fazladır. Yetersiz de olsa öğrenim gördüğü alanlarda istihdan edilmeyen yükseköğrenim gençliğinden verim elde etmek, dolayısıyla kalkınmak hayal olmaktadır. DİE Nisan 1994 Hanehalkı İşgücü Anketi geçici sonuçlarına göre, kentsel yerlerde lise ve daha yüksek eğitilmiş 15-24 yaş grubuna dahil işsizlerin oranı % 32.4'dür (DİE, 1994:1). İşsizlik, maddi ve manevi fedakârlıklarla okuyan gençlerde devlete, topluma ve çevresine güvensizlik, anlamsızlık, soyutlanma bağlamında yabancılaşma ile anomik kişiliğe neden olmaktadır. Bu anlamda, çalışmamızın uygulamalı kısmında örneklemi meydana getiren 450 üniversite öğrencisine uyguladığımız anket formundaki "Gençliğin sizce en önemli sorunu hangisidir ?" sorusuna gençlerin %58.4'ü "işsizlik" olarak cevap vermişlerdir. Dolayısıyla, optimal ve rasyonel bir yükseköğretim programımızın olmadığı, gençliğimizin geleceğe güvensiz baktığı gerçeği ile gelişme ve kalkınmamız çok gecikecektir.

Enformasyon toplumu yapılanmasında üniversite ve araştırma kurumlarınca üretilen bilimsel-teknolojik bilginin uygulamaya açık olması, pragmatik olması önem arzeder. Üniversite ve sanayi işbirliği olarak isimlendirilen bu yapılanmada, üniversite ile sanayinin bütünleşerek her alanda nitelikli ürünlerin ortaya çıkartılması gerçekleşmektedir. Ancak, Türkiye'de üniversite ve sanayi kuruluşları birbirinden soyut, alt kurumlar biçiminde, koordinasyonsuz durumda çalışmaktadırlar. Ayrıca, Araştırma-Geliştirme harcamaları (AR-GE) bazında yine Türkiye'nin durumu gelişmiş ülkelerden geri durumdadır. Mesela, 1992 yılı itibariyle GSMH'dan AR-GE harcamalarına ayrılan payın yüzdesi; ABD'de % 2.7, Kanada'da % 1.5, Fransa'da % 2.4, Almanya'da % 2.6 iken Türkiye'de % 0.50 düzeyindedir. (Özgentürk, 1994:7). Dolayısıyla Türkiye'de AR-GE harcamalarına daha çok pay ayrılması yanında, birbirinden kopuk olan üniversite ile sanayinin bütünleşmesi gerekmektedir.

Bir ülkenin enformasyon toplumu aşamasına gelip-gelmediğinin niceliksel ölçütü, Japonya'da "Johoka Shakai", yani "Enformasyon Toplumu" araştırmaları çerçevesinde geliştirilmiştir. Bu bağlamda, Japon Telekomünikasyon ve Ekonomik Araştırma Enstitüsü'nün geliştirdiği ölçüt çerçevesinde, bu kurumun 1970 yılında hazırladığı rapora göre, herhangi bir topluma "enformasyon toplumu" denilebilmesi için şu dört şartın yerine gelmiş olması zorunludur: (Uğur, 1986:51-54).

1- Kişi başına düşen gelir 4000 dolardan fazla olmalıdır.

2- Hizmet sektöründe çalışanların toplam çalışanlara oranı % 50'yi aşmış olmalıdır.

- 3- Üniversite öğrencilerinin üniversite çağındaki toplam genç nüfusa oranı % 50'yi aşmış olmalıdır.
4- "Enformasyon Oranı" % 35'ten fazla olmalıdır."

Bu dört kriterden son kritere ilişkin bulguları tam olarak elde edemediğimiz için, ilk üç kriter bağlamında gelişmiş ülkeleri ve Türkiye'yi karşılaştırsak, enformasyon toplumunun niceliksel analizi göstergeleri daha iyi kavranabilir.

**TABLO 2A: ENFORMASYON TOPLUMU İÇİN NİCELİKSEL ÖLÇÜTÜN
KARŞILAŞTIRMALI ÜLKELER ANALİZİ**

ÜLKELER	Kişi Başına Düşen GSMH (ABD Doları)	Hizmet Sektöründe Çalışanların Toplam Nüfusa Oranı (%)	Yükseköğretimde Brüt Okullaşma Oranı (%)
ABD (1991)	22.500	69	74.5 (1991)
KANADA (1991)	20.810	65	69.8 (1993)
JAPONYA (1991)	26.930	56	30.7 (1992)
FRANSA (1991)	20.470	68	40.0 (1991)
ALMANYA (1991)	22.770	59	33.4 (1992)
İTALYA (1991)	18.780	64	30.7 (1992)
İSPANYA (1991)	12.470	60	33.5 (1990)
TÜRKİYE (1991)	1.820	30.8* (1994)	13.7 (1991)

Kaynak : AnaBritannica-AnaYıllık 1994, s:554-594'den derlenmiştir.

(*) DİE-Nisan 1994 Hanehalkı İşgücü Anketi Geçici Sonuçları DİE Haber Bülteni,
29.08.1994, Ankara, s:9.

Tablo 2'de görüldüğü üzere, enformasyon toplumu için niceliksel ölçütün 3 kriterine tam olarak ABD ve Kanada uymaktadır. Dolayısıyla, dünya düzleminde ABD ve Kanada, enformasyon toplumu aşamasındadır denilebilir. Tablodaki diğer gelişmiş ülkelerde, üniversite öğrencilerinin üniversite çağındaki toplam genç nüfusa oranının % 50'ye varma kriterine yaklaştıkları ve diğer ölçütlerle de ABD ve Kanada'nın durumlarına uygun oldukları için o ülkelerin de enformasyon toplumu aşaması sürecine girdikleri söylenebilir. Türkiye'nin verilerinde de görüldüğü gibi, Türkiye'nin çağı yakalaması uzun bir süreci gerektirecektir. Tabii ki, sanayi devrimini 150 yıl geriden izleyen Türkiye'nin bilimsel-teknolojik ve kültürel gecikmesi ile enformasyon çağını ve enformasyon toplumunu da kaçırmaması için, kısır politik çıkar kavgalarından kurtulup gerekli önlemleri alarak, pragmatik politikalarla sosyal ve kültürel yapı dönüşümünü gerçekleştirmesi gerekmektedir. 1994 Türkiye'si'nin gündeminde hâlâ demokratikleşme, özelleştirme, siyasal kirlenme, kriz, rüşvet, enflasyon ile uğraşmaktadır. Bunalımdan bir an önce kurtulup, toplumsal konsensus ile yeni gelen çağı 2000'e 5 kala yakalamak gerekmektedir.

Enformasyon toplumunun sosyal ve kültürel yapılanmasının diğer boyutları şu şekilde ifade edilebilir: 21. yüzyıla girerken iletişim araçları ve bilgisayar ağları vasıtasıyla ekonomik, siyasal ve kültürel globalleşme ya da başka söylemiyle küreselleşme, ülkeleri ve toplumları etkilemektedir. Üretim, parçalara bölünmekte mesela, bir işletmenin merkezi bir ülkede, üretimin bir bölümü başka bir ülkede, Araştırma-Geliştirme faaliyetleri daha başka bir ülkede yapılabilmektedir. Üretimin bu parçaları arasında eşgüdüm, iletişim araçları ve bilgisayar ağları ile sağlanmaktadır. Ekonomik, sosyal, siyasal ve kültürel globalleşmenin diğer yapılanması, Avrupa Birliği (AB), Karadeniz Ekonomik İşbirliği Bölgesi (KEİB), Avrupa Serbest Mübadele Birliği (EFTA) gibi oluşumlar çerçevesinde meydana gelmektedir. Siyasal globalleşme, Avrupa Güvenlik ve İşbirliği Konferansı (AGİK) oluşumunda sağlanmaktadır. Kültürel globalleşmenin boyutu, uydu yayınları vasıtasıyla medyaların etkinliğinde artmaktadır. McLuhan'ın söylemiyle dünyamız "global bir köy"e dönüşmektedir. Dünyanın her yerinden anında haberdar olmaktadır. Ayrıca, medyalar dizi film, sinema gibi kültürel ürünler üreten ülkelerin ürünlerini sunmaktadır. Bu yayıncılıkta kültürel enformasyon üretimini elinde bulunduran hakim ülkelerin "kültür kodları" ve "kültür modelleri" diğer ülkeleri etkilemektedir. (Bayhan, 1992:136-148). Bu bağlamda, yabancılaştırma meydana gelmektedir. Millî kültür kodları ile yabancı kültür kodlarının çatışması ve uyumsuzluğu, sosyal ve kültürel hayatta ikilemlere, bunalımlara ve anomik yapılanmalara neden olabilmektedir.

Medyalarda yayınlanan kültürel enformasyon ürünleri, ABD kaynaklı olduğu için "Hayat Alanlarının Amerikanlaştırılması" sürecinden söz edilebilir. (Bayhan, 1992:199).

Dünya çapındaki ekonomik, sosyal, siyasal ve kültürel globalleşme yanında, diğer taraftan bir karşı yönelim olarak "milliyetçilik" hareketleri yoğun biçimde görülmektedir. Bu durum, iletişim araçlarıyla, özellikle ABD kültürünün yaygınlaşmasına bir tepki olarak, her milletin kendi öz kültürünü yaşatması ile ilgili olduğu gibi; maddeleşmiş, yabancılaştırılmış ve kültürsüzleşmiş bir dünyaya karşı her toplumun kendi öz kültürlerine yönelmeleri ile de ilgilidir. (Bayhan, 1992:201).

Enformasyon toplumu yapılanması sürecinde üretimin yapısı da değişmektedir. Sanayi toplumunun büyük ölçekli işletmeleri, fabrikaları çerçevesindeki kitle üretimi yerine, yeni çağda küçük ve orta ölçekli işletmelerdeki üretim önerilmekte ve önem arz etmektedir. Bu durum üretimin mahallileşmesini getirmektedir. Devlet yatırımları ve işletmeleri özelleştirilmektedir. Mahallileşme, cemaatleşmeyle de bağlantılı bir gelişmedir. Bu bağlamda, sanayi toplumundaki kitle iletişim araçlarıyla oluşan kitle kültürü dağılmaktadır. İletişim araçlarının çeşitliliği, her cemaatın kendi yayanını yapmasını sağlamaktadır. (Bayhan, 1992:201). Dolayısıyla, enformatik cemaatler oluşmaktadır. Aynı kültürü ve anlam dünyasını paylaşan bireylerin, iletişim araçları vasıtasıyla birlikteliği çerçevesinde yapılanan enformatik cemaatler, mekân birliği olmasa da, duygu ve zihniyet birliğinin sonucu oluşmaktadır. Cemaatleşme, kendi içine kapalı ve toplumdaki soyut yapılanırsa toplumda anomi ve yabancılaştırmaya neden olmaktadır. Cemaatlerin diğer cemaatlerle ve toplumun tümüyle bütünleşmesi gereklidir. Türkiye'deki cemaatleşme eğilimleri anomik ve yabancılaştırılmış bir oluşuma yol açmaktadır. Cumhuriyet devrimiyle birlikte, dinin yerine ikame edilen Türk milliyetçiliği ve sekülerizasyona bir tepki olarak, çok fazla kendi içine kapalı dini cemaatleşme

eğilimleri meydana gelmektedir. Bu cemaatleşmeler, anomik ve yabancılaşmış bir toplumun paradokslarıdır.

21.yüzyıla doğru enformasyon toplumu yapılanmasında bireysel sorumluluk önem kazanmaktadır. Bu, kimseyi umursamaksızın kişinin yalnızca kendi çıkarları doğrultusunda hareket etmesini öngören bir bireysellik değil, bireyi evrensel düzeyde değerlendiren ahlâki bir felsefe olarak algılanması gereken bir bireyselciliktir. Çevrenin korunmasından, nükleer savaşın önlenmesinden, yoksulluğun sona erdirilmesinden herkes sorumludur. Ayrıca, bireyin sanat, ticaret ya da bilim alanındaki başarılarından sonunda toplum yarar görmektedir. (Naisbitt-Aburdene, 1990: 269-270). Bireysel girişimciliği bilgisayarlar, hücreli telefonlar ve faks makineleri desteklemektedir. Girişimci bireyler, bu iletişim sistemleriyle dünyanın bütün ülkeleriyle bağlantı kurmaktadırlar. (Bayhan, 1992:200).

Bireyselleşme, yani özgür girişimci bireyin etkinliği, özellikle ABD’de başlayan “Yiffie”lik ile simgelenmektedir. “Bilgi güçtür” felsefesiyle de özetlenen “Yiffie”lik kavramı, İngilizce “young, individualistic, freedom-minded and few” kelimelerinden meydana geliyor. Yani, “Genç, bireyci, özgür düşünceli ve seçkin” sözcüklerini içeren bir niteleme. 1980’li yıllarda ekonomide ve sosyal hayatta neo-liberalizmin ürünü olan sabırsız, çalışıkları işleri parasal ihtiyaçlara cevap verebilecek araç olarak gören yepyeni bir işadamı kuşağı doğmuştu. Bu kuşağa “Yuppie” deniliyordu. Oysa, günümüz 90’lı yılların yeni kuşağı “Yiffie”ler ise, iyi eğitim almış, kendine güvenen, bağımsızlıktan hoşlanan, tırmanılması güç olan yerlere kendi yetenek ve bilgileriyle ulaşmayı hedef alan, seçecekleri meslekte manevi tatmini birinci sırada gözeten yepyeni bir kuşaktır. (Çakıroğlu, 1991). Dolayısıyla, yeni yetişen genç kuşak, enformasyon toplumunun dinamizmini oluşturmaktadır. Yetişme tarzları ve bilimsel-kültürel donanımlarıyla kendilerine, topluma, çevrelerine yabancılaşmamış, toplumla bütünleşmiş genç kuşak, Türkiye’nin gelişmesi için de temel şartı oluşturmaktadır. Bu da ancak, eğitim sistemimizi rasyonel ve verimli olarak, çağın şartlarına göre yeniden yapılandırmakla mümkün olacaktır. Araştıran, sorgulayan, kendini aşan, eleştiren, kendine güvenen, maddi-manevi dengeyi kuran bir gençlik toplumumuzun dinamik gücünü meydana getirecektir.

Bu bağlamda, enformasyon toplumu yapılanmasında, iletişim araçları ve bilgi-işlem tekniklerinin eğitimde kullanılmasıyla birlikte eğitimin yapısı değişmektedir. Bu çerçevede bilgisayarlı eğitim sürecinde, öğretmen bir koordinasyon görevi üstlenecektir. Öğrenmeyi öğretmek önem kazanacaktır. Eğitim, okullarla sınırlı kalmayacaktır. Hızla değişen çağımızda okulda öğrenilen bilgiler yeterli kalmamaktadır. Bunun için, insanın kendisini sürekli yenilemesi, mesleği konusundaki gelişmeleri takip etmesi önem kazanmaktadır. Bu çerçevede, bilgisayarın etkin işlevi olacaktır. (Bayhan, 1992:202).

Enformasyon toplumunu simgeleyen bilgisayarlar, üretimden tüketime, eğitimden sağlık alanına ve oyun oynamaya kadar sosyal ve kültürel hayatın her alanına girmektedir. İnsanın zihinsel aktivitelerini aktardığı, bilgi depolanabilen ve istenildiğinde kullanabilinen araç olarak bilgisayarın, hayat alanlarında olumlu etkilerinin yanında olumsuz etkileri de vardır. Bu anlamda,

serbest zamanlarının çoğunu bilgisayar başında geçiren, özellikle çocuklar ve gençler, sosyal hayattan kopma ve soyutlanma tehlikesiyle karşı karşıya gelmektedirler. (Bayhan, 1992:201-202).

Enformasyon toplumunda iletişim ve bilgi-işlem teknikleri ile enformasyon sektöründe çalışanlar için, çalışma hayatı ev merkezli hale gelebilecektir. Ancak, bu durum sosyal hayatta olumsuz etkiler getirebilir. İş ve yaşama mekânlarının birleşmesi, rol karmaşasına yol açabilecektir. İnsanın işindeki rolü ve hayat tarzı ile evdeki rolü ve hayat tarzı birbirinden tamamıyla farklıdır. Bu durum sorun oluşturabilir. Ev merkezli bir hayat, sosyal ilişkileri de etkileyecektir. Televizyonun toplum hayatına getirdiği etki çerçevesinde, elektronik iletişimin sosyal ve kültürel iletişimin yerini alması "toplumun mutlak atomlaşması"na yol açabilecektir. Televizyon ve bilgisayar bağlantılarıyla insan, gerçek dünyayla etkileşime girememekte, sadece gerçekliğin yerine onun görüntüsünü, imajını, bir bakıma suretini ikame etmektedir. (Bayhan, 1992:202-203). Dolayısıyla, yapay bir hayal dünyasında yaşayan insan, topluma yabancılaşmaktadır.

Enformasyon toplumunun aile yapısı plüralist özellik göstermektedir. Değişim sürecinde tarım toplumu geleneksel geniş aile; sanayi toplumu çekirdek aile yapısı ile karakterize edilmekteydi. Enformasyon toplumunun aile yapısı ise, somut olarak tek bir modelle nitelendirilememektedir. Bu anlamda, "evlilik öncesi beraberliklerin artması, serbest evliliklerin yaygınlaşması, çoğunlukla sadece annenin olduğu tek ebeveynli ailelerin meydana gelmesi aile hayatı biçimlerindeki plüralizmin batı toplumlarında daha hoşgörüle karşılandığını ifade etmektedir." (Yazan, 1990:474). Ancak, aile hayatındaki anomik çözümler de artmaktadır. Mesela, ABD Nüfus Dairesi'nin 1991 yılı verilerine dayanarak hazırladığı rapora göre, ülkede 32.2 milyon çocuk sadece annesi ya da sadece babası veya yakın akrabalarının yanında kalmaktadır. Rapora göre, 1960 yılında anne ve babalarıyla birlikte yaşayan çocukların oranı yüzde 88 iken; 1991 verilerine göre bu oran yüzde 50'dir. Dolayısıyla, Amerikalı çocukların yarısı anne-baba ve çocukların birlikte yaşadığı geleneksel aile ortamının dışında yetiştirilmektedir. (Sabah, 31-8-1994). Bu veriler çerçevesinde, ABD aile yapısının çözüldüğü, parçalanmış ve dağılmış ailelerin oranının arttığı ileri sürülebilir.

Anomik aile yapılanmalarının önlenmesi amacıyla, "enformasyon toplumlarında devlet, aileyi ekonomik ve kültürel bakımdan bağımsız kılmanın taraftarı görülürken, psiko-sosyal eksiklikleri giderecek müdahalelerde bulunmaktan da geri kalmamaktadır. Dolayısıyla, ABD'den, Kanada'ya; İngiltere'den İsveç ve İtalya'ya kadar uzanan toplumlar yelpazesinde devlet, "aile" için ayrı bir bakanlık kurmaktan, çocuk doğumunu teşvike kadar çeşitli paket politikalarla "aile"nin vazgeçilmezliğini kendini öncelikli bir alan seçmiştir." (Sezal, 1990:265). Toplumun sürekliliğinde önemi dolayısıyla aile kurumunun, anomik yapılanmalardan ve olumsuz etkilerden korunması gerekmektedir.

Enformasyon toplumu yapılanmasında yerleşim alanları tercihleri de değişmektedir. Sanayileşme sürecinde şehirleşme eğilimi artmıştır. Sanayi toplumu bir anlamda şehir toplumdur. Ancak, günümüzde şehirler artık yaşanmaz hale gelmiştir. Şehrin sosyal ve maddi şartları artmadan, nüfus yoğunluğu artmıştır. Yerleşimden ulaşım, çevre kirliliğinden sağlığa kadar sorunlar

fazlaşmıştır. Enformasyon toplumunda, iletişim araçları ve bilgisayarlar aracılığıyla mekân farklılığının önemli olmadığı çalışma alanlarına bağlı olarak, insanlar şehirden uzaklaşmaktadırlar. Şehrin yakınlarında uydu şehirler kurulmakta daha küçük şehirlere, kasabalara ve kırsal alanlarına yerleşim oranı ve eğilimi artmaktadır. (Bayhan, 1992:203).

Enformasyon toplumu yapılanmasında, sanayileşme sürecinde artan çevre kirliliği ve çevreye yabancılaşmanın önlenmesi için tedbirler alınmaktadır. Bu bağlamda, devletler arasında "global çevre bilinci"ni geliştirmek üzere, uluslararası konferanslar düzenlenerek ortak kararlar alınmaktadır.

Enformasyon toplumunda yeni bir epistemoloji ve etikden söz edebiliriz. 20.yüzyılda bilgi, özellikle bilimsel bilgi çok hızlı gelişmiş ve birikmiştir. Artık bu biriken bilgi denizi içinde neyi bilip neyi bilmediğimiz, hangi bilginin doğru hangi bilginin yanlış olduğunu bilemez duruma geldik. Bir "bilgi kirlenmesi" içerisindeyiz. Enformasyon toplumunda bilgisayarın işlevi ile bilgilerin dökümantasyonu, işlenmesi, sınıflandırılması ve anında erişilmesi sonucunda "Amerika'yı yeniden keşfetmeden" yeni bilgilere ulaşabileceğiz. Bu anlamda, enformasyon toplumunda bilginin kirlenmesi, pür-elektronize iletişim ve bilgisayarlaşma ile önenebilecektir. Ancak, enformasyon toplumu olmaya hazırlanan ülkelerin sorunu; bilgisayarlarla üretilen her bilginin bilimsel ve güvenilir olup olmadığı konusudur. Bu bağlamda, bunu denetleyecek bilim adamlarının yetkilerinin ve etkinliklerinin ne olduğu sorulabilir. Yine bilgilerin hepsine ulaşılabilinecek midir ? Yoksa gelişmiş ülkelerin güdümlü tek boyutlu bilgi bombardımanına mı bağlı kalınacaktır ? Sadece bilgisayar sahibi olmak sorunu çözmez, önemli olan bilgisayarı verimli kullanabilmektir. Gelişmekte olan ülkeler, eğitilmiş insan yetiştirmeden, sadece bilgisayar ithal ederlerse, sürekli gelişen ve değişen bilgisayar pazarında, gelişmiş ülkelerin eski teknoloji bilgisyarlarının çöplüğü olma tehlikesiyle karşılaşabilirler. Önemli olan bütün bu biriktirilenlere yetkin olarak egemen olabilecek yetişmiş insan unsurudur. Enformasyon toplumunda herşey eleştirel akıl süzgecinden geçirilmelidir, herşey sorgulanmalıdır. Elbette bu çerçevede sosyal bilimlerin önemi ve sorumluluğu da artmaktadır. (Bayhan, 1992:204-205).

Enformasyon toplumu etikinde, özel hayatın gizliliği önem kazanmaktadır. İletişim ve bilgi-işlem teknikleri aracılığıyla enformasyonun sınır tanımadan iletilmesi, insanların özel hayatlarına ilişkin özel bilgilerin başkaları tarafından elde edilmesini gündeme getirmektedir. Bunun önlenmesi için "özel hayat gizliliği" kanunları, ABD'den başlayarak, diğer ülkelerde de çıkartılmaktadır. Ancak bu konuda tam anlamıyla tatmin eder önlemler alınamamıştır. (Bayhan, 1992:205). Bu çerçevede, enformasyon toplumunda etik problem, anomik duruma neden olabilmektedir. Bireyler hakkında bütün bilgilerin bilgisayarlara fişlenmesi, devletin eğitim, sağlık, hukuk ve güvenlik hizmetleri için fonksiyonel olmaktadır. Ancak, bir bireyi istemeyen ya da kötü amaçlı birisinin bilgisayar programlarına girerek, o birey hakkında bütün gizli kalması gereken mahrem bilgileri öğrenmesi, özel hayatın gizliliğini tehlikeye düşürmektedir. Bu durumda fertler birbirlerine, devlete ve topluma kuşkuyla bakabilmekte, güvensizlik duyabilmekte, dolayısıyla anomik bir durum ve yabancılaşma meydana gelebilmektedir.

4.4.2. Post-Modern Kültür

21.yüzyılın eşiğinde, hızla değişen toplumsal, kültürel ve ekonomik yapıyla oluşan “enformasyon toplumu”nun, kültürel boyutundaki dönüşümler, “post-modern durum” ya da “post-modernizm” olarak nitelendirilmektedir. Bu bağlamda: sanayi toplumu modern durumu ve modernizmi ihtiva ederken; Enformasyon toplumu, post-modern durumu ve post-modernizmi içermektedir. Sanayi toplumunun, dolayısıyla modernist çağın bunahımları, sorunları sorgulanmaktadır. (Bayhan, 1993:114). Bu çerçevede, “postmodernite, modernitenin tüm karakteristiklerinin sorgulandığı ve bunların alternatiflerinin ön plâna geçtiği “durum”la ilgilidir. Bu anlamda; postmodernite, ilerleme’nin karşısında reaksiyon’un; şimdi’nin karşısında geçmiş’in; soyutlama’nın karşısında temsil’in; avantgard’ın (Yeni ve deneysel kavramları oluşturmaya ve geliştirmeye yönelik, özellikle sanat alanlarında etkin bir akım) karşısında kitsch’in (popüler, zevke yönelik ve genelde düşük kalitede olan) yer aldığı durum olarak adlandırılmaktadır.” (Sarıbay, 1994b:125).

Yeni postmodern toplumsal teoriler, 1970’lerin sonuyla birlikte ortaya çıkmaya başladılar. Jean Baudrillard, yeni toplum, kültür, deneyim ve öznelik biçimleri yaratan radikal dönüşümün taklitler ve suretler ürettiği bir postmodern toplum betimlemesi yaparken; Jean-François Lyotard, modernitenin büyük umutlarının sona erdiğine ve geçmişin genelleştirici toplumsal teorilerini ve devrimci siyasetini sürdürmenin olanaksızlığına işaret eden bir ‘postmodern durum’ betimlemesi yapmaktaydı. Fredric Jameson ise, postmodernizmin “geç kapitalizmin kültürel mantığı” olarak yorumlanması gerektiğini öne sürerek, postmodernizmi kapitalizmin yeni bir evresi içinde yer alan yalnızca kültürel bir mantık olarak görecelileştirmektedir. (Kellner, 1993:228). Gilbert Adair’e göre de, postmodernizm toplumsal, kültürel, ekonomik ve ideolojik tarih içerisinde modernizmin ilkelerinin ve uğraş alanlarının artık işleyemediği, ancak yerlerine tam anlamıyla yeni bir değerler sisteminin ikame edilmediği bir geçiş dönemidir. (Adair, 1993:26).

Bu çerçevede, nasıl nitelenirse nitelendirilsin, nasıl yorumlanırsa yorumlansın yeni bir kültürel ve toplumsal durum ile karşı karşıya olduğumuz bir gerçektir. Postmodernite, enformasyon çağı ve enformasyon toplumu yapılanmasının; hayat, düşünce ve zihniyet tarzını dolayısıyla, kültürel paradigmasını oluşturmaktadır.

“Çağdaş sosyologların işaret ettiği üzere, post-modernitenin iki temel özelliği vardır. Birincisi, gerçekliğin (realitenin) yerini imajın almış olması; ikincisi, zamanın şizofrenik parçalanmışlığının, fasılasız anlara dönüşmesidir. Özellikle genç nüfus için “fasılasız anlar” veya “şimdi, burada” bir değer haline gelmiş, “aciliyet” önem kazanmıştır. Postmodernitede, temsil ve realite arasındaki ilişki problem halindedir. Buna da anlamlandırmanın sözlerle değil, artan oranda imajlarla vuku bulması önemli rolü oynamaktadır. Günlük hayatımız TV, reklamlar, video... vd.’lerindeki “realite” ile işgal edilmiş, neticede bizzat temsil önem kazanmıştır.” (Sarıbay, 1993:47).

Modernite, hayat alanlarının giderek artan farklılaşması ve buna eşlik eden toplumsal parçalanma ve yabancılaşma süreciyle nitelendirilebilirken, postmodernite farklılaşmanın

giderilmesi ve buna eşlik eden şiddetli bir infilakla içe dönük çöküş süreci olarak yorumlanabilir. (Kellner, 1993:231).

Bu bağlamda, postmodernist çağın kavranması, modernlik tasarımının sorgulanışını ve modernliğe duyulan inancın yitirilmiş olmasını, bir çoğulculuk ruhunun varolduğunu, geleneksel bağnazlıklara karşı kuşkuculuğun arttığını ve dünyayı evrensel bir bütünlük olarak algılayan ve kesin çözümlerle, sorulara tam cevaplar bekleyen bakış açısının reddini öngörmektedir. Dolayısıyla postmodernizmde, anlam berraklığından çok, anlam zenginliğini aramak; siyah-beyaz ayrımından kaçınıp, “ya biri ya öteki” yerine, “hem biri hem öteki”ni kabul etmek; birkaç düzeyde anlam ve birkaç odak noktasının kombinasyonunu ortaya çıkarmak; kendini, kendi hakkında bilgi sahibi olarak keşfetmek gerekmektedir. Postmodernist durum, kendisini temsil eden fikir ve imajların ironik, tabuları yıkan, serbest birlikteliğinin karşılığıdır. (Ahmed, 1992:7).

Bu bağlamda, “postmodern dönem, birbiriyle çelişen, yani hem bireysel hem de kabile, cemaat olabilen bir toplumsallık içinde ve hatta bu homojen toplumun yok olup, yerine ayrışık grupların birlikte yaşadıkları, mahalle sistemlerinin geri geldiği, düz çizgisel bir tarih anlayışının meşruluğunun ortadan kalktığı, ama bütün bunlara rağmen hiçbir şeyin de sonunun olmadığı, nihailiğin söz konusu edilemeyeceği bir dönemdir. Bu oluşumlar temelinde sosyologlar da farklı düşünceler öne sürmektedirler. Mesela, Lipovetsky, postmodernizmle birlikte artık narsisizmin, benmerkezciliğin, bireyciliğin dönemi başladığını söylerken; Maffesoli, tam tersine, bireyciliğin modern bir şey olduğunu günümüzde ise kabilelerin oluşmaya başladığını öne sürmektedir. Bireyin yerine kişi olanı ön plâna çıkarmaktadır. Kişi (personne) aynı zamanda hiç kimse demek.” (Akay, 1993:36-37). Ancak, hiç kimse olmak yabancılaşmak demek değilmi dir ? İnsanın kendi kendisi dahi olamaması, bağlı olduğu cemaate göre düşünmesi, yaşaması ve davranması, özgürlüğünü başkasına devretmesi yabancılaşmak anlamına gelmez mi ? Dolayısıyla, tek boyutlu ve tek yanlı yapılanmalar yerine, belki de paradoksları da içerse, postmodern durumda, hem birey olabilmek hem de bir cemaate bağlı olmak, bu iki durumu bütünleştirebilmek, anomik yapılanmaları aşmak oranında yabancılaşmanın da azalacağı söylenebilir.

Postmodern yapılanmada, bireyselleşme ve cemaatleşmenin yanında, toplum ve devlet bazında bir yandan sosyal, ekonomik ve kültürel globalleşme görülürken diğer yandan bir tepki olarak kültürel milliyetçilik akımları da paradoksal biçimde görülmektedir.

Bu anlamda, “bir yandan maddeciliğin sorgulanması, diğer yandan tüketim düzeninde yerini almak için doymak bilmez bir iştah; bir yandan tarihte görülmemiş haklar ve ayrıcalıklardan yararlanan bireyler, diğer yandan çağımızda her zamankinden fazla güç kazanan devlet. Yerleşik dinlerin reddinin yanı sıra, büyük dinlerin tarihinde görülmüş en güçlü köktenci akımların ortaya çıkması da bir paradokstur; aynı şekilde, dünyanın insanları tek bir insanlık bağlamında görmek gerektiğinin kabul edilmesiyle birlikte, her zamankinden yaygın geri kafalılık ve hoşgörüsüzlüğün, insanların canına mal olması da bir paradokstur.” (Ahmed, 1992:11). Bu çerçevede, mesela, AĞİK, Birleşmiş Milletler, İnsan Hakları Evrensel Beynamesi, Avrupa Topluluğu Parlemantosunun mevcudiyetine karşılık; Avrupa'nın ortasında Sırpların acımasızca ve hunlarca Boşnakları

katletmesi bir dramdır. (Bayhan, 1993:117). Dolayısıyla, bu savaşın global birliklere ve kuruluşlara rağmen durdurulamaması da bir paradokstur. Çifte standart ve çıkar dünyasında yaşamaktayız. Petrol kaynakları için Körfez Savaşı'nda yekvücut olan ülkeler, Bosna'da bir çıkarları olmadığı için, savaşa ve vahşete göz yummaya devam etmektedirler. Dünya bağlamında anomik durum ve yabancılaşma her zamanki gibi sürmektedir. II.Dünya Savaşından sonra. ABD ve Sovyetler Birliği eksenlerinde oluşan dünya dengesi. 1989'dan başlayan süreçte ve nihayet Sovyetler Birliği'nin dağılması, dolayısıyla Doğu Bloku'nun da çözülmesiyle bir kaos ve anomik duruma yol açmıştır.

Jameson'ın söylemiyle, postmodern kültür, görsel bir kültürdür. (Jameson, 1994:385). Bu kültürel yapılanmada medya baş rolü oynamaktadır. Postmodernizm, medya çağıyla aynı zamanda ve birlikte vardır; medya, birçok bakımdan postmodernizmin merkezindeki dinamiği, çağın ruhunu, tanımlayıcı özelliğini oluşturmaktadır. Medya, bizleri eğlendirir, eğitir, bilgilendirir ve saptırır; hiç durmadan ve sonsuz bir çeşitlilik içinde medyanın herhangi bir kültürel olgunun tanımında ağırlıklı bir şekilde her zaman hazır ve nazır olması, ilk kez Marshal McLuhan tarafından ifade edilmiştir. Kudret ve egemenliğin kavranmasında, medyanın doğası ve etkisinin merkezi bir rol oynadığı, bugün herkesçe kabul edilmektedir. Televizyondaki görüntüler, bir ülkeye bir savaş filosundan ya da tepesine yağın füzelerden daha fazla hasar verebilir. Tiananmen Meydanı'ndaki katliam, uluslararası kamuoyunun gözleri önüne serilince, doğurduğu tepki, Çin hükümetinin uluslar topluluğundan dışarı atılmasına neden oldu. Çavuşesku ve Marcos gibi diktatörler, konuşmaları televizyonda kesilince, iktidarlarının da sonuna yaklaştığını anladılar.

Medya, özellikle sinema, evrensel uygarlığın egemen kültürünü yansıtmakta güçlü bir araçtır. Hollywood filmleri son birkaç on yıldır merkezileşmiş, homojen bir Amerikan kültürünün, en iyi savunucusu ve örnekleri olarak tanınmıştır. Dolayısıyla, McLuhan'ın evrensel köy benzetmesi, postmodernist medya bağlamında önemlidir; günümüzde ise, bir gerçektir. Ne Batı-Doğu, ne de müslim-gayri müslim ayrımı, medyanın her yere yaygın varlığını bölebilir. (Ahmed, 1992:7-8). Bu anlamda, medyanın sınır tanımayan, tek boyutlu kültür aktarımının oluşturduğu yabancılaşmaya karşı ülkeler, kültürlerini korumak için önlem alma girişimleri çerçevesinde kanun hazırlamaktadırlar.

Baudrillard'a göre, modern endüstri toplumunun anahtarı üretimken, postmodern toplumda taklit etme modelleri 'gerçek'i önceler ve gerçek ile gerçek olmayan arasındaki ayrımın artık belirgin ya da geçerli olmadığı. 'suretler'in 'gerçek'i oluşturduğu ve 'gerçek' sayıldıkları 'hipergerçek' bir toplumda sonsuzca yeniden üretilirler. Baudrillard'a göre 'suretler' nesnelere ya da oluşların temsilleri ya da kopyalarıdır. (Kellner, 1993:231).

"Baudrillard'ın bu teorisi şu açıklamalarına dayanır: O'na göre, tıpkı dilin bizim iletişime geçme tarzımızı yapılandıran kodlar ya da modeller içermesine ve hücrelerimizin hayat tecrübemizi ve davranış tarzımızı yapılandıran genetik kodlar, DNA içermesine benzer şekilde, toplum da çevreyi ve insan hayatını yapılandıran kodlar, toplumsal örgütlenme ve denetim modelleri içerir. Yani kent, mimari ve ulaşım modelleri kentlerin, evlerin ve ulaşım sistemlerinin nasıl örgütleneceklerini ve kullanılacaklarını belli sınırlar içinde yapılandırır. 'Model evler' tasarım kodları, dekorasyon ve

üslup, çocuk bakımı kitapları, cinsel elkitapları, yemek kitapları ve dergiler, gazeteler ve yayın medyası hep birarada gündelik hayat içindeki çeşitli etkinlikleri yapılandırır. Böylece modeller ve kodlar gündelik hayatı yapılandırmaya başlar ve taklitler toplumunda kodun mevcut duruma uyarlanması bir farklılıklar ve ilişkiler sistemi oluşturmaya başlar. Nitekim, televizyon yapımcılarının program üretmek için TV kodlarını uyarlamaları gibi kent plânlamacıları da kent sistemlerini yaratmada kent plânlaması ve mimari kodlarını uyarlar. Kodlar bireylere işaret gönderir ve bu işaretleri sürekli sınayarak taklit düzenine kaydeder. Bireylerin tepkileri çift değişkenli bir onaylama ya da yadsıma sisteminde yapılandırılır: Her reklam, moda, meta, televizyon programı, siyasal parti adayı ve kamuoyu yoklaması bir cevap vermemizi bekleyen şöyle bir test sunar: Yana mısın, karşı mı? İstiyor musun, istemiyor musun? X'den mi yanasın, yoksa Y'den mi? Biz işte bu şekilde kodlanmış bir benzerlikler ve farklılıklar sisteminde, özdeşlikler ve programlanmış farklılıklar sisteminde seferber edilirdik. Bu bağlamda, Baudrillard'a göre, postmodern yapılanmada bu farklılıklar azalmıştır. Her şey, iki başat kutbun (yani siyasal partilerin, dünyanın süper güçlerinin, görünüşteki karşıt güçlerin ya da ilkelerin vb.) kendi aralarında farklılıkların silindiği ve kendi kendisini düzenleyen, kendisinin aynısı, kendisiyle özdeş bir sistemi alıkoymaya hizmet eden çift değişkenli bir sisteme indirgenir. Dolayısıyla, geleneksel siyaset, toplumsallık, sınıf mücadelesi, toplumsal değişme teorileri bireylerin, sınıfların ya da kitlelerin toplumsal eylemde bulunmaya muktedir olduklarını varsaymaları ölçüsünde eskimiş bulunmaktadırlar. Oysa, bir 'hiper-uyum' çağında kitleler sadece gösteriyle ilgilenmektedirler." (Kellner, 1993:232-233).

"Baudrillard'a göre, bu gösteride medyanın rolü büyüktür. Medya ve enformasyonun çoğalması aynı zamanda, kitleleri sessiz bir çoğunluk haline getirmektedir. Modernite Marx ve Freud'un çağıydı; siyaset, kültür ve toplumsal hayatın ekonominin gölge fenomenleri olarak yorumladıkları ya da her şeyin arzu veya bilinçdışı bazında yorumlandığı çağdı. Postmodern dünya ise, anlamdan yoksundur; postmodernite teorilerinin boşlukta süründükleri, güvenli herhangi bir limana demirlemedikleri bir nihilizm evrenidir." (Kellner, 1993:234). Acaba bu nihilizm, teorilerin, hayat tarzlarının, gerçeklerin çok çeşitli ve aynı zamanda, aynı durum için öne sürülmesinin oluşturduğu anomik durumdan mı kaynaklanmaktadır? Önemli olan, bu çok çeşitlilik ortamının, paradoksların anomik durum ve yabancılaşma yaratmadan uyum sürecinde birlikteliklerini sürdürmeleridir. Bu anlamda, "postmodernizm kimilerine göre, ancak Amerikan kültürüne özgü eklektik mantık modeli ile açıklanabilir. Postmodernizm Amerika'da doğmuştur, çünkü çeşitli öğelerin birleştirilmesi her zaman poli-etnik bir kültürün özünü oluşturmaktadır. Popülerize edilmiş bir çoğulculuk modelinde kültürel "bırak yapsın-bırak geçsin" tam anlamıyla bir panayır ortamı yaratmaktadır. Gerçekten de bir bakıma Amerikan kültürünün özü, herkese bir yer bulmaktır. Postmodernizmin başlıca özelliği farklı üslup ve biçimleri uyum haline getirmektir. Bu eğilim kültüre de teşmil edilebilir. Birleşik Amerika'da kültürel barış, herkesin kılıcını kınında tutmaya zorlamak suretiyle sağlanmaktadır." (Abadan-Unat, 1990:10).

"Postmodernizm, değişik tartışmaların yan yana konmasına, nasıl uygun gelirse öyle seçme ve derleme yapılmasına (eklektisizm) ve farklı imajların karıştırılmasına izin vermekte, hatta bunu

teşvik etmektedir. Postmodernist montajcı, en ince zevk sahibi ile popülisti, yabancılaştıran ile erişilebilir olanı birbirine katar ve karıştırır. Moda olan zevk eklektik bakış açısı serbesttir. Değişik tarzların ve değişik çağların hepsi bizimdir: Fransız parfümleri kullanır, Marks and Spencer'den giyiniriz, hem rap hem reggae dinleriz, öğle yemeğine McDonald's'da bir şeyler atıştırır, akşam üstü John Wayne'in eski bir Western'ini seyrederek, akşam da bir Bangladeş lokantasında Hin Tanduri'si yemeğe çıkarız. Bu bağlamda, imajların karıştırılması, kültürlerin birbiriyle iç içe giriftleşmesi, farklı toplulukların yan yana getirilmesi, bilginin erişilebilir olması, insan topluluklarının şimdiye kadar görülmemiş hareketlenmesiyle açıklanabilir." (Ahmed, 1992:11). Özellikle medya ve bilgi işlem vasıtalarıyla, McLuhan'ın söylemiyle dünyanın "global köye" dönüşmesi yaşanırken, diğer yandan cemaatleşme eğilimleri de artmaktadır.

"Postmodern hayat tarzı, sabit statü gruplarının olmadığı bir toplumsallığa dayanır. Böyle bir toplumsallık, stabilize ve hiyerarşik olmayan aynı zamanda imaj bolluğuna dayanan bir tüketim kültürü ekseninde şekillenmiştir. Özellikle kentlerde kökleşen sözkonusu hayat tarzının, en önemli özelliklerinden biri, öznenin tamamen marjinal hale gelmiş olmasıdır. Bunun en önemli sonucu ise, cemaatlerin ön plâna çıkmasıdır. Cemaatlerin önem kazanmasına yol açan sebep, postmodernitede korku ve endişelerin özelleşmiş olmasıdır. Bunlardan kurtulmak için, insanlar güçlü bir otorite arayışına gereksinim duymakta; buna başkalarının aracılığıyla değil bizzat kendilerinin "hayal ettikleri cemaatler" aracılığıyla ulaşmak istemektedirler. Bu hayali cemaatler, öznel anlamlandırma yapmanın, özerk özne olarak varolmanın ve kendi gerçekliğini yaşamının da ortamlarıdır. Özerk özne olarak varolma ve kendi gerçeğini yaşama, şüphesiz, modernitenin parçaladığı sosyal gerçekliği, postmodernitede daha da parçalamıştır. Bu parçalanmış sosyal gerçekliğin nasıl onarılacağı konusu, D.Bell gibi Neo-Muhafazakârından, J.Jameson gibi Neo-Marksistene kadar birçok postmodernistin problemi olmuştur. Bu postmodernistlerin her biri de sözkonusu onarmada dinsel sembolizmin yenilenmesi çağrısında bulunmuştur." (Sarıbay, 1994b:127).

Ancak, "postmodernleşmenin cemaat hayatını ön plâna çıkarması ne tam anlamıyla dinsel inancın yeniden tesisi, ne de ritüele yeniden dönüşü içermektedir. Modernizm, sekülerizasyon aracılığıyla dinsel inanç ve pratiğin kaybolacağını öngörmüştür. Postmodernizm ise, bu anlayışı reddetmekle beraber "dini canlanma"yı sekülerizasyonun tersine çevrilmesine imkân tanıyan bir olgu olarak görmemektedir. Sadece, her şeyin mübah olduğu ("anything goes") parçalanmış bir "kültürde" kolaj türünde bir bütünleştiriciliğin sembolik ögesi olarak konumlandırılmaktadır. Ancak, postmodernizmin gözden kaçırdığı nokta, dinin kendisinin bizzatihi bir kültür olduğudur. Bu çerçevede, modernleşme, doğurduğu çoğulculuk bağlamında bir yandan sosyal hayat dünyasını özelleştirirken, diğer yandan şahsileştirmişti. Postmodernleşme ise, gerçekliğin parçalanmışlığı ve çoğulluğuna dayanarak bunu en ileri noktasına götürmüştür. Dolayısıyla, bireysel varolma düzeyinde benliğin ve kimliğin de parçalanarak özgül rollere ayrılması; gerçekliğin bütüncül (holistik) kavramlaştırmasına ihtiyaç duyurmuştur. Bu yüzden insanlar cemaat arayışına yönelmişler ve kendi hayat tarzları ile gerçekliği aynileştirmeye girişmişlerdir. Buna sosyal hayat dünyasının "yeniden anlamlandırılması" denilebilir. Din, bu yeniden anlamlandırmada, dolayısıyla anlamın krizini

gidermede en etkili yapıt ise: gerçekliğin çoğulluğu, yerini gerçekliğin teklğine bırakacak demektir. O zaman da postmodernizmin, gerçekliğin bir kolaj ögesi olarak gördüğü din, gerçekliğin kendisine dönüşmeye yönelecektir.” (Sarıbay, 1993:48-49). Din, parçalanmış toplumsal ve kültürel hayatı birleştirmesi ve bütünleştirmesi oranında olumlu fonksiyon ifa etmektedir. Ancak, aşırı dinsel cemaatlere bölünme, birbirlerini tanımama, hoşgörüsüzlük, fundamentalizm anomik duruma ve yabancılaşmaya yol açabilir. Mesela, etnik ve dinsel köktencilik güdülerıyla Sırplar, Boşnakları acımasızca ortadan kaldırmaktadırlar. Aşırı cemaatleşme ve kabileleşme sadece dinsel temelli olmamaktadır. Her türlü ideolojik cemaat ve kabileler de toplumsal bütünleşme için bir tehdit oluşturmaktadırlar. Zihinlere yerleşen hoşgörüsüz, katı, putlaşmış fikirler farklı fikirleri kabul etmemekte, dolayısıyla toplumda anarşi ve terör meydana gelmektedir.

Gellner'e göre, “içinde yaşadığımız çağda sosyal hayatı oluşturmak için, birbirlerine rakip üç yaklaşım şunlardır: (1) Dini köktencilik (religious fundamentalism), (2) Görecelik (Postmodernizmde ifadesini bulan relativism), (3) Aydınlanmacı rasyonalizm ya da akılcı köktencilik (rational fundamentalism).” (Gellner, 1993:83). Bu yaklaşımlardan, anlamlı birliktelik oluşturulduğu takdirde, en uygunu postmodernizmde ifadesini bulan relativizm yani, şartlara ve durumlara göre belirlenen ve değişen görecelik önem arz etmektedir.

Postmodern kültürün oluştuğu yerleşim alanı olarak metropoller, kendi içlerinde çelişkileri, farklılıkları ve karşıtlıkları içermesi itibarıyla, anomik durum ve yabancılaşmanın izlendiği alanlar olarak görünmektedir. Bu bağlamda Akbar Ahmed'in ifadesiyle, “kent, hayat için hem bir arena hemde bir metafordur, bir yandan tanımlarken, bir yandan da sınırları koyar. Modernizme meydan okuyan şeyin kökeni kentte aranmalıdır. Kent mimarisi özgün bir sosyal çevre yaratırken, bir yandan da insanları ezer ve bunaltır. Kent hayatına hâkim olan genel anarşi duygusu, bu hayatın egemen görüntüsünü oluşturur. İyilikseverlik ve şefkat gibi geleneksel dini erdemler çökerek, yerini rasgele ve vahşi bir biçimde şiddete bırakmış gibidir. Dolayısıyla, kentli, gergin, telaşlı, saldırgan, nörotik ve taciz altında, kısacası insanlığından olmuş durumdadır. Buna karşı bazıları, Hâbil'le Kâbil'den bu yana, insan türünün hep böyle olageldiğini söyleyebilir. Bu gözlemde belki bir gerçek payı vardır ama, tarih boyunca ve tüm dünyada, her toplumun mükemmel insanları da olmuştur: İyi huylu ana-babalar, bilge öğretmenler, dost komşular, şefkatli büyükler, tanrı misafiri yabancılar. Bugünün kentinde bu türlerin eksikliği hissedilmekte, hatta nesilleri kurmakta, kendilerine gariban gözüyle bakılmaktadır. Burada önemli ölçüde değişime uğratılmış bir insan toplumunu, neredeyse baştan aşağı düşmanca ve saldırgan bir topluluğu bulmaktayız. Dünyanın çoğu kentlerinde, aşırı kalabalık, kamu hizmetlerinin eksikliği, hukuk ve yasa düzeninin ve mezhepler arası şiddet olayları, genel bir yılgınlık ve anarşi duygusu yaratmaktadır. Dolayısıyla, 20.yüzyıl sonundaki kentin -ister NewYork ve Londra gibi gelişmiş, ister Kahire ve Kalküta gibi az gelişmiş olsun- bir kabus olduğu hükmüne varılmaktadır. Fakat buna karşın -belki de bu yüzden- çoğu müslüman kentinde canlı bir dinsel köktencilik, geçmişin canlandırılması hareketi gözlemlenmektedir.” (Ahmed, 1992:10-11). Bu anlamda, belki belirsizlik, anomik durum ve yabancılaşmadan kaçmak için dinsel cemaatlere giren

bireyler, diğer yandan yine kapalı cemaat bağlamında toplumdan uzaklaşmaktadırlar. Dolayısıyla, yabancılaşma paradoksal biçimde sürmektedir.

Akbar Ahmed'in analizi çerçevesinde, "postmodernizmin bir sınıf ögesi vardır ve demokrasi bir önkoşuludur. Mimarlar, sahne sanatçıları, sosyal bilimciler, yazarlar hatta yuppiler, modern kentin dinamiğini sağlayanlar, postmodernizmin çekirdeğini oluşturmaktadır. Medya kanalıyla fikirleri dört bir yana yayılmaktadır. Bu sınıfın gücü Bourdieu'nün deyişiyle "kültürel sermaye"leri olan bilgiye ve iletişime dayanır. Bu bakımdan postmodernizm, tamamen olmasa da, temelde bir orta sınıf olgusu olarak görülebilir... Ancak, orta sınıf, postmodernizmin entellektüel öncülüğünü yapsa da, tanımlamasını kitleler yapmaktadır. Bu da demokratikleşme süreci sayesinde mümkün olmaktadır. Kuşkusuz insan ilişkilerini düzenlemenin en ideal yöntemi de olsa, tam demokrasi, yine de tam anarşiye en yakın olan sistemdir. İnsan düşünce ve etkinliğini en düşük ortak paydaya indirgemek, bazen denetimi çok güç olan güdülerini açığa çıkarmaktadır; sürünün kan ve heyecan arzusu da yüzeye çok yakın bir yerdedir." (Ahmed, 1992:10-11). Bu gerçeklik, Karl Popper'in "demokrasi paradoksu"na yol açmaktadır. Popper, demokrasiden, yalnızca hükümetlerin hükmedilenlerin çoğunluğu tarafından seçilmelerini anlamamaktadır; çünkü bu görüş, onun "demokrasi paradoksu" dediği şeye yol açar. Çoğunluk özgür kurumlara inanmayan ve işbaşına gelince hemen hemen her zaman onları yıkan Faşist ya da Komünist Partisi gibi bir partiye oy verirse ne olacaktır? Kendisini çoğunluk oyuyla hükümet seçeneğine bağlamış bir kimse, böyle bir durumda çözümsüz bir çıkmaza düşer: Faşist ya da Komünist partisinin başa geçmesini engellemek, ilkelerine aykırı hareket etmek demektir; ama onlar iş başına geçerlerse de, demokrasiye son vereceklerdir. (Magee, 1990:71). Dolayısıyla, demokratik sisteme güvensizlik oluşabilecektir. Güvensizlik, anlamsızlık ve anominin oluşturduğu yabancılaşmadan kurtulmak için, siyasal katılımın artırılması ve bilinçli kuşakların yetiştirilmesi gerekmektedir.

5. GENÇLİK ve ÜNİVERSİTE GENÇLİĞİ

5.1. Sosyalleşme Sürecinde Fert

İnsan bir toplum içinde doğar, yaşar ve ölür. Biyolojik veraseti doğuştan getiren insan, sosyal kalıtımı sosyalleşme sürecinde eğitim yoluyla toplumdan alır. Sosyalleşme, diğer bir söylemiyle toplumsallaşma, insanın topluma uyum sürecidir. Toplumun değerleri, normları, örf ve âdetleri, davranış modelleri, kısaca kültür kadrları, sosyalleşme süreciyle fertlere aktarılmaktadır. Dolayısıyla, toplumun sosyal ve kültürel mirası, sosyalleşme vasıtasıyla genç kuşaklara aktararak toplumun sürekliliği sağlanmaktadır.

Geniş bir tanımlamayla "sosyalleşme, bireyin içinde bulunacağı grup veya toplumun değer ve normlarını öğrenerek o grupta veya toplumda kendisine düşen sosyal rolleri yeterince yerine getirmesini sağlayacak bilgi, görgü, beceri ve alışkanlıklara sahip olmasına; dolayısıyla ait olduğu toplum veya grubun fonksiyonel bir üyesi haline gelmesi sürecine denir." (Erdoğan, 1977-1978c: 102). Bu anlamda, sosyalleşme süreciyle insan, toplum içinde kişiliğini ve kimliğini oluşturarak ve şahsiyetini kazanarak ferdiyet aşamasına gelmektedir. Bütün donanımıyla fert olarak insan, toplumun bir üyesi olması itibarıyla, ferdiyet aşamasında toplumdan aldığı ve kazandığı birikime

kendisi de katkılar sağlamaya başlamaktadır. Dolayısıyla, sosyalleşme fertlerin fertlerle, fertlerin grupla ve nihayet fertlerin toplumla karşılıklı iletişim ve etkileşimini de ifade etmektedir.

“Her ferdin sosyalleşme kabiliyeti farklıdır. Bu anlamda; (1) Dil, (2) Zekâ (öğrenme kabiliyeti), (3) Biyolojik kapasite, (4) Öğrenme ortamları, (5) Sahip olunan sosyalleşme araçları... gibi faktörler sosyalleşme şans ve imkânının farklı biçimde belirler.” (Celkan, 1993:58). Dolayısıyla, sosyalleşme birbirine -seri üretim mallar gibi- tıpatıp benzeyen insanlar üretmez. Zaten insani gerçeklik ve gelişme de farklılığı gerektirmektedir. Ancak temel sosyal ve kültürel motiflerin kazandırılması anlamında sosyalleşmenin sağlanması için şartların uygun hale getirilmesi gerekmektedir.

Sosyalleşme eğitim sürecinin bir ürünüdür. Bu bağlamda, Durkheim’in eğitimi, “Daha yaşlı kuşakların henüz sosyal hayata hazır duruma gelmemiş kuşaklar üzerindeki faaliyeti” olarak tanımlayışı da bir anlamda sosyalleşmeyi ifade etmektedir. Ancak ferdin, sosyalleşirken o topluma uyan davranışlar edinmesi gerekir. Bireysel ve toplumsal ihtiyaçlar, kişinin sosyalleşmesini zorunlu kılar. Böylece sosyalleşme, bireyi, sosyal sistemin üyesi durumuna getiren bir süreç olmaktadır. (Tezcan, 1988:38).

Sosyalleşme süreci, insan doğduktan sonra başlar ve insanın tüm hayatı boyunca sürer. Çocuk bir aile içinde doğar, dolayısıyla ilk sosyalleşme kurumu ailedir. Toplumun dilini ailede öğrenen insan ilk sosyal donanımı kazanmıştır. Dil vasıtasıyla iletişime ve etkileşime girerek öğrenme sürecine de girer. Toplumun en küçük birimi ve modeli olarak aile, toplumun sosyal ve kültürel mirasını çocuğa aktarır. İlk bilgileri ailesinden kazanan fert, ikinci aşamada akran ve arkadaş çevresinde bir kültür kazanır. Sosyalleşme sürecinde diğer önemli kurum eğitim kurumudur. Dolayısıyla, okul çevresi ve öğrenim süreci ferde önemli donanımlar kazandırır. Okul çevresinden sonra, iş ve çalışma hayatı kişinin sosyalleşmesinin ve olgunlaşmasının önemli aşamasıdır. Kitle iletişim araçları da sosyalleşme sürecinde hayatın her safhasında etkide bulunan sosyalleştirme vasıtalarıdır. Grafik:1’de görüldüğü gibi sosyalleşme sürecinde ferdin, bütün belirtilen aşamaları ve hayat alanlarını kapsayan ve kuşatan sosyal kurumlar ile global olarak içinde yaşanılan toplum bulunmaktadır.

Fert, sosyelleşme sürecinde, aileden başlayan ve toplumun kuşatıcılığında diğer tüm grup ve kurumlarla karşılıklı iletişim ve etkileşim süreci yaşamaktadır. Böylece sosyal kimliğini kazanan fert, toplumun bir üyesi olarak sağlıklı bir sosyal hayat sürmektedir.

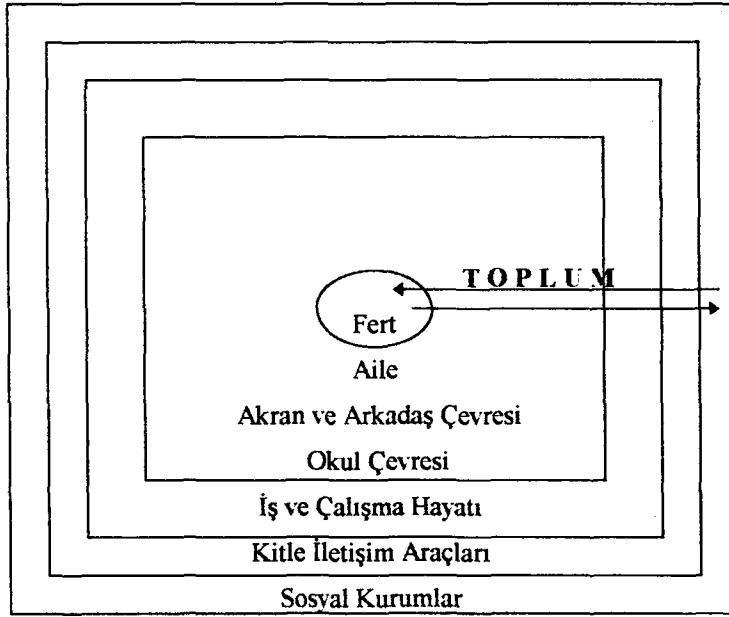

Grafik-1: Ferdin Sosyalleşme Süreci

“Sosyalleşme, sürdüğü grup ve kurumlara göre birincil ve ikincil olmak üzere iki aşamada oluşur. Bu anlamda aile, okul, akran grupları ile okul öncesi eğitim kurumları (kreş, ana okulları, çocuk yuvaları...), gençlik kuruluşları “birincil sosyalleşme”yi gerçekleştirirler. “İkincil sosyalleşme”yi ise, dini kurumlar, siyasal ve ekonomik kurumlar, kitle iletişim araçları ve mesleki kuruluşlar gerçekleştirirler. Birincil sosyalleşmenin esası toplumun kültürünün nakli sürecidir. Söz konusu nakil daha çok taklit yoluyla öğrenme şeklinde gerçekleşip, öğrenilen en önemli kültür unsuru dildir. Çocuk burada kendi benliğini geliştirir. Birincil sosyalleşmede benlik gelişimi tek yanlıdır. Oysa ikincil sosyalleşmede Amerikalı Sosyolog C.Cooley’nin “ayna benlik” kavramı gelişir. Ayna benlik, ferdin kendini başkalarında görüp tanınmasıdır. Başkalarının bize karşı davranışlarında kendimizi, davranışlarımızı değerlendiririz. Başkaları bizim için bir ayna vazifesi görür. Onların davranışları, kendi davranışlarımız için bir ölçü teşkil eder. Ayna benlik geliştiği ölçüde sosyalleşme de gelişiyor demektir.” (Celkan, 1993:65). Ayna benlik gelişmemiş olan, dolayısıyla olumsuz sosyalleşen fertler, topluma yabancılaşırlar ve uyum sağlayamazlar.

“Sosyalleşmenin iki fonksiyonu vardır: Toplumun sürekliliğini sağlama ve toplum içinde yaşayan bireylerin şahsiyetlerinin oluşturulması. Bu anlamda, toplumlar ve sosyal sistemler bireylerden daha uzun süre yaşarlar. Yani, toplumların insan ömrünü aşan boyutu vardır. İşte toplumun sürekliliği, nesilden nesile sosyalleşme vasıtasıyla aktarılan sosyal ve kültürel mirasla sağlanmaktadır. Sosyalleşme bir yandan sosyal sistemlerin sürekliliğini sağlarken, bireyin bir şahsiyet sahibi olmasına ve ferdiyetinin hayat boyunca az-çok sürekli olmasına da yardımcı olur. Dolayısıyla, sosyalleşme, bireyin davranış sistemlerinin oluşturulmasında ve değiştirilmesinde son derece etkilidir; çünkü davranışları etkileme kaynakları genellikle sosyalleştiricilerdir. Sosyalleşmede genellikle rol beklentileri, değerler ve sosyal kurallar öğrenilir, sosyal hayata

yatkınlık kazanılır.” (Ergün, 1987:71-72). Toplumun değerlerini, normlarını, rol beklentilerini ve davranış kalıplarını benimsemeyen ve özümsemeyenler toplumdaki soyutlanmaktadır. Dolayısıyla, bunlar marjinal olarak kalmak durumundadırlar. Toplumsal sistem kendi dengesini bulmaktadır. Sağlıklı bir toplumsal yapı ve sosyalleşmenin sağlanabilmesi için bütün sosyal faktörlerin uyum içinde olması gerekmektedir.

Sosyalleşme insanın tüm hayatı boyunca sürdüğü için, çocukların sosyalleşmesini, gençlerin sosyalleşmesi, onu da yetişkinlerin sosyalleşmesi takip etmektedir. Gençliğin sosyalleşmesinde, üniversite öğrenimi görmeleri bağlamında üniversitenin önemli bir fonksiyonu vardır. Formel eğitim sürecinin son aşamasını oluşturan üniversitede mesleki, sosyal ve kültürel tüm boyutlarıyla iyi ve yeterli bir donanımla yetiştirilen ya da yetiştirilmeleri gereken gençler, toplumun sürekliliğinin sağlanmasında ve toplumu geliştirmekte önemli kazanımlar sağlarlar. Gençler, iş ve çalışma hayatına katıldıktan ve yetişkin konumuna geldiklerinde de sosyalleşme devam etmektedir. Bu anlamda, yetişkinlerin değişen mesleki yenilikleri izlemeleri, sosyal ve kültürel değişimlere uyum göstermeleri de sosyalleşmenin sürekliliğinin gereği ve ifadesidir.

5.2. Genç ve Gençlik

İnsanın hayat sürecinin biyolojik, psikolojik ve sosyolojik boyutu ile önemli bir dönemini içeren gençlik dönemi, bu anlamda insanın bedensel, ruhsal ve sosyal gelişmesinin ve kişiliğinin oluşmasında hassas bir dönemi ihtiva eder. Biyolojik, psikolojik ve sosyolojik faktörler ve gerçekliklerin tümü, genç bireyin gelişmesinde aynı anda ve birlikte değişip, gelişmediği için tek bir faktöre dayanarak bir gençlik tanımı yapılamamaktadır. Gençlik tanımındaki bu sınırlılık, gençliğin demografik açıdan yaş itibarıyla tanımında da mevcuttur.

Bu bağlamda, “UNESCO’nun bir yayınında (1960:9-10) gençlik için şu tanımlar önerilmektedir:

- Genç, öğrenim yapan ve hayatını kazanmak için çalışmayan, kendine ait bir konutu bulunmayan kişidir.
- Genç, “büyük bir hayal gücüne sahip, cesaretin çekingenliğe, macera isteğinin rahata üstün geldiği” insandır.
- Gençlik, 15-25 yaş arasındakilerden meydana gelen bir yaş grubudur.” (Kışlalı, 1974:15).

Demografik gençlik tanımı, çağ nüfusunun alt ve üst yaş sınırları ülkedeki gelişmelere ve uluslararası tanımlara da uygun olarak değişiklik göstermektedir. “Plânlı kalkınma dönemine girildikten sonra, toplam nüfus içinde çocukluk ve olgunluk çağları arasında yer alan gençlik; II. Plân döneminde 12-24, III. Plân döneminde 14-22, IV. ve V. Plân döneminde 12-24 ve VI. Plân döneminde ise, 15-24 yaş grupları olarak tespit edilmiştir.” (Doğan, 1991:563). Bu anlamda, 1990 genel nüfus sayımı sonuçlarına göre Türkiye nüfusunun 15-24 yaş grubu genç nüfusunu 11.311.973 kişi oluşturmaktadır. (DİE, 1993:70). Bu nüfus kitlesi yine 1990 genel nüfus sayımı sonuçlarına göre Türkiye’nin 56.473.035 olan toplum nüfusunun % 20’sini meydana getirmektedir.

“Hayatın belirli bir dönemini içeren gençlik, özünde biyolojik bir kavramdır. Gençlik dönemi hayat sürecinin üç önemli döneminden birini oluşturur. Çünkü çocuk, bugünün genci,

geleceğin yaşlısı olacaktır. Bu biyolojik gerçek bütün canlılar için geçerlidir. İnsanı diğer canlılardan ayıran nokta, onun yaşamakta olduğu bu dönemleri belirli alışkanlıklar, kurallar çerçevesine yerleştirmek için harcadığı çaba ile sınırlamıştır. Dolayısıyla, özünde biyolojik bir kavram olan gençlik "insan" sözkonusu olduğunda toplumsal bir kavram haline dönüşmektedir. Her toplumsal kavramda olduğu gibi gençlik kavramı da toplumu biçimlendiren, yönlendiren temel faktörlerin etkisi altındadır. İnsanlar en basit anlamda yiyecek, giyecek, barınak gibi temel ihtiyaçları karşılayacak gerekli şartları yaratmak için çalışır, çaba gösterir ve birbirleriyle ilişki kurarlar. Bu çabaların bütünü de toplumsal yapıyı oluşturur. Böylece biyolojik gelişimin tamamlanmasında toplumsal ve ekonomik şartlar önem kazanmaktadır." (Gökçe, 1984:4).

"Toplum açısından genç bir birey ve bütünüyle gençlik, içinde dünyaya geldiği, yetiştiği, eğitilmekte olduğu sosyal bünyeyi ve o bünyeye ait temel özellikleri, hem koruyacak hem de çağın gereklerine göre zenginleştirip geliştirerek kendisinden sonra geleceklere aktaracak bir sosyal potansiyeldir. Toplum, tek tek her insanın ölümsüzlüğü özlemesi ve araması gibi, geleceğe dönük bütün zamanlarda varolmayı özler ve bekler. Bu şekildeki bir bekleme toplumdaki bütün -sağlıklı- bireylerin toplum için ortak isteğidir ve bu anlamda kollektif bilincin toplu bir ürünüdür. İşte bu sosyal ve psikolojik nedenden dolayı, toplum içinde genç birey ve gençlik, bir toplumun üyelerinin içinde yaşadığı şimdi ile, içinde biyolojik olarak yaşanması mümkün olamayacak bütün gelecek zamanlar arasındaki tek gerçek köprüdür." (Berkay, 1985:2-3). Böyle bir bağlam ve çerçevede gençlik, toplumun sürekliliğinin sağlanmasında önemli fonksiyon ifa eder.

Bir tanımlamayla "gençlik dönemi, bireyin biyolojik ve duygusal süreçlerindeki değişikliklerle başlayan, cinsel ve psiko-sosyal olgunluğa doğru gelişmesi ile sürerek bireyin bağımsızlığını ve sosyal üretkenliğini kazandığı belirlenmemiş bir zamanda sona eren kronolojik bir dönemdir. Bu döneme hızlı fiziksel ve sosyal değişiklikler eşlik eder." (Özbay-Öztürk, 1992:12).

Aynı zamanda Gökçe'nin tanımlamasıyla, gençlik, bireyi sosyal olgunluğa hazırlayan bir geçiş dönemidir. Gökçe'nin ifadesiyle, gençlik çağı için kullanılan "delikanlı, "ergen" ve "genç" gibi farklı kavramlar şu anlamları içerirler: (Gökçe, 1973:27-28).

Ergenlik (adolescence) : İnsan gelişiminde buluşma erme ile başlayan fizyolojik ve psikolojik değişmeyi karakterize eden dönem (12, 13, 19, 20 yaşlar arası).

Delikanlılık (teenage) : Yaş bakımından ergenlik dönemini karşılar. Kapsamı bakımından sosyal gelişmeyi içeren ve fakat sosyal gelişmenin tamamlandığı bir dönemdir. Böylece ergenlik fizyolojik, giderek psikolojik kökenli, delikanlılık ise sosyal kökenli bir süreçtir.

Gençlik (youth) : Bireyi sosyal olgunluğa hazırlayan ergenlik ve delikanlılık özelliklerinin bir arada görüldüğü daha geniş kapsamlı bir kavramdır. Bu anlamda, gençlik döneminin önemli özelliklerinden biri çocukluk döneminde başlayan sosyalleşme sürecinin yoğun bir biçimde devam etmesi ve kişiyi sosyal olgunluğa götürmesidir.

Sosyalleşme süreci çerçevesinde Erikson, çocuğun gelişimini beş ana grupta toplamaktadır:

1- Bebeklik (infancy): bir yaşına kadar,

2- Çocukluk (early childhood): iki-üç yaş,

3- Oyun çağı (play age): dört-beş yaş.

4- Okul çağı (scholl age): altı-oniki yaş.

5- Ergenlik (adolesance): Onüç yaşından başlayıp muhtemelen ondokuz yaşına kadar devam eden dönem.”

Ancak, yaş sınırlarının kesinliği söz konusu değildir. Salt biyolojik gelişme bağlamında yaşa göre insanın gelişimi açıklanamaz. Biyolojik faktör ve kalıtımla birlikte psikolojik ve sosyolojik faktör ve özellikler de bireyin gelişimine bir bütün olarak tesir etmektedir.

Bu çerçevede, Gökçe'nin ifadesiyle, “gençlik çağının özellikleri üç ayrı grupta incelenebilir. (1) fiziki gelişme, (2) ruhsal gelişme ve (3) sosyal gelişme. Ancak bu gelişmeler birbirinden bağımsız olmadığı gibi sırasıyla fizik gelişmenin, ruhsal ve sosyal gelişmeyi etkilediği ve aralarında sürekli bir etkileşimin varlığı söz konusudur.

1- **Fiziki gelişme** : Çocukluktan gençliğe geçişte hormonal değişimler, ikinci cinsiyet belirtilerinin ortaya çıkışı, kemiklerin gelişmesi, bedenin süratle büyümesi ve benzeri fizyolojik değişiklikler çocuğun kendi bedenine karşı yabancılaşması duygusunu oluşturur.

2- **Ruhsal gelişme** : Beden için bir olgunlaşmanın söz konusu olduğu bu dönemde, ruhsal bakımdan düşünce, duygu ve davranış biçimlerinde de bir karmaşıklaşma görülmektedir. Fizyolojik anlamda çocukluk çağını kısa bir süre içinde geride bıraktıkları halde o çağın alışkanlıklarından aynı hızla kurtulamamaları bu karmaşıklığı doğurmaktadır.

3- **Sosyal gelişme** : Bu dönemde çocuklar bir taraftan kendilerini yetişkin sayarak tutum ve davranışlarını çevrelerindeki büyüklere göre ayarlarken; diğer taraftan, çocukluklarına devam ederler. Bu durum, fazlasıyla ana-baba müdahalesine sebep olduğundan baş kaldırmalara ve giderek aile baskısından kurtulma fikrinin doğmasına yol açar.

Bu çerçevede, aslında fizyolojik gelişmelerin ve değişikliklerin çocuk bünyesinde yarattığı yorgunluk, ruhsal yönden yerini bulamamanın verdiği dengesizliklerle birleşince, genellikle, giderilmesi ya da hafifletilmesi zor olan bir huzursuzluk tablosuyla karşılaşılır. Çoğu zaman sosyal çevrenin tutumu, bu huzursuzluk dönemini daha da yoğun bir hale getirir. Çünkü çocuğun çevre ile kurduğu ilişkilerde, duygular ön planda gelmektedir. Hayallerinin yarattığı beklentiler, gerçeklere uymamaktadır. Dolayısıyla duygusal çatışmaların sebebiyet verdiği ve beklentilerin gerçeklerden farklı oluşu uyumsuzluk sorununa ve çevreyle ilgisinin azalmasına ve hatta çocuğun çevreyi red etmesine kadar gider.” (Gökçe, 1973:29-30).

“Bu süreçte delikanlılık döneminin özellikleri ile karşılaşılmaktadır. Çevreyi tanımamak, hiçe saymak, otoriteye karşı gelmek, saldırgan davranışları benimsemek, kabadayılığa özenmek, aileden bağımsız ve fakat kendi seçtiği arkadaş grubuna bağımlı hareket etmek gibi kararsızlığın, güvensizliğin, yerini bulamamışlığın verdiği dengesiz hareketler delikanlılık çağını karakterize etmektedir. Antropoloji literatüründe bu durum gençlik kültürü (youth culture ya da youth sub-culture) olarak adlandırılmaktadır.” (Gökçe, 1973:31).

Bu bağlamda Yörükoğlu'na göre, “gençlik çağı, bir yandan bunalımlar, öfkeler, çatışmalar ve kaygılar dönemi; yanılığın, bencilliğin, başkaldırmanın sık görüldüğü, bocalama, çelişkiler ve

kararsızlık dönemi; gencin kendi kendisiyle ve çevresiyle çatışma ve savaşıma dönemi iken; diğer yandan da gençlik çağı, tatlı hayallerin, tutkuların ve idealizmin filizlendiği, sıkı arkadaşlıkların, ilk sevgilerin yaşandığı; aynı zamanda, yeniliğe ve ileriye doğru atılımların yapıldığı, kendini kanıtlama ve kendi kimliğini arayıp bulma çabalarının yoğunlaştığı dönemdir.

Bu anlamda, Aristo 2300 yıl önce gençliğin özelliklerini çok çarpıcı ve özlü biçimde anlatmıştır: "Gençlerin istekleri pek çoktur ve bunları hemen eyleme dönüştürmek isterler. Bedensel isteklerine karşı koyamaz, özellikle cinsel isteklerine yenilirler. Çok deęişkendirler, istekleri geçicidir, hasta bir insanın açlığı ve susuzluğu gibi birden parlar, birden söner. Tutkuludurlar, huysuz ve öfkelidirler. Kendilerini içtepilerine kaptırır, tutkuların kölesi olurlar. İsteklerinin önüne dikilen en küçük engele bile katlanamazlar. Onura ve başarıya paradan çok deęer verirler; çünkü paraya ihtiyaçları olmamıştır. Eli açık ve iyilikseverdirler; çünkü kötülükleri tanımamışlardır. Çabuk güvenir, çabuk bağlanırlar; çünkü aldatılmamışlardır. Yüksek amaçları ve hayalleri vardır; çünkü daha hayatın sillesini yememişler, şartların sınırlayıcı etkisini öğrenmişlerdir. Gençler yanılınca çok yanılırlar. Sevgide de nefrette de aşırıya kaçarlar. Her şeyi bildiklerini sanır, onun için yanlışlarında sonuna dek direnirler." (Yörükoęlu, 1993:19-20).

Aristo'nun betimledięi gençlik çağının özellikleri her dönem ve çağ için geçerli olabilecek gençlerin psiko-sosyal özellikleridir. Gökçe'ye göre, bu hareketleri, aslında, gencin özdeşleşme (identification), özerklik (autonomie) ve sorumluluk (responsibility) duygularını geliştirme, kısaca kişiliğini bulma çabalarının doğal bir sonucu olarak kabul etmek gerekmektedir. (Gökçe, 1973:31).

Bu anlamda, Köknel'in ifadesiyle, "gencin duygu, düşünce, davranış, tutum, beklenti ve amacını anlayabilmek için üç ayrı katmanda toplanan ve gencin kişiliğini oluşturan faktörleri gözönünde tutmak gereklidir.

En alt katmanda temel kişilik vardır. Temel kişilięi temel toplumsal yapılar, kurumlar ve deęerler sistemiyle bu sistemlerin içinde bulunduğu ekonomik düzeyi sağladığı beslenme, konut durumu, üretim ve sağlık koşulları oluşturur.

İkinci katmanda, belirtileri çevreye göre deęişen, gençlik çağına özgü psiko-sosyal özellikler bulunur.

Üçüncü katman, ara deęişkenlerden oluşur. Başlıcaları, arkadaşlık ilişkileri, çalışma ve öğrenim çevresi, boş zamanları deęerlendirme, gencin kültür çabalarıdır.

Bu katmanlar karşılıklı olarak birbirlerini etkiler, ayrıca bölgesel, yöresel özellik gösterirler." (Köknel, 1982:25-26).

Genç bireyin kişiliğini oluşturan bu faktörler bağlamında, "sosyalleşme süreci içinde gençlerde özdeşleşme, özerklik ve sorumluluğun oluşması, gelişmesi ve dengelenmesi sırasında, birbirinden farklı dört temel davranış biçimi gelişebilir.

Birinci Davranış Biçimi : Genç içinde bulunduğu toplum ve çevreden aktarılan kültür kalıplarını benimseyerek, toplumun uysal ve uyumlu bir üyesi olur.

İkinci Davranış Biçimi : Çevreden gelen bütün kültür etkilerine karşı çıkar. Hepsine başkaldırır. Yeni deęerler, amaçlar peşinde koşar. Evde ana-babasına, çevrede kurulu düzeni temsil

edenlere karşı çıkar. Eskiye simgeleyen herşeyi küçümser. Bu davranış biçimini benimsemiş olan gençler kolaylıkla siyasi akımların çekiciliğine kapılırlar. Genç benimsediği bir siyasal akımla, kendi düşlediği düzenin gerçekleşeceği umuduna kapılır.

Üçüncü Davranış Biçimi : Çevreden gelen bütün kültür etkilerine ilgisiz kalır. Ortak değer ve amaçları benimseyemez. Herşeye boş verir. Toplum düzenini beğenmez. Ancak, kendini toplumu değiştiremeyecek kadar da güçsüz bulur. Fakat, toplumun körükörüne boyun eğen bir üyesi olamayacak kadar da özgürlüğüne düşkündür. Topluma sırt çevirir. Hiç bir sorumluluk almaz. Pasif direniş yolunu seçer. Hipiler, Bitnikler ve benzer akımlara kendini kaptırır. Sevgi, barış ve kardeşlikten yanadır. Ancak topluma hiçbir katkısı ve faydası yoktur, asalak yaşamaya ve bunalımlarını bastırmaya çalışır.

Dördüncü Davranış Biçimi : En sağlıklı olan davranış biçimidir. Genç olumlu bir özdeşleşmeye, özerklik ve sorumluluk sınırlarını iyi belirleyerek çevresiyle gerçekçi, yapıcı ve olumlu ilişkiler kurar. Kendisinin ve toplumun gelişmesine katkı sağlayan bilinçli bir çabanın içine girer. Karıştığı engellere ve güçlüklerle özerklik sınırları içinde gerçekçi çözümler bulmaya çalışır." (Aktuna, 1988:29).

Bu bağlamda, biyolojik, psikolojik ve sosyal boyutlarıyla bir bütün olan genç birey, sosyalleşme sürecinde sağlıklı sosyal ve kültürel bir çevrede yetişmelidir. Bu yetiştirmede aile, okul, kitle iletişim araçları, sosyal kurumlar ve nihayet devletin önemli sorumlulukları vardır.

"İnsanın gençlik dönemi, hem genel tarih hem de çeşitli toplumlar açısından bakıldığında zaman, görece uzunlukta bir dönem olarak ortaya çıkar. Genç olmanın biyolojik sınırı sosyal-kültürel sınırı ile her zaman örtüşmeyebilir. Genel olarak bakıldığında, insanın özellikle sanayi öncesi dönemde ve teknolojik kolaylıkların dışında kaldığı hallerde biyolojik determinizme daha bağımlı olduğu kolayca görülebilmektedir. Geleneksel toplumlarda ve cemaat hayatı içinde insanın içinde bulunduğu sosyal ortamda kendisinden beklenen roller adeta biyolojik periodlara bağlı olarak tayin edilir. Önce en az karmaşık, yani alabildiğine yalın, sonra da geleneksel özellikli toplumlarda ergenlik dönemi ile çocukluk biter, duruma ve geleneğe göre çeşitli törenlerle gençliğe adım atılır. Özellikle beklenen ömür süresinin uzun olmadığı sosyal ortamlarda bu süre erken tamamlanır ve ilgili kültürün tanımına uygun bir olgunluk dönemi başlar.

Genellikle sanayileşme ölçüsüne göre tanımlanan modern ya da modernleşme yolunda olan toplumlarda ise, bireyin bir meslek sahibi olması ve beklediği sosyal rollerle statüye ulaşması daha ileri yıllara itilmiştir. Bu döneme "uzatılmış gençlik" dönemi adı verilmektedir." (Berkay, 1985:3).

Gençliği, hayatını sürdürdüğü ortama göre; köy, kent, gecekondu gençliği, gençlerin uğraşına göre; okuyan ya da öğrenci gençlik ve okul dışı gençlik yani, çalışan ve çalışmayan ya da işsiz gençlik olarak gruplandırılmak olanaklıdır. (Gökçe, 1984:10). Gençlik kesimlerini daha sistematik olarak, Türkiye örneği çerçevesinde dört ana kategoride toplamak mümkündür:

1- Eğitim sürecinde bulunan-öğrenci gençlik:

- a) Orta öğretim gençliği.
- b) Yüksek öğretim gençliği.

2- Örgün eğitim dışında bulunan-okul dışı gençlik:

- a) Çalışan gençlik.
- b) Kırsal alan gençliği: Köy ve kasaba gençliği.
- c) İşsiz gençlik.
- d) Asker ve askerliğini yapmakta olan gençlik.
- e) Gecekondu gençliği.
- f) Çeşitli isimler altında ortaya çıkan 'alt kültür'ler.

3- Durumu özellik arzeden gençlik:

- a) Bedenen ve zihinen özürü gençlik.
- b) Suçlu-hükümlü, tutuklu gençlik.

4- Yurtdışı Gençliği:

- a) İkinci kuşak gençlik.
- b) Yurtdışından dönen gençlik.

Bu kategorilerin hangisine dahil olursa olsun Türk gençliği ekonomik, istihdam, eğitim, sağlık, barınma, beslenme, boş zaman etkinlikleriyle ortaya çıkan sorunlar olmak üzere çeşitli sorunlarla karşı karşıyadır. Bu sorunlar, her grupta nitelik ve derece itibarıyla değişik olabilir." (Doğan, 1991:569).

5.3. Gençlik Sorunları

Biyolojik, psikolojik ve toplumsal değişimlerin en hassas evresinde bulunan gençlik dönemi, bütün bu değişim ve dönüşümlerle birlikte çok boyutlu sorunların da yaşandığı bir dönemi kapsar. Genç birey ve gençlik sorunları, sosyolojik bir gerçeklik olarak çağdan çağa, toplumdan topluma ve toplum içerisinde de gruptan gruba değişmektedir. Dolayısıyla, gençlik sorunları çok nedensel ilişkili ve karşılıklı etkileşim içerisinde meydana geldiği için araştırılması ve incelenmesi de çok boyutlu ve kuşatıcı bir analizi gerektirmektedir.

"Genel olarak gençlik sorunları iki ana kategoride toplamak mümkündür:

1- Genel-geçer/geleneksel gençlik sorunları

Geleneksel sorunlar : Psiko-fizyolojik, cinsel, ekonomik, eğitim, aile içi ve kuşaklararası çatışma, uyuşturucu madde bağımlılığı, ideolojik sapma, işsizlik ve istihdam, barınma, beslenme ve sağlık.

2- Güncel Sorunlar

a) Toplumsal değişmeye bağlı olarak gelişen sorunlar : Değerlerdeki değişmeler, ethnocentrisme (kültür bencilliği), statükoya karşı oluş. yeni dünya düzeni özlemi, gelecek korkusu, yabancılaşma, kimlik bunalımı, tüketim ve tüketim çatışmaları, anomi, özgürlük, işsizlik, sıkıntı vs.

b) Sosyo-psikolojik sorunlar : Güven bunalımı, kaygı, stress, kendini yararsız hissetme, yalnızlık, iletişim kopukluğu.

c) Çağdaş iletişim araçlarıyla gelen tehditler : Hedef kitle oluş. şartlandırılma, kültürsüzleştirme, boş zamanlar, yozlaşma ve yozlaştırılma, kültürel yabancılaşma." (Doğan, 1991:566).

Ancak, bu iki farklı kategori birbirinden tamamen ayırmak mümkün değildir. Bu anlamda, " geleneksel sorunlar her çağda ve dönemde görüldüğü gibi, güncel sorunlarda sosyal değişimle birlikte meydana gelen sorunlar içermektedir. Gençlik sorunları, gencin dahil olduğu sosyal çevre ve gruplara göre yoğunlaşması veya azalması, dolayısıyla çeşitlilik göstermesi beklenen bir gelişme olarak kabul edilmelidir. Bu bakımdan sorunların çeşitliliği içinden gençlik kesimlerini nitelenmek ve adlandırmak da mümkün olabilmektedir. Buna göre: çalışan gençlik, işsiz gençlik, kır kesimindeki gençlik, köy ve kasaba gençliği, taşralı gençlik, kent gençliği, gecekondu gençliği, eyyamcı (başiboş, günöbirlikçi) gençlik, metropol gençliği, sosyete gençliği (Yuppiler, Bağdat Caddesi Gençliği vs.), marka düşkünü gençlik, apolitize gençlik, arabeskçi gençlik, bunalım gençliği, ortaöğretim gençliği, yükseköğretim gençliği... gibi çok çeşitli gençlik kesimleri, küme ve isimlerinden söz edilebilir." (Doğan, 1991:597).

Gökçe'nin analizi çerçevesinde, "kuramsal düzeyde gençlik sorunları üç ayrı kültürel boyutta incelenebilir.

a) Gençlik sorunlarının ilk kültürel boyutu, gençlik davranışlarının doğrudan doğruya kötü olarak değerlendirilmesiyle oluşur. "Asi gençlik", "suçlu gençlik", "sorumsuz gençlik", evde ana-babaya, okulda hocaya baş kaldıran gençlik gibi kavramlar, toplumun bu yaş grubundakilerin davranışlarını ölçü dışı görmeleri ve değerlendirmeleri sonucu ortaya çıkmaktadır.

b) Gençlikle ilgili ikinci kültürel boyut: iki ya da daha çok kültürler arası değer çatışmalarında kendini belli etmektedir. Bu boyut iç ve dış göçler nedeniyle ortaya çıkan yeni gruplarda ve gelir durumlarına göre farklılaşan gruplarda görülür.

c) Üçüncü kültürel boyut ise, gençler için geliştirilen rol beklentilerindeki farklılıklardan ileri gelmektedir. Genç ne çocuk ne de yetişkindir. Çocuk rolü kendisinden beklenmediği gibi, yetişkinlere ait otorite ve sorumluluk duygusu da kendisine tanınmaz. Bu noktada bir diğer önemli sorun, kuşak çatışmasıdır. Özellikle çağımızda kuşak çatışmasının nedenleri gençlik bunalımlarını arttıracak bir nitelik kazanmaktadır." (Gökçe, 1984:6).

Gençlik sorunlarının birinci kültürel boyutu çerçevesinde, Yörükoğlu'na göre, "gençlik deyince bazılarının aklına kötü alışkanlıklar gelmesi yanlış değildir. Sigara, içki ve uyuşturucularla ilk tanışma gençlik çağında başlar ve sürer gider. Kimine göre gençlik denince akla haylazlık, serserilik, kavgacılık, şiddet ve terör gelir. Bu da belli ölçüde doğru bir gözlemdir. Örneğin ABD'de tutuklananların yarısına yakını 18 yaşın altındaki gençlerdir. Özellikle araba hırsızlığı bu ülkede gençlerin tekelinde olan bir suç türüdür. Yine bu ülkede yılda iki milyona yakın genç evlerinden kaçmaktadır. Uyuşturucu kullanımı ise başta ABD olmak üzere tüm varlıklı ülkelerin, gençlik kesimine özgü, toplumsal hastalığıdır. Gençlik çağı sağlıklı ve ölüm oranı düşük bir çağdır; başlıca ölüm nedenlerinden birisi araba kazaları, ötekisi de intiharlardır. Mesela, ABD'de genç ölümlerinin yüzde 54'ü kaza, yüzde 10'u da intihar sonucu olmaktadır. Japonya'da ise genç ölümlerinin yüzde 33'ü kazalardan, yüzde 16'sı intiharlardandır. Ayrıca, özellikle gelişmiş ülkelerde gençler arasında serbest cinsel ilişkiler hızla yayılmakta ve daha küçük yaşlara inmektedir. Bunun sonucu ortaya istenmeyen gebelikler, evlilik dışı doğumlar, cinsel hastalıklar, artan düşüklükler, ya da zoraki

evlilikler çıkmaktadır. Sigara ve alkol tüketimi gençler arasında hızla artmaktadır. İşsiz gençler arasında toplu suçlar, çeteleşme, ya da topluma sırt çevirmiş hippy, punk, ağır metalciler gibi sorumsuz topluluklar türemektedir." (Yörükoğlu, 1993:16-17).

Celkan'ın analizi çerçevesinde, "Türk toplumunda bilhassa sigara ve alkol alışkanlığı yaygındır. Sigaranın etkilerinin uzun vadede görülmesine karşılık, alkolizmin yıkıcı ve yıpratıcı etkileri daha çarpıcı biçimde gözlenmektedir. Alkolizm ve diğer zararlı alışkanlıkların sebepleri; psikanalitik ve davranışçı açıdan, biyolojik açıdan ve sosyolojik açıdan açıklanmaktadır. Bu anlamda, alkolizm ve zararlı alışkanlıkları oluşturan sebepler sosyolojik yaklaşımla şu şekilde açıklanabilir:

a) **Fert Bağlamında** : Yalnız yaşama, ruhsal dengesizlik (Chsesyon, Fobi, Nevroz...), duygusal olgunlaşmada karşılaşılan engeller, tutuklamalar ve mahkumiyetler, uyuşturucu ve diğer zararlı maddeleri kullananları taklit etme, merak ve deneme isteği.

b) **Aile Bağlamında** : Ailedeki geçimsizlik, boşanma, ebeveynlerdeki heyecansal olgunluk eksikliği, ebeveynlerce çocuklara zıt terbiye verilmesi, aile fertlerinin sorumluluk yüklenmekten kaçınmaları, çocuklukta karşılaşılan yokluk ve mahrumiyetlerin doğurduğu aşağılık duyguları ve doyumsuzluklar.

c) **Çevre Bağlamında** : Toplumla kaynaşamama ve yalnız kalma isteği, çevreye uyum güçlükleri, çevre değiştirme ve yeni bir çevreye girme, çevrenin bireylere karşı tutumu, toplumsal realite veya gerçeği çarpıtma ve değiştirme isteği.

d) **Meslek Hayatı Bağlamında** : Meslek hastalıkları, işsizlik, işini kaybetme, ağır çalışma şartları, düşük ücret, mesleki rol ve statüdeki yetersizlikler.

e) **Toplumsal Yapı Bağlamında** : Hızlı toplumsal değişme, düzensiz kentleşme süreci, göçler, ekonomik güçlükler, doğal afetler, toplumsal düzensizlikler ve anarşi, kültürel problemler, yozlaşmalar ve çözümler.

f) **Toplumsal Değerler ve İlişkiler Bağlamında** : Gelenek, görenek ve töreler, dini inançlar, nişan ve evlenme, ergenlik çağı, okul bitirmeler, bir işe girme, ekonomik özerkliğe kavuşma, yatılı okullardaki ortam, arkadaş grupları, kişinin toplumsal saygınlığının sarsılması, toplumsal ilişki kurmadaki güçlükler, mevcut toplumsal müeyyidelere ve bunların yarattığı değer yargılarına karşı çıkma." (Celkan, 1988:135-137).

Sebepleri ne olursa olsun sigara, alkol, uyuşturucu madde kullanımı ve bağımlılığı, gençlerin biyolojik, ruhsal ve toplumsal sağlığını bozmaktadır. Dolayısıyla toplumun geleceği olan gençler zehirlenmekte, topluma zihinsel, ekonomik, sosyal ve kültürel kazanımlar katamamaktadırlar.

Gençlik sorunları global toplum sorunlarından soyutlanamazlar. Bu anlamda, "UNESCO Genel Sekreterinin Birleşmiş Milletler Örgütüne sunduğu bir raporda, dünya toplumlarını şiddete etkileyen belli başlı evrensel sorunlar açıklanmıştır. Bu sorunlar kısaca şu şekilde sıralanabilir:

a) Nüfus patlaması ve bunun sonucu olan doğal kaynakların aşırı tüketimi ile ciddiyeti gittikçe artan beslenme sorunu.

b) Yeni teknolojilerin katılımı ile hemen hemen dünyanın bütün ülkelerinde hız kazanan endüstrileşme ve kentleşme, bu olgunun yarattığı iç ve dış göç dalgaları ile toplumlarda ortaya çıkan yapısal değişimler, yoğun ve sağlıksız kentleşme, üretim gücünü aşan alt yapı sorunları, hizmet sorunları, sosyal politika sorunları.

c) İletişim patlaması ve bunun sonucu olan kültür şoku, geniş kitlelerde beklenti düzeyinin keskin biçimde değişmesi, norm ve değer kargaşası, inanç ve değer çatışması, politik kutuplaşma, şiddet eğilimlerinin sosyal kontrolünde yetersizlik, huzuru uygarlığın reddinde arama eğilimi, uyuşturuculara ve alkole sığınma veya bütün değerlere karşı çıkma, ahlâk dahil bütün kurumlara sırt çevirme eğilimi.

d) Aşırı kullanma yüzünden doğal çevrenin aşınması ve çevrenin kirlenmesi. Bu durum, nükleer atıkların yaratabileceği kirlenme ile birlikte, insan türünün hayatını tehdit eden bir tehlike olarak düşünülmektedir. Bu tehlike bir başka ve önemli sorun olan silahlanma yarışı ile dikkate sunulmaktadır.” (Göksel, 1985:42-43).

Dünya genelindeki bu sorunlar çerçevesinde, Göksel'in ifadesiyle, “Türk toplumunda gençliğin yüz yüze olduğu yaygın sorunların belli başlıları şunlardır:

1- Türk toplumunun geçirmekte olduğu ve son yıllarda kritik bir hıza ulaşmış olan “yapısal değişim” sürecinin yarattığı sorunlar. Bu sorunların başlıca göstergeleri şunlardır:

a) Nüfus patlaması;

b) İç ve dış göç;

c) Endüstrileşme ve ondan daha hızlı giden çarpık kentleşme, üç beş milyonluk metropollerin doğuşu geleneksel büyük aile'nin çözülmesi ve çekirdek ailenin sağlıklı biçimde oluşamaması;

d) Kadın ve çocuk emeğinin işgücü pazarına akması, istihdam tıkanıklığı, hizmet sektörüne yığılma ve aracı kârının tüketime akması.

2- “Kültür krizi”, geleneksel tarım toplumunun malı olan ve aşiret değerleri çekirdeği etrafında yapılaşmış bulunan bin yıllık milli kültürümüzün yetersiz kalıp çökmesi ve yeni kültürün oluşacak zamanı bulamaması. Bu anlamda, bu krizin bir çok belirtileri şu şekilde ifade edilebilir:

a) Dil kargaşası ve iletişim yetersizliği;

b) Değer kargaşası ve onun getirdiği ahlâk krizi; suç istatistiklerindeki, boşanmalardaki, içki alışkanlığındaki patlama;

c) Kitle iletişim araçlarının, özellikle TV, sinema ve magazin eklerinin sergilediği modeller üzerine kurulan yoz bir “gazino kültürü”nün ideal hayat beklentisini çarpıklaştırması;

d) Her türlü değer ve saygınlık öğeleri arasında “para”nın en başa geçip oturması, “köseyi dönme”nin baş amaç haline gelmesi;

e) İnsanların birbirine ilgisinin azalması, sosyal bağlılık ve dayanışma dürtüsünün yok olmaya doğru gitmesi “. (Göksel, 1986:80-81).

Kültür krizinin temelinde, Ogburn'un öne sürdüğü, kültür değişmesi sürecinde maddi kültürün manevi kültürden önce değişmesi sonucunda meydana gelen “kültür boşluğu” ya da “kültür

gecikmesi" bulunmaktadır. Bu durum özellikle gelişmekte olan ülkelerde daha yoğun yaşanmaktadır.

Bu anlamda, "gelişmekte olan ülkelerde bir taraftan ekonomik gelişme, sanayileşme, şehirlere göç, kötü şehirleşme, hızlı nüfus artışı, ekonomik bunalım, geçim sıkıntısı, dengesiz gelir dağılımı ve işsizlik gibi çok yönlü sorunlar; diğer taraftan gelişmiş ülkelerde oluşan tüm olumsuzlukların kolaylıkla gelişmekte olan ülkelere yansması ve toplumları etkileyerek benimsenmesi, manevî ve ahlâki değer yargılarının yozlaşmasına yol açmaktadır. Ayrıca, gence evde aşılana değer ile toplumdaki geçerli değerler bir çok noktada çelişmektedir. Mesela, evde doğru sözlülük, hakseverlik ve yalan-dolana başvurmanın yanlışlığı öğretilirken, toplumda kıyasıya yarış, bencillik, başarı ve kazanç için insanların birbirini çiğnediğine tanık olan genç birey, değer kargaşasına ve bunalımına düşmektedir." (Aktuna, 1988:31). Bu çelişkiler içinde yaşayan genç bireyde güvensizlik, anlamsızlık, kuralsızlık bağlamında ailesine, topluma ve çevresine yabancılaşma görülmektedir.

Sosyal ve kültürel değişimin meydana getirdiği diğer bir çatışma, kuşaklar arası anlaşmazlıktır. Bu bağlamda, "teknolojinin gelişmesi; sosyo-ekonomik koşullar ve olanakları yakından etkilemiş, kentleşme, sanayileşme ve modernleşme gibi olgu ve bu olguların doğurduğu ilişkiler günlük hayatın bir parçası haline gelmiştir. Toplumsal değişim ve gelişim geleneksel yapının çözülmesine yol açar. İnanç ve değerler sistemini değiştirir. Dolayısıyla, birtakım sosyal dalgalanmalara zemin hazırlar ve modernleşmenin hızı değer yargıları arasındaki farklılaşmanın derecesini artırır. Bu süreçte, geleneksel koşullar altında yetişmiş kuşaklar, çocuklarını kendilerine göre geleneksel olmayan koşullar altında yetiştirmek zorunluluğuyla karşı karşıya kalırlar. Bu konunun evrensel yanı, her kuşağın kendinden önceki kuşağı bütünüyle kınaması ve yadırgamasıdır. Babalar ve analar için, çocuklar, isyankar, söz dinlemez ve eskiye kıyasla dejenere olmuş bir kuşaktır. Gençlere gelince, onlar da ana-babalarını "tutuculukla" suçlarlar. Böylece "eski" ve "yeni" kuşak ayrımı ve çatışması her devirde geçerliliğini sürdüren bir konu olmuştur. Bu anlamda, ana-babalar, içinde buldukları yaşı gözönünde bulundurmaksızın, çocuklarının kendileri gibi yetişmesini, kendi davranış ve tutumlarını benimsemesini ve kendi amaçlarını gerçekleştirmesini isterler. Gençler ise kendi hayatlarını düzenlemekte ve insiyatiflerini kullanmakta bağımsız olmak isterler." (Gökçe, 1984:6). Ancak, bu bağımsızlık ne dereceye kadar geçerli olacaktır ? Sosyal bir varlık olarak insan, toplumsal kurumlarla kuşatılmıştır. Dolayısıyla, genç birey de, hem bir sosyal gruba üye hem de sosyal kurumlara bağlıdır. Genç, bağımsızlık adına bir yandan ailesinin normlarından özgürleşmek isterken; diğer yandan ya arkadaş grubunun ya da medyanın manipülasyonu ile karşı karşıya kalmaktadır. Bütün sınırlanmışlıklar, normlar ve kültürel kodları seçerek alabilen ve kendi benliğinde özümseyerek senteze ulaştıran genç birey, kişiliğini kazanarak toplumun bir üyesi olmaktadır. Aksi takdirde genç, ya pasif bir birey, mimesinin mimesi yani taklidi taklidi olarak hayatını sürdürür; ya da topluma yabancılaşır ve bunalımlı olarak toplumun kenarında hayatını sürdürür.

“Birleşmiş Milletler Genel Kurulu 17 Aralık 1979 tarihindeki 105. oturumunda, 1985 yılını Milletlerarası Gençlik Yılı ilân ederken, dünya gençliğinin karşı karşıya bulunduğu şu sorunlara dikkati çekmek istiyordu: Gençler arasında yaygın işsizlik; eğitimle iş hayatı arasındaki kopukluk, diplomalı genç işsizler sorunu; gençler arasında görülen içki ve uyuşturucu madde alışkanlığı; gençlerin uygun beslenme, sağlık, aile, doğum, bilgi eksikliği; gençlerin sağlığına zarar veren çevre kirliliği; konut yetersizliği, genç suçluluğu ve uyumsuz gençlik; genç kız ve kadınlara özgü sorunlar; okuldan kaçanlar ve sorunları; sakat gençler; başka ülkelerde çalışan genç göçmen işçiler; spor, boş zamanları değerlendirme ile kültürel tesis ve imkânların yetersizliği; bunalımlı gençlik ve manevi değerler boşluğu.

Bu çerçevede, dünya ülkelerinin bu sorunlara eğilmesini, çözümler aramasını sağlamak için 1985 yılını Gençlik Yılı olarak ilân ederken, Birleşmiş Milletler Kurulu, üç ana hedef saptamıştır. Bunlar; “İştirak”, “Gelişme” ve “Huzur” dur.

İştirak ya da Katılım’dan amaç: Ekonomik kalkınmada gençlerin enerjilerinin ve çabalarının toplumdaki diğer grupların enerji ve çabalarıyla biraraya getirilerek, hayat seviyelerinin yükseltilmesine ve toplumun temel ünitelerinde karar vermeye gençlerin bizzat iştirak etmesi, katılmasıdır.

Gelişme’nin anlamı: İstihdam, eğitim, sağlık, konut vb. hizmetlerin gençlerin ihtiyacına göre yeniden gözden geçirilmesi, gençliğin özel kalkınma programları geliştirilip kalkınmaya öncülük etmesi ve kalkınma projelerinde gençlere yer verilmesidir.

Huzur ya da Barış’tan amaçlanan ise: Yurtiçi ve yurtdışında huzurun, barışın sağlanmasında gençlerden yararlanılmasıdır.” (Dinçerler, 1985:19-20). Bu üç hedef birbirini tamamlayan ve kuşatan hedeflerdir. İştirak olmazsa gelişme olmaz, iştirak ve gelişme olmazsa da barış olmaz. Barış olmazsa zaten ne gelişme ne de iştirak sağlanır. Dolayısıyla, bu unsurlar, iki uçlu kılıç gibi paradoksal olarak birbirine bağlıdır. Gençlere sorumluluk bilinci kazandırmak hem ülke hem de dünyanın sağlıklı geleceği için önem arz etmektedir.

Toplumun geleceğinin gençlerin elinde olduğunun bilinci ile Atatürk, Türkiye Cumhuriyeti’ni gençlere emanet etmiştir. Atatürk, eğitime ve gençleri yetiştiren öğretmenlere çok önem ve değer vermiştir. Zaten, Türkiye Cumhuriyeti’nin ilkelerinin benimsenmesi ve özümsemesinde öğretmenlerin birincil fonksiyonu olmuştur. Çünkü, köklü bir kültürel ve sosyal dönüşüm, sosyalleşme ve kültürleşme sürecinin önemli aşaması olan eğitim kurumları vasıtasıyla sağlanmaktadır. Bu anlamda, Türkiye Cumhuriyeti ve Atatürk ilke ve inkılaplarının özümsemesi ve sürekliliğinde öğretmenlerin önemi ve rolü yadsınamaz.

Gençliğin önemi ve korunması, Türkiye Cumhuriyeti Anayasa’sınının 58.maddesinde şu şekilde ifade edilmektedir. “Devlet, İstiklâl ve Cumhuriyetimizin emanet edildiği gençlerin müsbet ilmin ışığında, Atatürk ilke ve inkılapları doğrultusunda ve Devletin ülkesi ve milletiyle bölünmez bütünlüğünü ortadan kaldırmayı amaç edinen görüşlere karşı yetiştirme ve gelişmelerini sağlayıcı tedbirler alır.

Devlet, gençleri alkol düşkünlüğünden, uyuşturucu maddelerden, suçluluk, kumar ve benzeri kötü alışkanlıklardan ve cehaletten korumak için gerekli tedbirleri alır.”

Bu anayasal önerme çerçevesinde, kamu kurumları, yerel yönetimler, medya, aile, eğitim kurumları vb. eşgüdüm içinde, değişen sosyal ve kültürel durumlara göre yeniden yapılandırılan bir gençlik politikası ile gençlerin sağlıklı yetiştirilmesi sağlanmalı, gençliğin sorunlarına duyarlı olunmalı, ihtiyaçları karşılanmalıdır.

Bu olması gereken yanında, Türk toplumunda gençliğin durumu ve sorunları şu şekilde analiz edilebilir. “Ülkemiz gençliğinin en önemli sorunu, eğitim imkânlarının kısıtlı olması ve işsizliktir.” (Özoğlu, 1985:190).

Türk toplumu gerçek anlamda genç bir toplumdur. Nüfusumuzun yüzde 60'ını 25 yaşın altındaki çocuk ve gençler oluşturmaktadır. (Yörükoğlu, 1993:15). Türkiye nüfusunun, 1990 genel nüfus sayımı verilerine göre, 15-24 yaş grubu nüfusu ise şu şekildedir.

Tablo-3A: Genç Nüfusun Yaş Grupları ve Cinsiyete Göre Dağılımı (1990)

<i>Yaş Grupları</i>	<i>Erkek</i>	<i>Kadın</i>	<i>Toplum</i>	<i>%</i>
15-29	3.165.061	3.051.408	6.216.469	55
20-24	2.581.153	2.514.351	5.095.504	45
Toplam	5.746.214	5.565.759	11.311.973	100

Kaynak: 1990 Genel Nüfus Sayımı. Nüfusun Sosyal ve Ekonomik Nitelikleri, DİE, Ankara 1993, s:70'den derlenmiştir.

Tablo 3A'da görüldüğü üzere 15-24 yaş grubu genç nüfus toplamı olan 11.311.973 kişi, 1990 genel nüfus sayımı Türkiye toplamı olan 56.473.035 kişinin % 20'sini oluşturmaktadır. Gençlik kategorisi 12-24 yaş grubu olarak alınırsa, o zaman Türkiye nüfusunun % 27.2'sini genç nüfus oluşturmaktadır. Ancak, gençlik çağı VI. plân döneminde 15-24 yaş grupları olarak tespit edildiğinden, çalışmamızda gençlik çağı 15-24 yaş grupları itibarıyla incelenmektedir.

Tablo-4A:Genç Nüfusun Okur-Yazarlık ve Öğrenim Durumu (1990)

<i>Okur-Yazarlık ve Öğrenim Kurumu</i>	<i>15-18 Yaş Grubu</i>	<i>19-24 Yaş Grubu</i>	<i>Toplam</i>	<i>%</i>
<i>Okuma Yazma Bilenler</i>	346.693	496.630	843.323	7.5
<i>Okuma yazma bilen (Diploması yok)</i>	108.388	114.323	222.711	2
<i>İlkokul</i>	2.962.001	3.439.825	6.401.826	56.5
<i>Ortaokullar ve dengi meslek okullar</i>	1.334.039	633.134	1.967.173	17.3
<i>Lise ve dengi meslek okullar</i>	414.070	1.253.074	1.667.144	14.8
<i>Yüksek okul ve Fakülte</i>	-	203.576	203.576	1.8
<i>Bilinmeyenler</i>	931	5.289	6.220	0.05
Toplam	5.166.122	6.145.851	11.311.973	100.0

Kaynak : 1990 Genel Nüfus Sayımı Nüfusun Sosyal ve Ekonomik Nitelikleri, DİE, Ankara 1993, s:84'den derlenmiştir.

Tablo 4A'da görüldüğü üzere 15-24 yaş grubu genç nüfusun öğrenim düzeyi ilkokuldan sonra düşmektedir. Zorunlu öğretim olan ilkokulu bitirdikten sonra 15-24 yaş grubu nüfusun % 30'u ortaokullara devam etmekte. ortaokul mezunu gençlerin % 84'ü liseye devam ederken, lise mezunu gençlerin ancak % 12'si üniversiteye devam edip, mezun olabilmektedir. Üniversiteden mezun olan 19-24 yaş grubu genç nüfusun kendi yaş grubuna oranı % 3.3'dür. Yani, 19-24 yaş grubu nüfusun ancak % 3.3'ü üniversite eğitimi almaktadırlar.

Tablo 4A'da görüldüğü gibi 15-24 yaş grubu genç nüfusun % 56.5'i ilkokul, % 17.3'ü ortaokul ve dengi meslek okulu, % 14.8'i lise ve dengi meslek okulu ve % 1.8'i ise üniversite ve yüksek okul diplomasına sahiptir. 15-24 yaş grubunda okuma-yazma bilmeyenlerin oranı da % 7.5'tir. 21.yüzyıla girerken, 15-24 yaş grubunda hâlâ okuma-yazma bilmeyenlerin mevcudiyeti toplumsal yapımızın bunalımını ifade eder. Batı ülkelerinde zorunlu eğitimin 8 yıl olmasına karşılık bizim ülkemizde hâlâ bu sürenin 5 yıl olması da başka bir eksikliklerdir. Bütün olumsuzluklara ve yetersiz eğitim-öğretim almalarına rağmen, liseden mezun olanların en büyük sorunu, üniversitenin sınırlı olan kontenjanlarına katılmak için girdikleri maraton yarışıdır. Gençler sınav maratonuna, yerinde ve yaygın bir söylemle yarış atı gibi hazırlanmaktadırlar. Sınav sistemine göre test yöntemini ezberlettiren özel dershaneler, yeni bir sektör olarak yaygınlaşmıştır. Genç için üniversiteye girmek, hem ailesi hem de kendisi için maddi ve manevi problem olmaktadır. Üniversite sınavını kazanarak üniversiteye girmeye hak kazanan gençler -ki büyük çoğunluğu da salt üniversiteye girmek adına istemediği, ancak puanının tuttuğu bir fakülteye girmek zorunda kalmışlardır- okuyup üniversiteyi bitirdikten sonra, yine ve önemli bir problemle karşılaşılır; işsizlik problemi. Bu problemin somut bir göstergesi DİE verilerine göre şu şekildedir. Nisan 1994 Hanehalkı İşgücü Anketi geçici sonuçlarına göre Türkiye'de kentsel yerlerde lise ve daha yüksek eğitimli 15-24 yaş grubu işsizlik oranı % 32.4'dür. (DİE, 1994:1). Bu oran, gençliğin işsizlik sorununun Türkiye açısından önemini göstermektedir. İşsizlik sorunu, tezin uygulama kısmında gençlere uyguladığımız anket formunda sorulan "Gençliğin sizce en önemli sorunu hangisidir?" sorusuna verilen cevaplarda birinci sorun olarak ifade edilmektedir.

"İşsizlik toplumsal, siyasal ve psikolojik sonuçları bakımından büyük bir tehlike oluşturmaktadır. Nitekim, Batı toplumları, petrol bunalımından bu yana, teknolojik işsizliğin önemini sezinlemişler ve özellikle genç işsizleri hedef alan özel programlar uygulamışlardır." (Tolan, 1985:64). Türkiye'nin ise teknolojik işsizlik bir yana, büyük masraflarla yetiştirdiği üniversite mezunu gençlerine iş bulma sorunu birincil sorun olarak durmaktadır. Kalkınmamızın temelinde de, insan gücü kaynaklarımızı verimli ve akılcı kullanmak bulunmaktadır. Akılcı bir plânla ile hem sanayileşmek hem de yetiştirdiğimiz gençlerimize uygun istihdam imkânları yaratmak gelişmemiz için gerekli olan şartlardandır.

"Türkiye'de gençlik sorunlarının en önemlisini oluşturan eğitim ve işsizlik sorunu ile ilgili olarak eğitim-öğretim kademesinde yer almayan yani, okumayan genç kitlesi eğitim, aile, iş üçgenindeki dengesizliklerle sarsılıp durmaktadır. Mesela, Türkiye'de orta öğrenim çağındaki çocukların üçte biri çalışarak aile bütçesine katkıda bulunmak zorundadır. 12-15 yaşları arasındaki

çocuk nüfusun yüzde 29.5'i, 15-19 yaşları arasındakilerin ise yüzde 39.7'si okul derdini değil geçim derdini düşünmekte. Dolayısıyla, Türkiye'de 2.5 milyon çocuk okumuyor, çalışıyor. Bu bağlamda, sağlıksız koşullarda, belirsiz sürelerde, sosyal güvenceden uzak çalışma koşullarının yarattığı çoğu ruhsal ve bedensel bozukluklar içindeki çocuk ve gençlerin mutlu olduğu söylenebilir mi?" (Herper D., 30.9.1994:2).

Aslında bütün bu problemlerin temelinde, yeterli ekonomik ve sosyal gelişmişlik ve kalkınmışlık düzeyine erişmeden, sürekli artan nüfus artış hızıdır. Aile bağlamında ele alırsak, yeterli geliri ve imkânları olmadan çocuk sahibi olanlar, bu çocukları gerektiği gibi yetiştiremediğinden toplumsal bir bunalıma ve probleme de neden olmaktadır.

Ancak, "nüfus artış hızımızda düşme olsa bile, bunun sorunları ortadan kaldıramayacağı bir gerçektir. Çünkü, gençliğin eğitim, işsizlik vb. temel sorunlarının kaynağında, ülkenin genel sosyal ve ekonomik şartları yatmaktadır. Dolayısıyla, bu şartlardaki iyileşmeler oranında sorunların yavaş yavaş çözümlere ulaşabileceği umulabilir. Fakat geleceği düşünerek, plânlamalar mutlaka bugünden yapılmalıdır. Ayrıca kendi toplumsal yapımıza uygun çözümler bulmak için bütün bilim adamları, politikacılar, yönetim kadroları işbirliği içine girmelidir." (Kasapoğlu, 1991:583). Sosyal problemler tek bir nedenle oluşmadığı gerçeği çerçevesinde, çok boyutlu ve çok sebepli nedensellik ilişkisi ve araştırma metodunda, gençlik sorunları da sosyal bilimlerin inceleme ve analizinden geçmelidir. Sosyal bilimlerin bulguları çerçevesinde, gençlik politikalarının yeniden yapılandırılması geleceğimiz olan gençler, dolayısıyla ülkenin geleceği için önem taşımaktadır.

5.4. Gençlik Kültüründe Anomi ve Yabancılaşma

5.4.1. Gençlik Kültürü ve Gençlik Alt-Kültürleri

Gençlik çağı, çocukluk ve yetişkinlik çağı arasında bir geçiş dönemi ve kişiliğin mayalanma dönemidir. Bu anlamda gençler, bir yandan toplumdaki anomi ve yabancılaşmadan etkilenirken, diğer yandan da, kendi yaş dönemlerine özgü anomi ve yabancılaşmayı yaşamaktadırlar. Toplum içinde biyolojik, psikolojik ve sosyal açıdan kendi özellikleri ile bir kitle meydana getiren gençler, aynı zamanda bir gençlik kültürü de oluşturmaktadırlar.

Gençlik, 18 ilâ 26 yaşlar arasında uzanan sosyolojik ergenlik ve psikolojik yetişkinlik dönemidir. (Rogers, 1987:298). Bu bağlamda, gençlik kültürü, ergenlikle yetişkinlik arasında bir orta duraktır; bu aşamada genç kendi statüsünü öğrenir, değişik deneylere girişebilir ve bunları yaparken, ailesi ve akranları gibi birincil grupların kendisine sağladığı güvenceden fedakârlık etmek zorunda kalmaz. Gençlik kültürünün değerleri toplumun değerleriyle uyum içinde olduğu ölçüde gelecekteki hayata hazırlık olarak düşünülebilir. Buna karşılık, eğer bu değerler toplumun değerleri ve kültürü ile kesin bir çatışma içinde ise, o zaman uyumsuzluğa neden olabilirler. (Rogers, 1987:295). Bu uyumsuzluk anomi ve yabancılaşmanın göstergesidir. Toplumun global kültürü ile çatışan gençlik kültürü, Merton'un anomi teorisi bağlamında, isyan davranışı oluşturmaktadır. Düzene ve topluma karşı olan bu isyan bir tepkiyi içermektedir.

Berger ve araştırma grubuna göre; gençlik kültürünün özellikleri, Batı toplumları bağlamında şu şekilde tasvir edilebilir. "Gençlik, öncelikle modernleşmeye ve onun rasyonelliğine

karşıdır. Gençlik kültürü; fonksiyonel rasyonelliğin, rasyonel kontrol yöntemlerinin maddi evren, sosyal ilişkiler ve kişinin bizzat kendisinin üzerine empoze edilmesini öngören hedefine karşı bir isyan durumundadır. Dolayısıyla, maddi ve sosyal realiteleri kendi mantığının çizdiği çerçeve içerisinde ele alıp biçimlendirmeğe çalışan mühendis düşüncesi, insanları doğal ilişkilerden koparan bir güç olarak nitelendirilip şiddetle kınanmaktadır. “Doğal olmayan kontrol” yerine “doğal teslimiyet” önerilmektedir. Başkalarını idare etmek yerine onlarla birlikte, bir arada yaşamının yolları aranmalıdır. Duygulara, rasyonel düşünceye nazaran öncelik hakkı tanınmalıdır. Gençlik kültürü, her türlü plânlamaya, hesaba ve sistematik projelere karşı, -bütün bunlar doğal yaşamın özgürce ve kendi kuralları içerisindeki akışına karşı “bağlayıcı” olarak nitelendirildiği için-, düşmanca hisler beslemektedir. Bütün bu düşünce yapısı, gençlik kültürünün dil, davranış ve giyinme tarzına yansımaktadır. Bu anlamda, dilde kurallara uymadan konuşma, yürüyüşte sallapatılık, saç şekillerinde, vücut süsleme işinde hiç bir kısıtlamaya, hiçbir kurala rağbet etmeme ve her çeşit giysiyi düğme kullanma gereksinimi duymadan giyme ve benzeri davranışlar bu düşünce yapısının fiziksel bir ifadesi olarak sergilenmektedir. “Bağlayıcı” olmaya karşı “herşeyi kendi halinde” bırakma düşüncesi ileri sürülmektedir.” (Berger vd., 1987:224-225).

Gelişmiş sanayi toplumu gençlerinin kültürel yapılanmasında, sanayileşme ve modernleşmenin olumsuz etkilerine karşı çıkma temel davranıştır. Bu anlamda, “fonksiyonel rasyonelliğe karşı kendisini yeniden tanımlamaya çalışan gençlik kültürünün en önemli özelliklerinden biri de doğa tutkusudur. Teknolojik-Bürokratik toplumun kurumları ve düşünce yapısı doğal olmayan hastalıklar olarak nitelendirilmektedir. Tedavinin tek yolu da, kaçınılmaz olarak, doğaya daha yakın olmaktır. Gençlik kültüründe kişiliğin ve doğa ile bütünleşme temalarının temel oluşturduğu bir neo-mistisizm ortaya çıkmıştır. İnsanlar mutlu, birlik içinde ve beraber olacaklardır. Bütün bunlar aslında her türlü mistisizmin klasik elemanlarıdır. Realiteyi keşfetme yolunda seks, asli bir eleman olarak devreye girmiştir. “Aşk yapmak” görüşü “savaş yapmak” görüşüne karşı ileri sürülmüş, doğal yaratıcılık, teknolojik bürokratik dünyanın tahrip edici, öldürücü gücüne karşı devreye sokulmuştur. Seks özgürlüğü, rock müziğine teslim olma hususundaki çılgınlık ve uyuşturucu kullanma alışkanlığının kazanılması yolundaki belli başlı adımları oluşturmaktadır. Bu suretle fonksiyonel rasyonelliğin biçimlendirdiği günlük hayata ait kalıplaşmış düşünceler tahrip edilecek havaya uçurulacaktır.” (Berger vd., 1987:225).

“ABD’de gençlik kültürünün modernizm-karşıtı tepkileri ile ilgili iki kültür hareketinin varlığı görünmektedir. Bunlardan birisi ekoloji hareketidir. Bu hareket, gençlik kültürünün ileri derecede anti-teknolojik doğaya dönük eğilimlerinin bir ifadesidir. Diğer hareket ise, sihir, büyü ve dini mistisizm yoluyla kurtuluş hareketidir. Bu hareketin şaşırtıcı sayılara ulaşan çok farklı tezahür yolları vardır. Astrolojiden, şeytandan medet uman; eski Çin’de pek itibar gören büyüçlük tekniklerinden, üfürükçülükten, Hindu ve Budist mistisizminden çare arayan pek çok gruba rastlanmaktadır. Bunların tamamı, fonksiyonel rasyonellik ile ilgili modernliğin hoşnutsuzluklarıyla, hangi derecede olursa olsun, başa çıkmayı, bunları alt etmeyi amaçlamaktadır.” (Berger vd., 1987: 227-228).

“Gençlik kültürünün diğer özelliği, düzenli olmaya ve plânlamaya karşı oluşudur. Modernlik, saat ve takvimin belirlediği zaman boyutu üzerinde yaşamayı gerektirir. Saat, günlük hayatı düzene sokarken; takvim, hayat plâni diye adlandırılan karmaşık süreçlerin realize edilmesini mümkün kılar. Dolayısıyla, bunların ikisi de gençlik kültürü tarafından yerilmektedir. Esas itibariyle, gençlik kültürü beklemeye muhaliftir ve beklemenin karşısındadır. Düzen ve plâna karşı olan gençlik kültürü, “işçi gevşek tut”, “boşver aldırma”, “yarını düşünme”, “sistem nasıl olsa çalışıyor” ve benzeri sloganlarla muhalefetini ortaya koymaktadır.” (Berger vd., 1987:229-230).

Ancak gençlik kültürünün, bütün bu karşı çıkmaları paradoksları da içermektedir. Bu davranış ve hayat tarzları; bir yandan, modernleşme, bürokratikleşme ve sanayileşmenin getirdiği yabancılaşmaya karşı bir tepki ve başkaldırı gibi görünse de; diğer yandan, verili düzene ve sisteme ikame edilecek alternatifleri üretemedikleri gibi, toplumdaki genel sisteme yabancılaşmış hayat tarzlarını da yaratmaktadırlar. Dolayısıyla, bu gençlik kültürleri global olarak toplumun kültüründen bir mahiyet farkını değil öz farkını içerdikleri için, ancak gençlik alt-kültürleri olarak tanımlanabilirler.

Bu bağlamda, dünya geneli ve Türkiye özeliyle ortaya çıkan gençlik alt-kültürleri bulunmaktadır. “İngiltere’de “Teddy Boys”lar, “Meşin Ceketliler”, Amerika’da “Dazlaklar”, Almanya’da görülen “Punkçu” gençlik, II.Dünya Savaşı sonrasında “savaşma ! seviş !” sloganıyla ortaya çıkan “hipiler” bu çerçevede sayılabilir. Bu gençlik hareketleri, kendi ülkelerinin toplumsal ve teknolojik gelişmelerine yani ülkelerin sosyo-ekonomik şartlarına bağlı olarak ortaya çıkmakta ve belli konularda tepki hareketi işlevi yüklenmektedir. Mesela, İngiltere’de 1960’lı yıllarda Teddy Boys adıyla görülen gençlik, toplumsal bir protesto hareketi yürütüyordu. Sorun aşırı kentleşme, teknolojik hayatın karmaşıklığı, dolayısıyla insan ilişkilerine getirilen mekanik özelliklerdi. Bu bağlamda, uygarlığın maddi boyutta getirdiği yalınkat ilişkilere karşı çıkıyorlardı. Bu tepkilerini Kral I.Edward zamanının elbiselerini giyerek, dantelli gömlekle, dizden bağlanan pantolonlarla dolaşarak ifade ediyorlardı. Teddy Boys adlı bu “bunalım gençliği” sonuçta yalnızca reaksiyoner bir protesto kümesi olmaktan öteye geçemedi.” (Doğan, 1991:587-588).

“1975 sonrası gençlik alt-kültür akımları ise; Heavy Metall, Skinhead (Dazlak Kafalılar), Punk, Rockabilly ve Yeşiller olarak ifade edilebilir.

Punk’lar, geçmiş ile bugün arasında ayırım yapmamakta ve Teddy Boys’ların son iyi şeyler olarak gördükleri ahlâki, tutucu değerlere karşı çıkmaktadırlar.

Dazlak Kafalılar, saldırgan biçimde proleter, bağnaz ve şövendirler. Zenci kültürünün semboller dağırcığından yararlanırlar.” (Tezcan, 1991:210-211).

“1950 yılının sonlarında Uzakdoğu felsefelerinden etkilenen Beatnik’ler ortaya çıktı. Beatnik yaygınlaşarak Hippi’leri ve her türlü sol alt-kültürleri doğurdu. Egemen kültürü reddeden bu alt-kültürlerin temel fikirleri, kapitalist tüketim toplumunun yabancılaştırıcı, metalaştırıcı değerlerine karşı çıkmaktı. Dolayısıyla, sosyalizmi savunan bu alt-kültürler, yerleşik kapitalist kültür ile sanat ve ahlâk gibi herşeyi reddediyorlardı. Anti otoriter sloganları ile karşı kurumları ve ilişkileri geliştirerek 1968 patlamasını teşvit ettiler.” (Tezcan, 1991:211).

“1968’de gelişen karşıt fikirli alt-kültürler, 1970’li yıllarda kapitalist sistemle bütünleşmişlerdir. Mesela, rock müzik, başlangıçta yerleşik kültüre hem içerik, hem de biçim yönünden karşı iken, bir alt-kültür olmaktan çıkmış, müzik sanayii ortamında popüler kültürün bir parçası durumuna gelmiştir.” (Tezcan, 1991:211).

Bu sistemle bütünleşmeler yanında, “1970-1980 döneminde Batı Avrupa’da mevcut toplumsal sisteme nefret duyan alt-kültür akımları doğdu. Anarşist eğilimli “Provo”lar, “Sponti”ler ve daha da yaygınlaşan “Punk”lar bunlardan birkaçıdır.

Yeşiller hareketi de çevreci akım olarak kapitalist tüketim toplumunun önemli ihtiyaçlarını sorgulayan, bürokratik, hiyerarşik merkezi normlara “Hayır” diyen bir akımdır.” (Bora’dan aktaran, Tezcan, 1991:214).

Özellikle “1950’lerden sonra Batı’da görülen karşıt-kültür ve alt-kültür hareketleri, sanayileşme ve teknolojinin olumsuz etkilerine karşı geliştirilen ancak anomik olan davranış modelleridir. Ayrıca, yabancı şuur yükselişinin birer görüntüsü olan anomik davranış modellerinden bir diğeri yeni dini hareketlerdir. Aşırı sekülerizmin sonunda, anomik dini hareketler meydana gelmiştir. Bu hareketlerin belli başlıları arasında: Zen, Yoga, Tantra, I Ching, Swami, Hare Krishna, TM, Allah’ın Çocukları (COG), Hıristiyan Dünya Liberal Cephesi, Kampus Haçlıları, İlahi Işık Misyonu, İsa Hareketleri, Ananda Marga Müritleri, Satanizm, Tangué-Speakerler, Mooni’ler, Cennetin Melekleri ve benzerleri ifade edilebilir.” (Türkdoğan, 1988a:422).

“Türkiye’de gençlik kesiminde görülen alt-kültürlerin bazıları; Tunalı Hilmi Caddesi gençliği, Bağdat Caddesi gençliği, Yüksel Caddesi gençliği gibi politik olmayan gençlik alt-kültürlere; kriminal alt-kültürler olarak Türk mafyası; köprüaltı çocukları ve eşcinseller; cemaat niteliğindeki İslâmi yapılardan çeşitli tarikat mensupları ve Marksist gruplar, alt-kültürler olarak ifade edilebilir. Bunların dışında, tamamen Batı Avrupa’daki alt kültürleri taklit eden Heavy Metall, Rock gibi gruplar, araba yarışı yapan gruplar, uyuşturucu madde kullanan gruplar büyük kentlerde mevcuttur.” (Tezcan, 1991:214-215).

Alt-kültürler umutsuzluğun yol açtığı gelecek şokunu, ölüm düşüncesini, kendilerine yapılan müdahalelere karşı çıkmayı ve sınırsız özgürlüğü grupsal bir farklılık etkeni saymaktadırlar. Kendilerinin olduğu gibi kabul edilmelerini isteyen, bu görünür beklentilerinin arka plânında gençlere özgü “kendilerini kanıtlama” mücadelesi yer almaktadır. (Doğan, 1993:9). Alt-kültürler, toplumun kültüründen farklı ve soyut oldukları için topluma yabancılaşmışlardır. Gençlik alt-kültürleri marjinal ve geçici oldukları oranda, toplumsal sistemi tehdit etmezler. Ancak, bu alt-kültürler süreklilik kazandıklarında toplum için tehlike oluştururlar. Türkiye toplumu için tehlike potansiyeli taşıyan alt-kültürler etnik, dini ve ideolojik ayrımcılığa dayanan alt-kültürleşmelerdir.

5.4.2. Gençlik Kültüründe Anomi ve Yabancılaşmanın Nedenleri

İster alt-kültürer biçiminde, isterse bütün olsun gençliğin yabancılaşmasının nedenleri şu şekilde incelenebilir.

“İşlevselci sosyologlar, genel olarak gençliğin yabancılaşmasına, onların tüm toplumla psikolojik, toplumsal, ekonomik ve siyasal yönlerden bütünleşememesi ya da zayıf bütünleşmesi

sonucu ortaya çıktığını söylerler. Genç. toplumda yetişkinlerin sahip olduğu konumu elde etmek, kimliğini gerçekleştirmek, sorumluluk sahibi olmak istemektedir. Oysa genç bu dönemde yeterince olgun olmasına rağmen kendisine yetişkin statüsü verilmez. İşlevselcilere göre yaş, yabancılaşmaya yol açması bakımından bağımsız değişkendir. Yani toplumun kişileri yaşa göre gruplama eğilimi, yabancılaşma kaynağıdır.” (Tezcan, 1991:225-226).

“Gençliğin yabancılaşma duygusuna katkı yapan olgulardan biri de yetişkinlere ilişkin düş kırıklığıdır. Kitle iletişim araçları, yetişkinlerin saygınlık kisvesini üstlerinden sıyırması ve onların zayıf ve duyarlı noktalarını açığa çıkarmıştır. Aşağıdaki parça üniversite öğrencilerinin yetişkinlerle ilgili bazı görüşleri birleştirilerek elde edilmiştir.” (Rogers, 1987:298).

“Kendinizin de inanmadığı birtakım ideolojiler uğruna ülkeleri yerle bir eden sizlere bak. Koskoca bir gençlik kuşağını sürekli para harcamaya, bir dolu anlamsız tüketim malını satın almaya yönlendiren sizlere bak. Bir başka insanla iki çift laf edebilecek cesareti toplayabilmek için iki tek atmaya gereksinime duyan sizlere bak. Gerçekten yaşadığınıza inanabilmek için komşunun karısı ile ilişki kuran sizlere bak. İlaç almadan yaşayamayan, kendinizle aynı görüşte olmayan herkese adlar takan, suyu, havayı ve toprağı kirletip duran ve sonuçta ortaya çıkan bu anlamsız görüntüye büyük toplumumuz adını veren sizlere bak. Ve bize nasıl yaşamamız gerektiğini siz söyleyeceksiniz ha ! Hadi hadi, herhalde şaka yapıyorsunuz !” (Simmons ve W.Vinogard, 1966’dan aktaran Rogers, 1987:298). Bu çerçevede, genç kuşaklar, güvendikleri ve kendilerine doğruluğu, dürüstlüğü ve iyiyi anlatan yetişkin kuşaklara güvensizlik duymaktadırlar. Güvensizlik, anlamsızlık ve anomik durum gençleri yabancılaşmış davranışlara yönlendirmektedir.

“Brown, yabancılaşmanın beş nedenini şu şekilde ifade etmektedir:

a) İnsanın uyum sağlama kapasitesinin başa çıkamayacağı kadar hızlı oluşan toplumsal değişimin varlığı. Bununla birlikte gelen karmaşık, merkezini yitirmiş ve kişisizleşmiş bir hayat düzeni içeren kentleşme. Bunların sonucunda yakın kişilerarası ilişkilerin yerini zorunluluklar almış ve kişiler, temel duygusal doyum kaynaklarından yoksun kalarak anomi ve yabancılaşma duyguları yaşamaya başlamışlardır.

b) Toplumsal ve kültürel karışıklıklar sonucu ortaya çıkan belirsizlik anomi ve yabancılaşmaya neden olmaktadır. Mesela, daha liberal bir ahlak anlayışı, cinsellik ve uyuşturucularla ilgili görüşlerdeki uyuşmazlıklar ve belirsizlikler... Bu belirsizlikler sonucu, dünyanın her yerinde gençler kendilerine “ben neyim?”, “ben kimim?” sorularını sormakta ve yeni cevaplar aramaktadır. Zira eski cevaplar artık var olmayan koşullara uygundur.

c) Yabancılaşmanın diğer bir nedeni, başarılı olma arzusudur. ABD toplumunda başarının tanımı, mali açıdan dengede olmak ve görülebilir mallara sahip olmak şartlarını içerir. Çoğu genç, materyalist anlayış ve rekabet üzerindeki bu vurguyu reddetmekte ve yetişkinlerin bekledikleri geleneksel hayat biçimlerinden çok daha farklı hayat biçimlerine yönelmektedir.

d) Yabancılaşmanın başka bir nedeni, topluma uyuma zorlanmadır. Bu bağlamda, “yerini bulma” kavramı topluma uyum sağlamayı vurgular. Bireysellik ve yaratıcılığı engeller. Dolayısıyla,

kişilere geleneksel değerler doğrultusunda baskı yaparak “düzen”i destekler. Gençler ise bu baskıyı reddetmekte, bireysel kimlik ve bağımsızlık aramaktadırlar.

e) Yabancılaşmanın diğer bir nedeni, ilgi ve özen yokluğudur. Yetişkinlerin sevgi ve şefkat göstermekten kaçındıkları bir toplumda, gençler de onların sahip olduğu değerleri kabul etmemektedirler. Aldırmaz, kızgın, engellenmiş ve saldırgan davranışların yaygın olduğu yetişkinler dünyasından rahatsız olan gençler, kendilerine ilgi ve özen göstermeyen bir toplumun değerlerini yadsımaktadırlar.”

Rogers'a göre, gençliği dört gruba ayırmak olasıdır. Birinci grubu oluşturanlar, büyüklerinin isteği doğrultusunda davranan ve onları model alan gençlerdir. Bu grup, yabancılaşmamıştır. Buna karşılık, yabancılaşmış gençler ise 3 gruba ayrılabilir:

1) Toplumu değiştirmeyi amaçlayan gençler,

2) Topluma sırt çevirerek, kendine ait doyum sağlayıcı bir alt-kültür oluşturmaya çalışan gençler,

3) Etkin olarak toplumu yıkmayı amaçlayan ya da ona karşı düşmanca tavır alan gençler. (Rogers, 1987:299-301).

5.4.3 Türk Gençlik Kültüründe Anomi ve Yabancılaşma

Türk gençliği, yerleşim alanlarına göre köy, kasaba, kent ve gecekondu yerleşimlerinde; eğitim sürecinde lise ve üniversite aşamasında farklı kültürel kodlar oluştursalar da, bütün olarak gençlik, milli kültür temelinde birleşmektedirler. Milli kültürden marjinal da olsa sapma gösteren gençlik alt-kültürleri de görülmektedir. Ayrıca, iletişim araçlarının sınır tanımadığı çağımızda, gençler farklı hayat tarzlarına sahip olsalar da, aynı mesaj ve enformasyon bombardımanına maruz kalmakta, dolayısıyla ortak kültürel kodlar da meydana gelebilmektedir. Ancak, medyanın sunduğu kültürel modeller, bütünüyle olumlu ve millî kültürle uyumlu olmadıkları için olumsuz kültürleşme, anomi ve yabancılaşmaya neden olmaktadır. Dolayısıyla, iletişim çağının da etkisiyle, sosyal ve kültürel değişmelerin hızla yaşandığı Türkiye, geçiş toplumu olmanın sancılarını yaşamaktadır.

Türk gençliğinin, özellikle kent ve üniversite gençliği bağlamında, kültürel davranış modelleri, genel olarak şu şekilde tasvir edilebilir. 1968 kuşağı kültürü, dünyadaki gençlik hareketlerinin taklidi ile Türkiye’de karşı-kültür hareketleri çerçevesinde yapılanmıştır. 68 kuşağı, dünyayı ve Türkiye’yi değiştirme özlemi ile ütopyik hayalci kuşak olarak nitelendirilebilir. Türkiye’nin sosyolojik alt-yapısı, Avrupa ülkelerine uymadığı halde, Avrupa’daki öğrenci hareketleri taklit edilmiştir. Avrupa’da öğrenci hareketleri başlayıp bittiği halde, Türkiye’de önceleri eğitim ve öğretim yapısına ilişkin istekler, daha sonra biçim değiştirerek ideolojik kamplaşmaya yol açmıştır. Dolayısıyla, Türkiye’de 1968 öğrenci hareketleri, 1970’lerde şiddet ve teröre dönüşmüştür. Aslında, 1960 ihtilalinden sonra toplumdaki ideolojik bölünme, dıştaki olaylar ve ideoloji transferi ile birleşince şiddet içeren ideolojik çatışmalar meydana gelmiştir. Böylece, 70’lerin anarşi ve terör ortamında gençlik, bunalımlı davranış modelleri geliştirmiştir. Bu anlamda, 1978 kuşağı, anomik ve yabancılaşmış gençlik kültürünün hâkim olduğu bir hayat alanında yetişmiştir. 1968 ve 1978 kuşağı, ideolojik cemaatleşme bağlamında, toplumcu davranış koduna sahiptir. 12 Eylül 1980 hareketinden

sonra anarşi ve terörün azalması, ideolojik bölünmüşlüğün göreceli de olsa törpülenmesi, geçmiş kötü ve bunalımlı deneyimin de etkisiyle toplumdaki yapılanmada, gençlik, depolitizasyon sürecine girmiştir. 1983'den sonra iletişim alt-yapısının geliştirilmesi, özellikle çok kanallı ve renkli televizyon yayıncılığının başlaması, uygulanmak istenen serbest piyasa ekonomisi politikası dünyayla sosyal, kültürel ve ekonomik bütünleşme sürecini başlatmıştır. 1989 yılı sonunda, Sovyetler Birliği ve Doğu Bloku'nun dağılması ve devletçi-sosyalist ekonomi politikten, serbest piyasa ekonomi politik yapılanmaya geçişleri ile birlikte sosyalizm ideolojisi alternatif olmaktan çıkmış ve kapitalizm yükselen değer haline gelmiştir.

Dünyadaki bu değişimler çerçevesinde, hızlı toplumsal dönüşümleri yaşayan bir toplum olarak Türkiye'de bundan en çok etkilenen kesimlerin başında "gençlik ve gençler" gelmektedir. Bu bağlamda, "Türkiye'de 80 kuşağı; popülist, özgeci ve toplumcu olan önceki kuşaklara göre pragmatist ve bireycidir. Bu gençliğin aynı zamanda "atari" ve "bilgisayar kuşağı" gibi teknolojik bir belirleyicisi de bulunmaktadır." (Doğan, 1993:4). Ancak, atari ve bilgisayar oyunlarına kendini fazla kaptıran gençler, sosyal hayattan uzaklaştıkları gibi bir hayal ve imaj dünyasında yaşama tehlikesi ile karşı karşıya bulunmaktadırlar. Eğitimde bilgisayarı kullanmak gerekli ve önemlidir, ancak bilgisayarı bu işlevi yerine, sadece oyun oynama fonksiyonuyla kullanan gençlerle bilgi toplumu olma yolunda önemli atılımlar atılması mümkün olamamaktadır.

Türkiye'de 1980 sonrasında (göstermelik) serbest piyasa ekonomisine geçme teşebbüsleri, tam anlamıyla liberal zihniyet ve kültür donanımı olmayan toplumsal yapı için beraberinde anomi ve yabancılaşmayı da getirmiştir. Herkesin herşeyi istediği gibi yapabileceği bir düzen olarak algılanan, dolayısıyla vahşi kapitalist sistemin yaşanmaya başladığı Türkiye'de; rüşvet, yolsuzluk, hayali ihracat, mafya vb. gibi sosyal hastalıklar toplumda güvensizlik, anomi, güçsüzlük ve anlamsızlık çerçevesinde yabancılaşmaya yol açmaktadır. Bu olumsuz ve bunalımlı toplumsal yapıdan etkilenen gençler de sorunlu yetişmektedir. Medya vasıtasıyla, gençlere manken, futbolcu ve şarkıcı olmak, dolayısıyla kısa yoldan "köşe dönme felsefesi" aşılanmaktadır. "Reality Show" programlarıyla şiddet ve suç işleme yolları sürekli tekrarlanarak, bunalımlı davranış modelleri kanıksatılmaktadır. Özel TV kanalları eğitim ve kültür ağırlıklı programlar yerine eğlence ağırlıklı programlar sunmaktadırlar. Bu çerçevede, Türk pop müziği de, tüketim toplumunun tüketim müziği olarak yükselmiştir. Şarkı ve şarkıcı enflasyonu, şarkıların kısa sürede tüketilmesi ve unutulması, "geçiş" toplumunun "geçici" hayat tarzlarının bir yansımasıdır.

Türk gençliğinde diğer yabancılaşma örnekleri, Tezcan'ın ifadesiyle şu şekilde belirtilebilir:

- "Yabancılaşma sonucu ortaya çıkan kuşaklar çatışması olgusu, ülkemiz gençliğinde güncelliğini korumaktadır.
- Üniversite gençlerinin öğrenim gördükleri dallarda iş bulamamaları çerçevesinde artan "diplomalı işsizlik" yabancılaşma ve anomiyeye sebep olmaktadır. Plânsız olarak üniversiteye öğrenci alımı ve öğrenci sayısının giderek artışı, dolayısıyla insangücü açıklarına göre öğrenci kontenjanı tespit edilmemesi genç işsiz sayısını arttırmaktadır. Öğrenim gördüğü alanın dışında çalışan, evrak memurluğu yapan ve alelade ticaret işleri yapanların sayısının artışı yabancılaşma kaynağı

olmaktadır. Bu bağlamda, gençler geleceklerini kaygılı, güvensiz görerek yabancılaşmaktadır. (Tezcan, 1991:227-228). Türkiye’de, Nisan 1994 Hanehalkı İşgücü Anketi geçici sonuçlarına göre, kentsel yerlerde lise ve daha yüksek eğitilmiş 15-24 yaş grubunda işsizlik oranı % 32.4’dür. (DİE, 1994:1). Bu durum, eğitilmiş gençlikteki işsizlik sorununun önemini ifade etmektedir.

- Gençlik, özellikle de üniversite gençliğinde görülen diğer bir yabancılaşma örneği, yakın geçmişte, R.Merton’un, dengesi bozulan toplum düzenindeki “isyan” tipi davranışa uygun düşen öğrenci hareketleridir. Boykotlar, mitinglerin yaygınlaşması, toplumumuzda hızlı sosyal değişmelerin yanı sıra, toplumsal sorunların varlığı ve bunların uzun süre sürüncemede kalması ile reformların gerçekleşmemesine bağlanabilir. Hızlı toplumsal değişmeler, normlardan sapmaları da kolaylaştırmıştır.

- Anomik durumun yaygınlaşması anarşik dönemde daha da yoğunlaşmıştır. Siyasi partilerin güvenlik, asayiş ve huzuru sağlamada yetersiz kalışları, ideolojik bölünmeler, değer çatışmaları ve değer boşlukları yaratmış, dolayısıyla bunlar gençlerde ideolojilere bağlanma uygulamasını geliştirmiştir.” (Tezcan, 1991:228-229). Birbirlerine düşman iki kutba ayrılan gençler, kardeşin kardeşi öldürdüğü güvensizlik ortamında, toplumun hastalıklı durumunda bir piyon olarak kullanılmıştır.

- Günümüzde Türkiye’de Türk-Kürt, Alevi-Sünni, Lâik-Antilâik çeşidinden ikilemler ve kutuplaşmalar ve bunların keskinleştirilmek istenmesi tehlikeli bir anomi ve yabancılaşmaya neden olmaktadır.

5.4.4. Gençlik Kültüründe Anomi ve Yabancılaşmanın Azaltılması

Gençlik kültüründe anomi ve yabancılaşmanın azaltılabilmesi için, öncelikle ailede verilen sosyalleşme eğitimi ile formel öğretim kurumlarında verilen sosyalleşme eğitiminin birbirine karşı olmaması önem arz etmektedir. Gencin, bütün değişimlere uyum sağlaması için, geniş ufuklu, geleceği görebilen, tek bir ideoloji veya külte saplanmayan, başka kültür ve hayat tarzlarının da olduğunun bilincinde olan, farklı düşüncelere de saygı gösteren, hoşgörülü olabilen bir sosyal-kültürel donanımla yetiştirilmesi gerekmektedir. Enformasyon çağında, global ile yereli bağdaştırabilen, kendi yerel kültürünü global kültüre katabilme çabası gösteren, kendi ahlakını ve normlarını oluşturabilen bir gençlik kültürü oluşturulmalıdır.

Gençlik yabancılaşmasının önlenmesi ya da azaltılması konusunda Tezcan, şunları önermektedir: “Toplumda sosyo-ekonomik reformların gerçekleştirilmesi, plânlı kalkınma, oy hakkı, bürokrasinin azaltılması, gençliğe sorumluluk verilmesi, iletişimin yoğunlaştırılması, kitle iletişim araçlarıyla gelen yabancı kültürün etkisine karşılık, gençliğe milli kültürü geniş ölçüde aşılacak, öğretmek ve benimsetmek, gençliğin doğru ve hakça olana yönlendirilmesi birçok sorunları çözümleneceği gibi yabancılaşmayı da belirli ölçülerde azaltacaktır. Ayrıca, yetişkinler, çağdaş sorunlara açık fikirli ve sempati duyan bir yaklaşım içinde olmalıdırlar. Gençlerden gelecek sesleri anlamlı ve önemli olarak kabul edip dikkate almalıdırlar. Katılım, barış ve gelişme biçimindeki gençliğe ilişkin ilkeler, yabancılaşmanın önlenmesinde en güzel reçetelerdir.” (Tezcan, 1991:230-231). Bu bağlamda, bu ilkelerin gerçekleşmesi de, demokratik bir yapılanmayla mümkün

olabilir. Demokratik yapılanma da, herkesin herşeyi istediği gibi yapabilmesi demek değildir. Herkesin birbirinin hakkına saygılı olduğu ve olması gereken bir sistemdir.

5.5. Üniversite Gençliği

“Üniversite”, Latince “Universitas” sözcüğünden gelmektedir. Bu sözcük, Ortaçağda “kurum, topluluk” anlamlarında kullanılmıştır. Ayrıca, “Universitas” ile aynı anlamda olmak üzere, “studium-incelemeler” ve “studium generale-genel incelemeler” sözcüklerinin kullandığı görülmektedir. Bununla birlikte, “Üniversite” kavramının günümüzdekine yakın bir şekilde “öğretici ve öğrenciler topluluğu” anlamında kullanılmasına 14. yüzyıl sonlarında başlamıştır. “Universitas”, aynı zamanda, birlik ve birleştiricilik yanında tüm bilgi dallarına yayılma ve evrenselliği belirtmektedir. (Kısakürek, 1976:2). Bu anlamda, “Universitas, evrensel olan, cihanşümül olan ve kuşatıcı olanı içermektedir. Üniversite, herşeyden önce, sorumluluğunu, topluma, öğrencilere, dünyaya, kendine karşı sorumluluğunu duymak zorunda olanların oluşturduğu bir kurumdur.” (İnam, 1989:22).

Habermas’a göre, üniversitelerin teknik olarak kullanılabilir bilgiyi aktarmaları gerekir, yani üniversiteler, endüstri toplumunun nitelikli yeni kuşaklara duyduğu ihtiyacı karşılamalı ve aynı zamanda eğitimin kendisinin genişleyen yeniden üretimiyle de ilgilenmelidir. Ayrıca, üniversiteler yalnızca teknik olarak kullanılabilir bilgiyi aktarmakla kalmayıp, aynı zamanda bilgi üretmelidir. (Habermas, 1992:2). Bu bağlamda, üniversiteler, eğitimi-öğretim ve nitelikli insan gücü yetiştirme gibi her yüksek öğretim kuruluşunun klasik amaç ve görevlerinin yanısıra araştırma yapma, bilgi üretme, yayma ve koruma, toplum önderliği yapma ve kamuoyu oluşturma amaçlarını da üstlenmiş özerk kuruluşlardır. (Kabasakal, 1989:25).

Bu özellikleri ve fonksiyonları çerçevesinde gençleri yetiştiren üniversite kurumu, toplumun dinamizmini oluşturan ve önemli sorumlulukları taşıyan organizasyonlardır. Toplumun elit, yönetici ve düşünen bireylerini oluşturacak olan üniversite gençliğinin, bu anlamda bilinçli ve kaliteli yetiştirilmesi gerekmektedir.

“Üniversite öğrencisi, profesyonel bir öğrenci olmalıdır. Hangi alanda öğrenim göreceğini kararlaştırmış olması gerekir. Üniversite öğrencisi ders çalışan, not ezberleyen bir canlı türü değildir. Araştıran, tartışan, fikir üreten ve böylece öğrenen bir kimse olmalıdır. Ancak, Türkiye’de profesyonel üniversite öğrencisi tipi ortaya çıkamamaktadır. Araştırmacı bir kimlik oluşturmaktan çok, verileni mümkün olduğunca “ezberlemek” yeterli sayılmaktadır. Üniversite öğrencisinin büyük çoğunluğu öğrenmeyi değil de, her ne pahasına olursa olsun, mezun olmayı hedeflemektedir. Öğrenci açısından içerikler değil, etiketler önem kazanmış durumdadır.” (Kılıçbay, 1989:13-14).

Üniversite gençliği, toplumun en duyarlı ve en dinamik kesimi olması bakımından ülkenin sosyo-kültürel ve ekonomik durumları onları fazlasıyla etkilemektedir. (Armaner, 1986:78). Dolayısıyla, nüfus artışının baskısıyla yeterli eğitim-öğretim imkânlarının sağlanamaması, eğitim ve öğretime, gençliğin yetişmesine gerekli kaynak aktarılamaması gençleri bunalıma itmektedir.

Üniversite gençliği, genel nitelikleri: yaşı, cinsiyeti, aile durumu, yetiştiği öğrenim kuruluşları ve çevre özellikleri açısından bir alt kültür oluşturmaktadır. (Akan, 1993:1). Bu

bağlamda, üniversite gençliğini şu şekilde tanımlamak mümkündür. Üniversite gençliği: 18-24 yaş grubunu oluşturan, formel eğitim-öğretimin son evresinde öğrenim gören, araştırmacı ve sorgulayıcı, dolayısıyla bilimsel zihniyet kazanan, kendilerine has bir gençlik kültürü oluşturan, toplumun önderleri olacak gençlik kesimidir. Bu çerçevede, üniversite gençliğinin iyi, kaliteli ve sağlıklı yetiştirilmesi toplumların geleceklerinin sağlıklı ve sürekli olmasının da olmazsa olmaz koşuludur.

5.6. Üniversite Gençlik Hareketleri-Anomi ve Yabancılaşma

Üniversite gençliği denilince, ülkemizde yakın tarih bağlamında, özellikle 1960'lardan itibaren gösteri yapan kitle hareketleri içindeki gençlik düşünülmektedir. Aslında tarihi süreçte, üniversite gençliği her dönemde kitlesel tepki hareketleri yaratmaktadır. Kendine özgü bir kültür ve kitleyi de oluştursa üniversite gençliği, bir bütün olarak toplumun sosyal ve kültürel yapısından, toplumun ürünü olduklarından dolayı, soyutlanamazlar. Bu anlamda her dönemde, öncelikle kendi sorunlarını ileri sürerek olay yaratma gibi görünse de, gençlik olayları toplumun bunalımlı durumunun bir görünümünü meydana getirmektedir. Üniversite gençliği olaylarını Osmanlı İmparatorluğu, Cumhuriyet Dönemi, Türkiye'de ve Dünya'da 68 Gençlik Olayları olarak incelemek mümkündür.

5.6.1. Osmanlı Dönemi

“Osmanlı İmparatorluğu’nda ilk gençlik hareketleri, “Sühte isyanları” ya da “Medreseli ayaklanmaları” diye anılan eylemlerdir. Medrese öğrencilerinin taşkınlıklarına, II. Mehmed (Fatih) döneminde bile rastlanmaktadır.

1550’den sonra, İmparatorluğun büyük bir para darlığı ve tarımsal bunalım içine girmesinden, üretici kesimlerin çiftliklerini bozmaya başlamasından kaynaklanan ekonomik ve toplumsal nedenlerle ayaklanmalar başgösterdi. Uzun yıllar sürecek ve merkezi yönetimi geniş ölçüde uğraştıracak bu ayaklanmalar sırasında gelişme imkânları tıkalı, olduğu yerde sayan ve giderek şehir kuruluşu için bir yük haline gelen medreseliler de ruhsal bunalıma düştüler. Olayların etkisiyle medrese ortamından, başka bir deyişle, içinde buldukları karanlık hayattan sokağa fırlayan delikanlılık çağındaki öğrenciler, özellikle 16.yüzyıl başlarından beri saldırgan, zorba, eşkıya davranışlı olmaya başladılar. Örgütlendikten sonra ahlâk dışı eylemlere yöneldikleri gibi, her yere saldıran, pazarları soyan, zenginleri gereğinde öldürerek evlerini yağmalayan ve büyüklü küçüklü bölükler halinde dolaşan medreselilerin bu eylemleri “Celali İsyanları” kapsamında ele alınmaktadır. Sözü geçen eylemlere zaman zaman öteki ayaklanmacı kesimler, levend denilen çiftbozanlar, taşra uleması (bilginleri), sipahiler, kimi kez de halk katıldı. (Kabacalı, 1992:15-16). Bu bağlamda, gençlik hareketleri toplumun bunalımı ile paralel yürümektedir.

“16.yüzyılda medrese öğrencilerinin “Sühte” adı altında başlattıkları imparatorluktaki ilk öğrenci olayları, “Talebi-i Ulüm” ve “Darülfünun” öğrencileri tarafından İkinci Meşrutiyet dönemine kadar aralıklarla sürdürülmüş ve giderek bu olaylar belli oranda II. Abdulhamit istibdatının yıkılışında da etken olmuştur.

İkinci Meşrutiyet'in ilanı öncesinde, "Üniversite Öğrenci Olayları"nın yöneldiği tek amaç, istibdat yönetimini yıkararak ülkede anayasal düzene geçişi sağlamak olmasına karşın, Meşrutiyet'in ilanından ve hatta II. Abdülhamit'in hal'inden sonra da olaylar sürekliliğini korumuştur. Çünkü bu aşamada öğrenciler, rejime yönelik düzen değişikliği tezini savunurken, devrim ve özgürlük kavramlarını eşdeğerde görüp çoğu kez bunları birbirinden ayıramamıştır. Özgürlük ortamı sağlanıp anayasal düzene geçişle birlikte tüm sorunların çözüme kavuşacağı sanılmış ve bu sonuç elde edilemeyince olaylar, Meşrutiyet döneminde de devam ederek güncelliğini korumuştur. Dolayısıyla, gerek medrese ve gerek Batılı anlamda kurulan Üniversite ve Yüksekokullardan kaynaklanan öğrenci olaylarına, İmparatorluğun ekonomik düzenindeki bozuluşa koşut olarak, her dönemde rastlanmıştır.

Öğrenci olayları temelde ülke ekonomik düzenindeki anormal işleyişten kaynaklanmışsa da, toplantı ve gösteriler sırasında öğrenciler, bilinçli olarak ve açıkca bu noktayı vurgulayıp yetkililere, asıl konuya ilişkin istekler yöneltmemişlerdir. Çünkü Osmanlı Medrese, Üniversite ve Yüksekokulları; çağı tarafsız bir gözle inceleyip siyasal ve ekonomik düzenler arasındaki ilişkilerin sentezini yapabilecek eğitim ve öğretim programlarından yoksundur. Bu anlamda öğrencinin tepkisi, salt iç ve dış politik olayların kötü sonuçlarından sorumlu oldukları sanılan kişilerin, duygusal bir biçimde protestosundan öte geçememiştir.

II. Abdülhamit döneminde olduğu gibi İkinci Meşrutiyet'in ilanından sonra da Osmanlı hükümetleri, öğrenci gösterilerine polisiye olay gözüyle bakmışlardır. Öğrenci sorunlarına barışçı bir yaklaşımla eğilmek yerine, cezai yükümlülükleri artırıp çoğu kez sıkıyönetim ilanı ile öğrencileri ve muhalefeti sindirme ve susturma yöntemiyle konuya çözüm getirme yolu yeğlenmiştir. Halbuki soruna bu tür bir yaklaşım en son çare bile değildir." (Aktar, 1990:147).

"14 Ocak 1910 tarihinde kurulan Darülfünûn Talebe Cemiyeti ile resmi bir hüviyet kazanan Osmanlı Gençliği, 22 Mart 1912'de tam olarak faaliyet geçirilen Türk Ocağı'nın aydın kadrosu ile de bağdaşık bir yol izlemelerine rağmen tam anlamı ile etkin olamamıştır. (İnan, 1989:35).

"Birinci Dünya Savaşı'ndan sonra geçlik, İzmir'in işgalini bir bildiri yayınlayarak protesto etmiştir. 19 Mayıs 1919'da onbinlerce İstanbul'unun katıldığı Büyük Fatih Mitingi yapılmış, mitingden sonra iki öğrenci ve Halide Edip padişaha bir dilekçe sunarak gençliğin mücadele kararını açıklamışlardır. Ulusal Kurtuluş Savaşı sırasında gençlik İstanbul'da halkı uyarmak ve Anadoluya silah kaçırmak için örgütlenmiş, Anadolu'da savaşa katılmıştır. (Altuğ vd., 1970:7). Dolayısıyla, gençlik ülkenin içinde bulunduğu işgal ve esaretten kurtulması için sorumluluğunun bilincinde görevini yerine getirmiştir.

5.6.2. Cumhuriyet Dönemi

Cumhuriyetin ilânından sonra gençlik olayları şu şekilde özetlenebilir:

"1924 yılının Kasım ayında öğrenciler tramvay şirketini protesto amacıyla büyük bir yürüyüş düzenlemişlerdir.

Yüksek öğrenim gençliği "Milli Türk Talebe Birliği" aracılığı ile 1928'de "Vatandaş Türkçe Konuş", "Yerli malı kullanalım" kampanyalarını yürütmüştür.

1928 yılında Zekeriya Sertel'in çıkarttığı "Resimli Ay" dergisinde Nazım Hikmet'in yazdığı "Putları kıralım" yazısı yüksek öğrenim gençliği arasında geniş tepkilere yol açmıştır.

1933'de Yataklı Vagonlar Şirketi müdürünün, bir memurun Türkçe konuşmasına kızarak Türkçeye hakaret etmesi gençliği harekete getirmiş, binlerce genç, şirket binasını tahrip etmiş ve çeşitli yerlerde gösteriler yapmıştır.

1934 yılında Sofya'daki bir Türk mezarlığının Bulgar gençleri tarafından tahrip edilmesi "Milli Türk Talebe Birliği"ni harekete geçirmiş, Bulgar Konsolosluğu önünde toplanan gençler ve halk heyecanlı konuşmalardan sonra Bulgar mezarlığına giderek çelenk koymuşlar, polisin karşı koymasına rağmen Taksim'e doğru yürüyüş olayı büyütmüş ve 80'den fazla öğrencinin tutuklanmasına sebep olmuş. Hükümet, Milli Türk Talebe Birliği'ni kapatmıştır.

1937'de Hatay için Ankara ve İstanbul'da büyük mitingler düzenlenmiştir.

1938'de Atatürk'ün ölümü üzerine Taksim'de toplanan onbinlerce genç, Atatürk'ün eserini devam ettireceklerine yemin etmişlerdir.

1944'de Nihal Atsız'ın "Orhun" dergisinde yayınladığı bir yazı ile o tarihe kadar tek tek çıkışlarla kendini belli eden İrkçı ve Turancı görüşler su yüzüne çıkmış ve bir cephe olmaya başlamıştır. Buna karşı aynı yıl Faşizm ve vurgunculukla savaşmak amacı ile İstanbul Üniversitesi içinde "İlerici Gençler Birliği" kurulmuştur. Bir süre sonra teşkilata mensup 50 genç gizli amaçlarla yaptıkları siyasi çalışmalar yüzünden tutuklanmışlardır.

1945'de, Tan Gazetesi olayları ve matbaanın tahribi olayları olmuştur.

1946'da Rusların Şark vilayetlerimizden bazılarını istemesi karşısında gençlik Ankara'da büyük tel'in mitingi yapmıştır.

1947'de Ankara Yüksek Öğrenim Gençliği, solcu hocaların Dil ve Tarih-Coğrafya Fakültesi'nden çıkarılmalarına yol açan büyük bir miting düzenlemişler, solcu gazeteleri yırtmışlar ve üniversite senatosundan bu yönde bazı isteklerde bulunmuşlardır.

1947 yılı gençliği Ankara, İstanbul ve İzmir'de Komünizm aleyhine düzenlediği çeşitli gösteriler ve yayınladığı bildirimlerle kapanmıştır.

1950 yılı gençlerin Kıbrıs için düzenledikleri mitinglerle başlamış, Mareşal Fevzi Çakmak'ın cenaze töreni büyük olaylara sebep olmuştur. Solcu öğrencilerin Çiçek Palas'ta Nazım Hikmet'in affı için düzenledikleri toplantı tutuklamalarla sonuçlanmış, İstanbul ve Ankara'da kominizmi tel'in mitingleri düzenlenmiş, 1950 yılı Kore'de şehit olan askerlerimizi anma töreni ile sona ermiştir.

1959 yılında "Büyük Doğu" dergisinin Atatürk aleyhinde yazıları gençlerde tepki yaratmış, mitinge izin verilmemesi üzerine olay bildirimlerle tel'in edilmiştir.

1960 başlangıcında Saidi Nursi ve irtica karşısında gençlik sert tepki göstermiştir.

1960 yılı Nisan ayı içinde Meclis Tahkikat Komisyonu'nun kurulmasına karşı Ankara ve İstanbul'da gençliğin gösterdiği tepki ve onlara karşı hükümetin aldığı sert tedbirler Ankara ve İstanbul'da 28-29 Nisan olaylarına sebep olmuş, bunu Kızılay olayları ve başta komutanları olmak üzere Harbiye'nin yürüyüşü izlemiştir.

Bu şekilde yükselen gerilim 27 Mayıs 1960 ihtilali ile son bulmuştur.

19. asrın son yarısından 1960 yılına kadar süregelen gençlik hareketlerinde yüksek öğrenim gençliği ülke sorunları ile yakından ilgilenmiş, aşırı akımların karşısında olmuştur.

Gençlik 1960'dan sonra 1961 Anayasasının getirdiği geniş özgürlük ile ülke sorunlarına daha gerçekçi olarak eğilmek imkânını bulmuştur. Bu tarihten sonra gençlik hareketlerini üç grup altında toplamak mümkündür:

- 1- Üniversite reformu ile ilgili hareketler.
- 2- Ülke sorunları ile ilgili hareketler.
- 3- İdeolojik eylemler.

Bunların içinde en etkili, üniversite reformu ile ilgili hareketler olmuştur. 27 Mayıs'ın getirdiği özgürlükten yararlanarak üniversitenin açılışında söz sahibi olan öğrencilerin bu haklarının İstanbul Üniversitesi Senatosunun 1964'de kaldırması üzerine öğrenim yılına törensiz başlandı. Öğrenci kuruluşları olayı protesto ettiler. Bildiriler yayınladılar. Atatürk'ün anıtına siyah çelenk koydular. Üniversitelerin yurt gerçeklerine ışık tutmadığından, keyfi idarenin hüküm sürdüğünden şikâyet ederek bunu kamuoyuna bildirdiler ve açık oturumlarla duyurdular. Reformun gerekli olduğu görüşünü savunarak bunun üniversite içinde, öğrenci kuruluşlarında şart olduğunu ileri sürdüler. Bilimsel yönü olmayan hocaların değişmesini istiyorlardı. Bu çabaları o zamanki devlet yöneticileri ve devlet başkanı da desteklemiştir.

Dünyanın kapitalist, sosyalist, gelişmiş ve az gelişmiş ülkelerinde 1968 yılında başlayan ve bazen yavaşlayarak, bazen şiddetlenerek süre gelen üniversite gençliği olayları hiç kuşkusuz gençliğin içinde büyüdüğü huzursuz ve düzensiz bir dünyanın sonucudur. Bu bağlamda bu dünya; bütün değer yargılarının yıkıldığı, itibardan düştüğü, iyinin güzelin, doğrunun, ahlâklı olmanın, haklının, haksızın karmakarışık edildiği ve dolayısıyla kişiyi sonsuz bir umutsuzluk ve güvensizlik içine atan düşman bir dünyadır. Genç kuşakların büyüme ortamı olan bu tehdit edici çevrenin gelişimine sebep olan faktörler çeşitli ülkelerde, ülkenin tarihi gelişimine, sosyo-kültürel yapısına, gelişmiş ya da az gelişmiş olmasına göre çok çeşitlidir." (Altuğ vd., 1970:8-13). Bu anlamda, 1968 gençlik olaylarını dünya ve Türkiye açısından değerlendirmek önem arz etmektedir.

5.6.3. Dünya'da ve Türkiye'de 1968 Gençlik Hareketleri

5.6.3.1. Dünya'da 1968 Gençlik Hareketleri

1968 yılı, dünya bağlamında, ülkelerin kurulu toplumsal, siyasal, ekonomik ve kültürel düzenine karşı gençliğin bir başkaldırı hareketinin meydana geldiği önemli bir evreyi ifade eder.

"1968 yılında ABD'den Japonya'ya, Meksika'dan Fransa'ya, Çekoslovakya'dan Çin'e kadar uzanan birçok ülkede bir "gençlik ayaklanması" yaşandı. Bu "ayaklanma", her ülkenin farklı koşullarında, farklı çıkış noktalarından hareket ediyor; farklı nitelikler taşıyordu. Ama, tüm ülkelerdeki ortak özelliği, kurulu düzene karşı bir "başkaldırı" olmasıydı. "İletişim devrimi"nin o güne kadar görülmedik bir etkileşimi oluşturduğu dünyamızda, bir ülkedeki başkaldırı, başka bir ülkedekinin işareti olmuştur. Türkiye'deki 1968 gençlik hareketleri, başlangıç sinyalini diğer

ülkelerden almasına rağmen, Batı'daki ve Doğu'daki gençlik hareketlerinden gerek boyutları, gerekse kendine koyduğu hedefler açısından farklı ve kendine özgüydü. (Alpay, 1988:167).

Bu bağlamda, gelişmiş endüstri ülkelerindeki öğrenci hareketlerinde amaç, içinde üniversite sorunları da dahil olmakla birlikte, esas itibariyle sosyal ve politik düzenle ilgili sorunların bütün olarak çözümlenmesi, yani toplum yapısının değiştirilmesi idi. Türkiye'de ise, öğrenci hareketleri, ana hedef olarak Yüksek Öğrenim reformu, dolayısıyla eğitim reformunu içeriyordu. (Topçuoğlu, 1969:VI-VII).

Dünya çapındaki 1968 devrimi hem ABD hegemonyasına karşı çıkış, hem de "Eski Sol"un reddiydi. (Wallerstein, 1993:19). Bu çerçevede 1968 hareketi, kapitalizmin ekonomik değil, ama genel ve hayati bir bunalımından; sosyalizmin ekonomik kökenli değil, fakat genel ve hayati bir buhranından kaynaklanmıştır.

"Kapitalizmin, Fransa'nın Cezayir'de, ABD'nin Vietnam'da giriştiği savaşı, eski kölecilikleri yeni kılıflar altında uygulayan sözde "liberalizm" in yalanını kanlı bir biçimde gözler önüne seriyordu. Sosyalizm ise, Sovyetler Birliği'nin kurduğunu ileri sürdüğü biçimiyle, kapitalist "barbarlığı"na bir "alternatif" olarak ortaya çıkamazdı. Çünkü o "yakalamak ve geçmek" parolasıyla kapitalist dünyayı kendi büyüme modeline katmakla, yani aynı yolu takip etmekle kalmamış, fakat aynı zamanda Sovyet Komünist Partisi'ni XX. kongresindeki açıklamalar, önce Macaristan ardından Çekoslovakya'nın istilâ edilmeleriyle iyice belirginleşecek olan siyasi yapısının eskimişliğini ve barbarlığını gün yüzüne çıkarmıştır. Dolayısıyla, kapitalizmin kişiyi emek, politika ve kültüre karşı yabancılaştırmasıyla ilgili sorunlara Sovyet sosyalizminin bir çözüm getirmediğinin gençler tarafından bilincine varılması, "Sovyet Sosyalizmi" masalının sonu oldu." (Graudy, 1986:31).

"1968 yılında hem Batı, hem de Doğu blokunda aynı anda başlayan gençlik eylemleri, siberetik toplum yapısının sebep olduğu engellemelerin bir sonucudur. Batı toplumunda âdeta Doğu bloku ideolojisine benzer davranışların, Doğu blokunda da Batı zihniyetine uygun eğilimlerin belirmesini Marcuse, "teknik mit" in sembolü olan siberetik gelişimin etkisini savunurken, bazı düşünürler de, bu süreci anaşizm ve nihilizmin canlanması olarak görüyorlardı." (Türkdoğan, 1988a:18).

"Güçlü bir bireyci kültürün hâkim olduğu Batı'da kurulu düzene başkaldırı, yeni bir siyasal, sosyal ve ekonomik düzen arayışları (Yeni sol, Marxizm vb.) yanısıra, birbirinden hayli farklı amaçlara yönelen, kimi zaman iç içe geçen çok çeşitli demokratik kitle hareketlerini doğurdu. Farklı ve daha özgür hayat biçimleri arayışındaki hippiler; nükleer silahlara ve genel olarak savaşa karşı pasifistler; ekonomik gelişme uğruna doğal çevrenin tahribine karşı çıkan çevreciler/yeşiller; kadınların eşitliği için mücadele veren feministler de 1960'ların sonlarında Batı'daki başkaldırının güçlü kolları idi. Gençlik başkaldırısı, Batı'da, özellikle ABD'yi derinden sarstı. O günlerin Amerikası'nda gençler, "30 yaşın üzerinde kimseye inanmayın" solganında ifadesini bulan bir "karşı kültür" geliştirdi. Hippi akımı; "cinsel devrim" sloganıyla ifade edilen cinsel özgürlük hareketi; Vietnam'daki emperyalist savaşa karşı barış hareketi; zencilerin eşitliği için mücadele eden İnsan Hakları hareketi vb. kapitalizmin kalesi ABD'yi altüst etti." (Alpay, 1988:169-170).

Ancak, bu karşı-kültür gençlik grupları hareketleri ile daha kitlesel ve aktif olan gençlik hareketleri arasında farklılık vardır. "ABD örneğinde, direkt ve kollektif hareketi bireysel protestonun üstünde tutan aktivistleri, hem profesyonel öğrencilerden hem de kültürel bakımdan yabancılaşmış öğrenci gruplarından (hippieler) ayırmak gerekmektedir. Profesyonel öğrencilerin üniversite eğitimindeki gayeleri kendilerine iyi bir hayat standardı sağlayacak bir meslek için diploma almaktadır. Buna karşılık, gerek aktivistler gerekse hippieeler, hocalarının yaptıkları araştırmaları federal hükümete veya özel sektör kuruluşlarına satmakla meşgul olduklarını, bu yüzden eğitim sürecinin incelenmesi ve yenilenmesini kendilerinin benimsediğini söylemektedirler. Ancak, hippieeler karamsarlıkları ve 'sistem'e olan kesin muhalefetleri yüzünden hoşnutsuzluklarını düzenli bir şekilde ifade etmeye yanaşmamaktadırlar. Bunların isyan ve itiraz şekilleri bireyseldir. Bu bağlamda, yabancılaşmış hippie için Amerikan toplumunun kurtarılması imkânsızdır, bu yüzden aktivistlere henüz çabalarının anlamsızlığını kavrayamamış zavallılar gözüyle bakar. Halbuki aktivist, Amerikan siyaset ve yaşantısını ne derece reddederse etsin, toplumun değiştirilebileceğine inançlıdır. Aktivistlerin çabaları tartışma, protesto, anlaşma, gösteri ve yürüyüşler şeklinde belirlemektedir. Dolayısıyla, yabancılaşmış öğrencinin siyasal bakımdan karamsar ve toplumsal bakımdan sorumsuz, aktivist öğrencinin ise siyasal bakımdan iyimser ve toplumsal bakımdan sorumlu olduğu söylenebilir." (Göğüş, 1969:157-158). Bu çerçevede, öğrenci hareketlerinde statükoya olan itiraz çeşitli şekillerde belirlemektedir:

- a) Hızla değişen, karmaşık ve adetâ korkutucu bir dünya karşısında endişeden doğan huzursuzluk ve uyumsuzluk.
- b) Kendilerini toplumdaki koparan bazı anarşist öğrencilerin toplum düzeninin her çeşidine karşı hiddet gösterileri.
- c) Toplum düzenini yıkmak değil, bu düzeni sorgulamak, teste koymak ve değiştirmek çabaları. (Göğüş, 1969:155).

1968 öğrenci hareketlerinin Almanya bağlamında karakteri, "bu hareketlerin devrimci karakterde olmasıdır. Öğrenci hareketlerini düzenleyenler, üniversite içi sorunların tüm toplumun yapısı söz konusu olmadan, çözümlenemeyeceği görüşündedirler. Bu anlamda, radikal demokrasi ilkelerinin uygulanmadığı Alman toplumunun yapısı değiştirilmelidir. Öğrenci liderleri, başlangıçta iyi niyetlerle kurulan demokratik mekanizmanın, kapitalist düzen tarafından yozlaştırıldığı kanısındadırlar. Alman ekonomik mucizesi, kendi bencil çıkarlarını herşeyin üstünde tutan, politikadan, entellektüel hayattan elini eteğini çekmiş, yüksek ve insancıl değerlerden hızla uzaklaşan, toplum içinde birbirine yabancılaşmış bir "tüketici toplum" tipi yaratmıştır. Bu toplumun üyeleri olan "homo consumens" yani tüketici insan tipinin inandığı ve bağlı bulunduğu en yüksek etik değer, tüketici düzendir. Demokrasi, özgürlük, eşitlik gibi kavramlar, bu düzeni ayakta tuttuğu ve geliştirdiği oranda değer ifade eder. Bu nedenle, üniversite ve öğrenciler toplumu tüm kuruluşları ile ve hiçbir sınır tanımadan eleştirebilmeli, radikal demokrasinin gerek toplumun tüm kuruluşlarında, gerekse üniversite içinde geçerli olmasını sağlamaya çalışmalıdır." (San, 1969:35-36).

“1968 Fransız öğrenci hareketleri de büyük ölçüde reformcu, kısmen de ihtilâlcı bir özellik göstermiştir. Bu bağlamda “1968 Mayıs ve Haziran ayındaki öğrenci ayaklanmalarını izah edebilen üç sebep şunlardır.” biçimindeki anket sorusu durumu betimlemektedir. Bu anket sorusundaki sebepler, olayların çıkmasında oynadıkları rolün önemine göre sıralanması istenmiştir. Anket sorusundaki olayların sebepleri olarak şu seçenekler belirtilmektedir.

- a) Yapılan öğrenime uygun iş imkânları bulabilmede duyulan endişe;
- b) Üniversiteden (öğretim program ve metotlarının, maddi araçların) bugünün ihtiyaçlarına uyum sağlayamaması;
- c) Tüketici toplum düzeninin reddi.

Bu sebeplerden ilk ikisi % 91 oranda, üniversite reform gereği olarak öğrenci hareketlerinin birinci derecede önemli sebebi olarak görülürken, % 7 gibi bir grup da, toplum düzeninin reddi gibi ihtilâlcı bir sebebi öğrenci hareketlerinin en önemli faktörü olarak düşünmektedirler.” (Akyüz, 1969:131-132).

“Değişik gelişme düzeyleri ve değişik rejimlere sahip ülkelerde görülen “isyan” niteliğindeki öğrenci hareketleri, bütün dağınık görünüşleri ve çeşitliliklerine rağmen, bazı ortak özellikleri şunlardır: Üniversiteye karşı olmak, rejime veya toplumsal düzene karşı olmak, yetişkinlerin örgütlerinden ve önderliklerinden bağımsızlık ve şiddet.” (Kışlalı, 1974:200). Gençliğin, global olarak toplumdan soyutlamak mümkün olamayacağına göre, toplumun sorunları ile etkileşimli olarak artan gençlik sorunlarına köklü çözüm, bütüncül olarak toplum sorunlarının giderilmesi çerçevesinde gerçekleşebilecektir. Dolayısıyla değişimlere paralel olarak toplumsal kurumların ve özellikleri eğitim kurumunun yeniden yapılandırılması önem arz etmektedir.

5.6.3.2. Türkiye’de 1968 Gençlik Hareketleri

1968 yılında Avrupa ve Amerika’da, kısaca dünya bağlamında meydana gelen öğrenci gençlik hareketleri, Türkiye’de de görülmüştür. Ancak, dünyadaki gençlik hareketlerinin sosyolojik alt yapısı ile Türkiye’de meydana gelen gençlik hareketlerinin sosyolojik alt yapısı aynı değildir.

Türkiye’de 1968 gençlik olaylarını hazırlayan iç şartlar kısaca şunlardır: “1960’lar Türkiye’sinin en önemli özelliği 1961 Anayasası ile gelen, ülke tarihinde o güne kadar görülmemiş bir siyasi özgürlük ve demokrasi ortamıdır. Ülkenin ilk seçimle gelen yönetimi, DP iktidarına karşı 27 Mayıs 1960’da yapılan askeri darbenin hazırlanmasında ve meşrulaştırılmasında ana rolü “siyasi özgürlük ve demokrasi” talepleri oynamıştı. Muhalefetin haklarını hiçe sayan ve giderek bir çoğunluk diktatörlüğü kurmaya yönelik DP iktidarına karşı ayaklanan gençler “özgürlük” ve “demokrasi” istemişlerdi. DP yönetimine karşı başkaldıran gençlik hareketinin bir yönüyle “manipüle” olduğu, yani askeri müdahaleyi hazırlayan ve gerçekleştiren güçler tarafından mobilize edildiği açıktır. 27 Mayıs askeri darbenin ardından, 1960’ların ikinci yarısında, 1965 seçimlerinde DP’nin mirasçısı Adalet Partisi’nin, elverişsiz seçim kanununa rağmen, tek başına iktidara gelmesinden sonraki dönemde gençlik hareketinin “özgürlük ve demokrasi” söyleminden uzaklaştığı ve büyük çoğunluğu ile bir “düzen değişikliği”, “devrim” ve “sosyalizm” söylemi içine girdiği görüldü.” (Alpay, 1988:170-171).

“1960’lar Türkiye’si’nin başka bir temel özelliği. 1962’de başlayan ve 1970’lerin ortalarına kadar süren bir dönem için, sürekli ve oldukça hızlı bir ekonomik büyümenin ve reel ücretlerde sürekli artışın yaşanmasıdır. 1960’larda Türkiye, geniş özgürlük ve demokrasi yanında, o güne kadar tanık olmadığı ölçüde hızlı ekonomik kalkınmaya sahne oluyordu. Buna karşın, 1960 sonrasında gerçekleşen demokrasiyi de, ekonomik gelişmeyi de “yetersiz” ve “aldatıcı” bulan görüşler, seçmenler nezdinde olmasa da, aydınlar ve üniversiteli gençler arasında giderek yayıldı. Üniversite öğrencilerine 1961 anayasasıyla tanınan derneklerde ve siyasi partilerde örgütlenme olanağı, gençleri giderek daha aktif bir şekilde siyasal faaliyete yönlendiriyordu. Ülke tarihinde ilk kez böylesine geniş bir fikri ve siyasi çalışma özgürlüğüne kavuşan gençler, başka ülkelere olduğu gibi Türkiye’de de yerleşik değer, kurum ve otoriteleri sorguluyor ve kurulu düzene başkaldırıyorlardı.” (Alpay, 1988:171).

Ancak “Türkiye’de gençlik, Batı ülkelerindeki gibi tüketim toplumu ile bolluk uygarlığını eleştirmeden farklı olarak, böyle bir topluma eşitlik ve adalet içinde erişilmesini istemiştir. (Tezcan, 1984:129). Çünkü, gelişmiş ve sanayileşmiş ülkelerin sorunları ile gelişmekte ve sanayileşmekte olan ülkelerin problemleri farklı farklıdır. Toplumsal ve kültürel yapının farklılığı bağlamında sosyal hareketler ve tepkiler de farklı olmaktadır.

Türkiye’de 1968 öğrenci hareketleri Tezcan’ın analizi çerçevesinde, kronolojik olarak şu şekilde gelişmiştir. “İlk boykot hareketi 15 Nisan 1968’de Ankara Üniversitesi İlahiyat Fakültesi’nde başlamıştı. Olayın nedeni ise, dekana ve öğretim üyelerine ağır sözler söylediği iddiası ile başörtülü bir öğrenci ve aynı olayla ilgili bir erkek öğrencinin disiplin kurulunca Fakülteden çıkarılması olmuştur. Ankara Üniversitesi Yönetim Kurulu Fakülteyi 1 ay tatil etmiştir. Senato, Fakülteden çıkarılan iki öğrenci hakkında Fakülte Yönetim Kurulu kararını yerinde bulmuş ve öğrencilerin itirazlarını reddetmiştir. Bunun üzerine fakülte işgal edilmiştir.

Boykotçuların istekleri şunlardı: İlim, tarafsızlık, samimiyet, iman ve vicdan hürriyeti, hakka saygı, ihraç edilen iki öğrenci hakkındaki kararın iptali, İslâmî dini kaynaklardan takip etmek, aleni ve tarafsız imtihan.

İkinci boykot hareketi 28 Mayıs 1968’de Erzurum Ziraat Fakültesi’nde başlamış, daha sonra 30 Mayıs’ta Ankara Üniversitesi Ziraat Fakültesi, 3 Haziran’da Ege Üniversitesi Ziraat Fakültesi boykota başlamıştır. İstekleri ziraat mühendisleri ücretlerinin kanunda düzeltilmesi idi. İstekleri kabul olunca öğrenciler boykota son vermişlerdir.

Boykot hareketleri, 10 Haziran’da Dil ve Tarih-Coğrafya Fakültesi’nde devam etmiş, 11 Haziran’da Ankara Hukuk Fakültesi öğrencileri fakülteyi işgal ederek boykota başlamışlardır. Öğrenci hareketleri, daha sonra İstanbul Üniversitesi fakültelerine sıçramıştır.

Boykot ve işgal olaylarının hemen hemen hiçbiri öğrenci örgütlerinin önceden tasarlayıp giriştikleri teşebbüsler değildir. Hemen her fakültede işgal olayları bazı öğrencilerin anında verdikleri kararlarla başlamış ve kendiliğinden gelişmiştir. Boykotların temel nedeni eğitimde reformun gerçekleştirilmesidir. Ancak, ayrıca Siyasal Bilgiler Fakültesi öğrencileri, üniversite reformu yanında siyasi konulara da değinmişlerdir. Fakülte binasına “Bağımsız Türkiye”, “Natoya

Hayır", "Amerikan Emperyalizmine Paydos", "Go Home" gibi yazılar yazmışlardır. İsteklerde "Halka Dönük Eğitim" kavramları yer almaktadır. İstanbul Üniversitesi'nde İşgal Komiteleri İcra Konseyi'nin reform tasarısında, "Üniversite, halktan yana olmalıdır, topluma ışık tutacak, yurt gerçeklerini yansıtacak, Türkiye'nin sorunlarını inceleyecek ve çözüm yolları gösterecek bir düzeye getirilmesi gereklidir" denmektedir.

Öğrenci hareketlerinin nedeni bazı yazarlarca kuşaklararası çatışma olarak nitelendirilmiştir. Ülkemizdeki öğrenci hareketlerinin nedenini Batı toplumlarında olduğu gibi endüstriyel toplum düzeninin yarattığı "psikolojik buhranlarla"da izah etmek güçtür. Türkiye'deki öğrenci hareketlerinin asıl nedeni eğitim reformu ile ilgilidir. İstekler incelendiği zaman üniversite sorunlarına ilişkin olduğu görülmektedir. Bu bağlamda, her kurumun kendi özel sorunları dışında öğrenci hareketlerinde istekler şu ortak noktalarda toplanmaktadır.

1. Yönetmeliklerdeki öğrenci aleyhine hükümlerin kaldırılması,
2. İlâve sınav haklarının tanınması,
3. Öğrencilerin yönetime katılması,
4. Özel okulların devletleştirilmesi,
5. Öğrencilerin sosyo-ekonomik sorunları. (Harçların dondurulması, kitapların ucuzlatılması, yurtların yetersizliği, burs, kredi miktarı ve olanaklarının artırılması, beslenme ve sağlık sorunlarının çözümü),
6. Öğretim üyelerinin tam gün çalışması,
7. Üniversiteler kanununun değiştirilmesi ve eğitimde reformun gerçekleştirilmesi". (Tezcan, 1969:170-176).

Ülkemizde 1968 yılının baharında başlayan öğrenci hareketleri, Türkiye'nin içinde bulunduğu sosyal, ekonomik, politik ve eğitim şartlarının bir fonksiyonudur. Dolayısıyla, toplum düzenini tehdit eden bir sosyal sorundur.

"1968 yılında genel olarak Türkiye'de, özel olarak İstanbul'da meydana gelen öğrenci huzursuzluğunun kaynağı toplumun hızlı değişen sosyal organizasyonunda aranmalıdır. Geniş anlamı ile sosyal örgüt, bir toplumda bireylerin sosyal statülerini tayin ve tesbit eden kanallar olup bireyler ve gruplar bu kanallar yoluyla birbirleriyle uyumlu ilişkiler kurarlar ve karşılıklı olarak hak ve görevlerini bilirler. Bireyler ve çeşitli gruplar arasında mevcut olan sosyal ilişkiler toplumun sosyal yapısını meydana getirir. Sosyal ve psikolojik bilimsel gerçekler, insanın içinde yaşadığı ve üyesi olduğu toplumun sosyo-kültürel şartlarının ferdin üzerinde önemli etkisini ortaya koymuşlardır. Bu bağlamda, kişi önce yaşadığı yakın çevrenin, daha sonra içine girdiği birinci ve ikinci derece grupların karşılıklı etkisiyle kişiliğini geliştirmekte ve sosyo-kültürel yapı kişinin şahsiyetini toplumun kültür yapısını devam ettirecek tarzda yoğunmaktadır. Fertlerin içinde yaşadığı bu çevre bir taraftan kültür yapısını, diğer taraftan sosyal yapıyı ihtiva eder. Kültür yapısı belirli bir toplumun ya da grubun bütün üyeleri için ortak olan normatif değer yargıları olup, fertler bu normlara göre hareket ederler. Kültür yapısı, kültürel gayeleri, hedefleri, arzuları kapsayan ve belirli bir toplumun fertlerine özgü "elde edilmesi için çaba gösterilmeye değer" şeylerdir. Sosyal yapı ise,

organize olmuş sosyal ilişkiler olup, toplum fertleri ve grupları çeşitli şekilde birbirleriyle ilişki kurarlar. Dolayısıyla, sosyal yapı toplum fertlerini kültürün tayin ettiği gayelere, hedeflere ulaştıracak olan meşru yollar ve kanallardır. Belirli bir toplumda bu yollar örfler, âdetler ve kurumlar olarak şekillenen düzenleyici normlardır.

İstikrarlı bir toplumda genellikle kişilerin içinde büyüdüğü çevrenin, sosyal ve kültürel cephesi birbirleriyle uyumlu bir ilişki içindedir ve kültürel gayelerle kişileri bu gayelere götüren yollara verilen değer dengelidir. Ne biri ne de diğeri fertlerin gözünde diğerinden fazla bir değere sahiptir. Ancak meşru gayelerle meşru yollar arasındaki bu denge her zaman devam etmeyebilir ve denge bazı koşulların baskısıyla bozulabilir. İşte gayelere atfedilen değer, vasıtalara verilen değer aleyhine artma gösterirse kişiler her ne pahasına olursa olsun, toplum tarafından ister onaylansın ister onaylanmasın, elde edilmek istenen kültürel hedeflere kendilerini ulaştıracak vasıtaları kullanacak ve toplumca onaylanmayan yollara sapacaklardır. Böylece, kültürel gayeleri elde etmeğe çabalayanlar meşru yollardan sapma eğilimi içinde olacaklardır. Dolayısıyla toplumun kolektif düzeni bozulacak, anomik durum toplum bünyesinde gelişecektir.” (Altuğ vd. 1970:20-22; Saran, 1975:72-73).

“İstikrarlı bir toplumdaki sosyal ve kültürel çevre arasındaki denge, fertleri meşru yollardan kültürün tayin ettiği gayelere erişebildikleri süre devam eder. Ancak toplum yaşayan bir varlıktır; ekonomik krizler, servetin yığılmasını temin eden sınırsız imkânlar, teknolojik değişmeler, hızlı bir nüfus artışı ve şehirleşme, endüstrileşme, yeni ve güçlü bir ideolojinin kişilere hakim oluşu, istikrarlı bir toplumda uzun süredir kabul edilen geleneksel değer yargılarıyla çatışma durumuna gelebilir.

Geleneksel davranış normları, kişilerin benimseyip kabul ettikleri hareket kuralları değerlerini yitirdikleri zaman gelişen “normsuzluk” basit anomi; kültürel değerlerin kaynağı bozulması veya tüm değer sistemi içinde çöküntü meydana gelmesi akut anomidir. Gerek basit, gerek akut anomi, toplumda meydana gelen bazı değişmeler nedeniyle geleneksel kuralların ve davranış normlarının düzenleyici güçlerinin kaybolması sonucunu verecektir.

Toplumun yapısında gelişen bir durumun doğurduğu bazı psikolojik sonuçlar çerçevesinde, basit anominin fertlerde ortaya çıkardığı psikolojik durum derin bir huzursuzluk, gruptan kopma ve yalnız kalma hissidir. Buna karşılık toplumda doğru ve yanlış kavramlarının değerden düşmesi ve kişilerin günlük hayatlarını ve geleceğe yöneltilmiş davranışlarını düzenleyen inanç sistemlerinin bozulması olan akut anominin psikolojik üç sonucu olacaktır.

1. Tüm değer yargılarının kaybı ve tatmini aranılan maddi zevklere iter.
2. Ahlâki inançları yıkar ve kişiyi kültürel gayelerden uzaklaştırır, çünkü artık kültürel gayeler değerlerini yitirmişlerdir.
3. Sosyal hedefleri yok ederek, fertlerde derin bir bunalım, emniyetsizlik ve topluma güvensizlik doğurur.

Türk toplumunun geçirdiği hızlı sosyo-kültürel değişimin yarattığı anomik ortamı istismar eden sağ ve sol ideolojiler, üniversite gençliğinin bir kısmını tahripkâr gruplar halinde

teşkilatlandırmışlar ve gençleri birbirine düşman gruplar olarak karşı karşıya getirmişlerdir.” (Altuğ vd., 1969:22-24; Saran, 1975:89-90).

“Çok partili hayata geçişle birlikte siyasal literatürdeki sağ ve sol kavramları, gençlik kesiminde de ayrılmalara, sınıfsal bilinçlenme olmasa bile yandaşlıklara neden olmuştur. Dolayısıyla, artık gençlik olaylarında ideolojilerin etkisi başlamıştır. (İnan, 1989:46). Gençliğin sağ ve sol olarak ikiye bölünmesi giderek şiddet olaylarının, bu bölünmeyle birlikte artmasına, kardeşin kardeşi öldürmesine, terör ve anarşinin anomik durumda toplumu bunalıma sürüklemesine neden olmuştur. Bu bağlamda, Cemil Meriç, sanayileşmiş ülkelerde saman alevi gibi parlayıp sönen öğrenci hareketlerinin Türkiye’de -60’larda başlayan gençlik hareketlerinin 70’lerde de sürmesi çerçevesinde- müzmin bir hastalık gibi devam ettiğini belirtmektedir. Meriç, bu anarşik durumu anomi olarak ifade etmektedir. (Meriç, 1978:328).

“Türkiye’nin tüm dünya ülkelerinden değişik olan koşulları sonunda, o ülkelerde olumlu sonuçlarla biten gençlik eylemleri, Türkiye’de siyasal şiddet ve terörün toplumsal kaynaklığını yaptı. Türkiye’de gençliğin siyasal bakımdan sahip olduğu etkinlik ile siyasal yapının istikrarsızlığı gibi özel koşullara bir de toplumsal ve ekonomik koşulların yetersizliği ile herkesin gücünün yettiğinin üzerinde bir hayat biçimi için beklentilere sahip olması gerçeği eklenince iş çıkırından çıktı. Bu olayların sebeplerinden sözü edilen “dış güçler”de pek doğal olarak (zaten hiçbir zaman eksik etmedikleri) rollerini oynadılar. Ancak, iç dinamik dış dinamikten çok daha etkili idi. Çünkü dış güçler her zaman Türkiye üzerindeki oyunlarını sürdürmektedirler. Bu nedenle ancak iç koşullar olgunlaştığı zaman etkili olabilirler. Gençliğin siyasal eylemleri, şiddet ve teröre dönüştükten sonra artık “gençlik olayları” niteliğini de yitirdi. Olaylar sınıflarla daha yakın ilişki içinde olan ve gençlik kesimlerinden daha geniş grupları kapsayan örgütler tarafından yönetilmeye başlandı.” (Kongar, 1993:148).

Bu bağlamda, Alpay’ın da belirttiği gibi, “1960’ların sonlarında kendilerini bir “sınıfın, halkın, toplumun kurtuluşu” söylemi içinde bulan gençler, bir süre sonra “sınıfın, halkın, toplumun kurtuluşu” uğruna (kendi deyimleriyle) en yakın yoldaşlarının dahi farklı düşünmek hakkını reddeder oldular. Farklı düşünen yoldaşlarına yaşama hakkı dahi tanımayanlar görüldü. Bu söylem içinde bireyin hiçbir değer ve anlamı kalmadı. “Proleterleşme” adı altında birey olarak eriyip kaybolmak en yüce değer olarak görülmeye başladı. “Demokratik merkezîyetçilik” adına en körü körüne itaat eden, en makbul devrimci oldu. 1960’ların sonlarında devrimci gençlerin dogmatizme, bağnazlığa saplanmalarında Marxizm’in de büyük etkisi oldu. Bu bağlamda, “Bilimsel” sosyalizm dışındaki bütün bilgi ve bilim, yanlış ve yanıltıcı sayıldığı için, demokrasi, çoğulculuk, düşünce özgürlüğü gibi taleplere de yer kalmıyordu. Dolayısıyla, Marxizm’in pekiştirdiği bir tutumla, bireyin temel hak ve özgürlüklerini hiçe sayan ve tek bir doğru, tek bir şaşmaz gerçek olduğunu savunan bir “felsefe” ile gençler, 1968’den itibaren Türkiye’de “devrim yapmaya” giriştiler. Bu süreçte, 12 Mart 1971 askeri müdahalesi ile birlikte 68’de başkaldıran kuşak için perdenin kapanışındır. Ancak, problem çözülmedi. 1970’lerin sonlarında ülkeyi bir iç savaş ortamına götüren ve 12 Eylül 1980 darbesini hazırlayan totaliter sağ ve sol örgütler arasında yürütülen kanlı mücadelede, 1960’ların

sonunda topluma yayılan devrimci "fikirlerin" rolü olduğu yadsınamaz." (Alpay, 1988:178-180). Terör ve şiddete dolayısıyla yabancılaşmış birey olmaya sürüklenen gençlik anomik bir kültür ortamında yetişmek zorunda kalmışlardır.

5.7. Üniversite Gençliği, Şiddet ve Terör

Toplumda anomik ve yabancılaşmış bir durumun göstergesi olan şiddet ve terör, her toplumun sosyal yapısında bir sapma eylem olarak görülebilmektedir.

Şiddet, Latince "violentia"dan gelmektedir. Violentia, şiddet, sert ya da acımasız kişilik, güç demektir. Violare fiili ise şiddet kullanarak davranmak, değer bilmemek, kurallara karşı gelmek anlamını taşır. Dolayısıyla, şiddet; cinayet, işkence, savaş, baskı, suçluluk, terörizm vb. demektir. (Michaud, 1991:7). Genel bir tanımlamayla "şiddet, yalnızca insan vücuduna zarar veren maddi bir saldırı değil, aynı zamanda zihinsel ve duygusal bakımdan bireyde önemli tahribata da yol açan etkidir. Bu anlamda, terör, temelinde amaçlanmış şiddet olan örgütlü bir eylemdir." (Ergil, 1980:3-4). Latince terror veya terrorist sözcüğünden kaynaklanan terörün klasik anlamı, "altüst edici ve felce uğraticı aşırı korku"dur. (Keleş-Ünsal, 1982:2). Terör kavramının Türkçe'deki karşılığı "dehşet"tir. Terörizm, kaçırmadan cinayete kadar uzanan ve amacı sindirme olan şiddet eylemlerine verilen addır. (Ergil, 1980:1).

Bu bağlamda, "terörist eylem", bir toplumun değerlerine, normlarına, menfaatine, beklentilerine, varlığına, bütünlüğüne ve bu bütünlüğün devamına ters düşen, masum insanların öldürülmesine varıncaya kadar topluma zarar veren çeşitli faaliyetleri içine alan; ilgili toplumda devlet güç ve otoritesini zaafa uğratarak o toplumu içten çökertme hedefine yönelik bir sosyal sapma davranışıdır." (Erdoğan, 1987:9). "Terörün temelinde, toplumla terörist arasındaki uyumsuzluğun doğurduğu şiddetli nefret ve intikam duygusu vardır. Terörist toplumdan nefret eder ve bu nefretini şiddet yöntemleriyle dile getirir. O yüzden her terörist, toplumu değiştirme, düzeni yıkma amacındadır. Bu anlamda, Fransız ihtilâlcileri de, Naziler de, Bolşevikler de içinde yaşadıkları toplumdan nefret ediyorlardı ve toplum düzenini şiddet metodlarıyla değiştirmek istiyorlardı." (Akyol, 1991:29). Bu girişimleri insanlık tarihinde unutulmaz acılar, ölümler ve bunalımlar yaratmıştır.

"Terör, insanlar arasında güvensizlik meydana getirerek, her türlü güvenlik sağlayan kurumu ve ilişkiyi, aile ve dostluk bağınyı zayıflatır. Dolayısıyla, birey geri-çekilme, kendini soyutlama ve herkese karşı paranoyik düzeyde kuşku duyma gibi savunucu tutumlara sığınabilir. Bu durum, bireyin atomlaşmasını ve çaresizliğini daha da pekiştirir." (Ergil, 1980:30). Yabancılaşma ve anomik durum bireyin hayatını etkiler.

"Türk üniversiteleri 1965'ten bu yana öğrencilerin şiddet gösterilerine sahne olmuştur; altmışların sonlarından itibaren ise tabanca ve dinamit, üniversite kampüslerinin bir parçası haline gelmiştir. Yetmişlerde de şiddet sonucu ölümler, üniversite öğrencilerinin günlük hayatlarında yer tutan bir gündem maddesi durumunda bulunmaktadır." (Mardin, 1992c:253). Bu anlamda, "12 Eylül 1980 öncesi Türkiye'de günde ortalama 20 kişi, siyasal şiddet olaylarında, hayatlarını yitirmekteydi." (Keleş-Ünsal, 1982:8). Kardeşin kardeşe düşman olduğu, mahallelerin, okulların,

kamplara bölünüp, kurtarılmış bölgeler ilân edilmesi, silahlı eylemlerin olduğu anomik durum, 1980 öncesi Türkiye'nin bunalımlı durumunu göstermekteydi.

1968'de dünya ülkelerinin çoğunda başlayan ancak kısa sürede sona eren öğrenci gençlik hareketleri, Türkiye'de başladığındaki masum öğrenci isteklerinin daha sonra yön değiştirip, şiddet ve anarşik hareketlere dönüşmesi anomik durumu ifade eder.

Türkiye'de şiddet ve terörün 1960'dan sonra 12 Eylül 1980 hareketine kadar artarak sürmesinde, öncelikle siyasi yapının anomik durumu rol oynamaktadır. Mardin'in ifadesiyle, "1960'larda mevcut partilerin "sağ"ında ve "sol"unda yeni oluşumlar ortaya çıktı. Yeni "sol" Marksist gruplardan oluşuyordu; bu gruplardan biri iyi örgütlenmiş bir siyasal parti -Türkiye İşçi Partisi- kurmayı başardı. Komünist partinin kurulması hukuken yasaktı. Yeni sağ kanat ise iki ayrı akımdan oluşuyordu: İlki, nasyonal sosyalizmin birçok özelliğini taşıyan milliyetçi grup, ikincisi de İslâmi diriliş akımıydı. Yeni sol, ulusal düzeyde örgütlenen ilk gruptu. Solun iletişim araçlarını başarıyla kullanması, bu yolla yarattığı tahrik havasının daha sonra üniversitelere sirayet etmesini kolaylaştırdı. Sol hareket kısa süre sonra hiziplere bölündü ve bunlardan bazıları, Türkiye'nin toplumsal sisteminin ancak şiddete dayanan bir devrimle değiştirilebileceğine inandılar. Bu gruplar 1969-70 yıllarında eylemlere geçtiler. 1973'te yeniden olağan parlamenter hükümet uygulamasına dönülmesinden sonra, öğrenci olayları yeniden su yüzüne çıktı ve bu defa, gittikçe artan bir biçimde, sağ ve sol öğrenci grupları arasında bir çatışma biçimini aldı." (Mardin, 1992c:258-259).

Üniversite gençlerinin kamplara bölünüp örgütlenmesi terör hareketlerini arttırmıştır. Bu anlamda, "Fikir Kulüpleri olarak kurulan ve daha sonra Fikir Kulüpleri Federasyonu olarak birleştirilen öğrenci örgütleri, en sonunda Devrimci Gençlik Federasyonu (Dev-Genç) şeklinde adını değiştirerek, şiddet ve terör hareketlerinde başrol oynamıştır." (Yalvaç, 1987:133). Aşırı sol bir örgüt olarak Dev-Genç, çoğunlukla öğrenci ve işsiz kitlelerden oluşmaktadır. Zamanla bu yıkıcı örgüt, işçi hatta kısmen de köylü kesimlere nüfuz edebilmiştir. (Şener, 1991:169).

"Ülkemizde mevcut olan terör örgütleri şu şekilde sınıflandırılabilir. Aşırı Sol (sosyalist ve komünist), Aşırı Sağ (ırkçı ve irticai), Bölücü, Asala vb. terör örgütleri". (YÖK, 1985:53). Bu örgütler, Türkiye Cumhuriyeti'ni kendi amaçları çerçevesinde kaosa sürüklemek için faaliyetlerini sürdürmüşlerdir.

"Terörü meydana getiren etkenler şu şekilde belirtilebilir:

Dış Destek : Türkiye üzerinde emelleri olan dış güçler, uluslararası terörizm, terör odaklarının Batı toplumundaki uzantıları.

İç Destek : Sosyal sorunlar, ekonomik bunalım, politik kriz, idari ve bürokratik bozulma, devlet otoritesinin sarsılması vb." (YÖK, 1985:67).

Erdoğan'ın ifadesiyle, "12 Eylül 1980 öncesi şiddet ve terörün oluşturduğu bunalımla birlikte, Türkiye'nin sosyal yapısını oluşturan sosyal organizasyonlarda özellikle bazı resmi sosyal organizasyonlarda sosyal çözülme başladığı görülmektedir. Bu bağlamda, emniyet örgütü, okullar, işçi örgütleri, resmi devlet daireleri, sağlık örgütleri ve belediyede çalışan personelin sağcı ya da solcu olmak üzere iki gruba veya kampa ayrıldığı görülmektedir. Türk vatandaşına kanun açısından

ayrım yapmadan eşit hizmet vermekle yükümlü olan bu resmi sosyal organizasyonlarda bir kısım görevliler vatandaşın sağcı mı, yoksa solcu mu olduğunu öğrenmeye çalışmış ve ona göre işlem yapmıştır. Türkiye Cumhuriyeti'nin Kanunlarına aykırı olan bu tutum ve davranış toplumumuzda hoşnutsuzluğa, belirsizliğe, keyfi hareket etmeğe ve tedirginliğe yol açarak anomik bir durumun ortaya çıkmasına, yani toplumun normlarına, temel sosyal kurallarına, devlet otoritesine olan güven, bağlılık ve saygılarının azalmasına yol açmıştır. Dolayısıyla, sosyal organizasyonlarda, özellikle toplumda sosyal kontrolü sağlamakta etkili ve yetkili olan resmi sosyal organizasyonlardaki sosyal çözülme, terörist eylemcilerin eylemlerini yaygınlaştırarak sürdürmelerini kolaylaştıran faktörlerden biri olmuştur.” (Erdoğan, 1987:12-13).

Erdoğan'a göre, “12 Eylül 1980'den önce politik yapı anomik durumdadır. Bu anlamda, aynı hükümet kabinesi içinde yer alan siyasi partilerin meydana getirdikleri kabinenin bütünlüğünü bozduğu, Bakanlıkları kendi aralarında bölüştükleri, devlet dairelerine, kamu iktisadi kuruluşlarına kendi partilerine sempati duyanları ve hatta militanları yerleştirdikleri, usulsüz tayinler yaptıkları görülmüştür. Her yeni iktidar, yeteneği, bilgiyi, beceriyi ve mevzuatı gözardı ederek eski iktidarı aldığı elemanları buldukları görevlerden almış; bunların yerine kendi parti elemanlarını yerleştirmiştir. İktidar ve muhalefet partilerinin yetkilileri birbiriyle uyumsuz bir tutum ve davranış içine girmiş; iktidarda olan bir parti kendi hazırladığı genel bütçeye muhalefete düşünce red oyu vermiş, altı aya yakın bir süre içinde Cumhurbaşkanı seçilememiş, meclislerin çalışmaları önemli ölçüde aksatılmıştır. Muhalefet ve iktidar, tırmanan terörist eylemler karşısında birbirini suçlamış, bu kısır çekişme ve uzlaşmazlık (teknik olarak) 12 Eylül 1980 tarihine kadar devam etmiştir.” (Erdoğan, 1987:13). “Yıkıcı unsurlardan aşırı sol, Atatürk'ün “halkçılık” ve “devletçilik” ilkelerine, ırkçı aşırı sağ, Atatürk'ün “milliyetçilik” ilkesine ve irticacı aşırı sağ ise Atatürk'ün “laiklik” ilkesine ters düşen tutum ve davranışlar içine girmişlerdir. Terörün yoğunlaşmasında diğer bir etken de Türkiye'nin 1977 yılında ciddi bir ekonomik krize girmesidir.” (Erdoğan, 1987:14). Ekonomik krizle enflasyon, karaborsa, rüşvet ve işsizlik artmış; dolayısıyla şiddet ve teröre uygun bir ortam meydana gelmiştir.

Şiddet ve terör, bir bütün olarak toplumun sosyal ve kültürel yapısının yansımasıdır. Bu bağlamda Türkdoğan'ın ifadesiyle, “şiddet sosyal sistemden kaynaklanmaktadır. Ülkedeki zengin-yoksul farklılaşmasının keskin boyutlara ulaşması, derin köy-şehir zıtlaşması, gelir grupları arasındaki adil olmayan eşitsizlikler, dini ve iktisadi alanda aşırı liberalleşme sonucu milli değerler ve inanç sistemlerinde zayıflamanın başgöstermesi, ülkenin rotasını çizecek olan aydının kozmopolitleşmesi ve halka yabancılaşması, protesto ve veto gruplarının sistematik muhalefeti, iktidar yoksunluğu, işadamları ve yeni burjuvazinin “para kıvıran” bir sınıf haline dönüşmesi, üniversite kürsülerinin Marksist-Leninist öğretiye propaganda seviyesinde açık tutulması, köy ve kasabalardaki mezhep ve etnik farklılaşmaların büyük kentin kenar mahallelerine “gecekondulaşma” biçiminde yansıması, kurtarılmış bölgelerin oluşması gibi bütün olaylar terör ve şiddeti besleyen ortamı meydana getirmişlerdir.” (Türkdoğan, 1985:291). Bu anlamda, Türkiye'de terör ve şiddetin global açıdan nedeni, “Türkiye'nin tarım toplumundan sanayi toplumuna

dönüşmekte olan bir "geçiş toplumu" durumunda olmasıdır." (Akyol, 1991:155). Bu geçiş toplumunun getirdiği kültürel boşluk ve anomik durum şiddet ve teröre zemin hazırlamaktadır.

Bu bağlamda, Mardin'in ifadesiyle, "Türkiye'de öğrenci şiddeti, şiddete başvuruları bilhassa etkilemiş olan büyük bir kültür kopukluğunun sonucu olarak açıklanabilir. Bu kopukluğu, geleneksel kültürün yapısal kalıntıları, farklı değişmelerle birleşerek yaratmıştır. Bir yandan, aile içindeki sosyalleşme, aile içinde doğmuş güçlü saldırgan eğilimleri mevcut her aile dışı gruba yansıtmaya devam etmiştir. Geleneksel seçkin eğitimi, Osmanlı parçalanmış toplumunun yerine, organik bütünleşmeye dayanan bir toplum kurma amacına dönük bir projenin ihtiyaçlarına göre yeniden düzenlemeye imkân yoktu. Dolayısıyla, Türk gençliğinin uyum bozukluğu kültürel çözümler ve anominin sonucudur." (Mardin, 1992c:260-262).

Toplumun içinde bulunduğu kültürel ve sosyal bunalımdan en fazla etkilenen kesim gençlik kesimidir. Biyolojik, ruhsal ve sosyal konularıyla toplumun en hareketli ve dinamik grubunu oluşturan gençlik, bütün sorunlarla etkilenecek olanlar olduğu için, olumsuz yönde motive edilmeye ve manipülasyona da müsait durumdadırlar. Dolayısıyla, 1980 öncesi Türk gençliği, şiddet ve teröre alet edilmiştir. Şiddet eylemlerinde çok sayıda genç yaralanmış veya hayatını kaybetmiş, aileler parçalanmıştır. Bu bağlamda, anomik ve yabancılaşmış bir nesil yetişmiştir. Toplumdan kendini soyutlayan, birbirine güvenemeyen, birbirine kuşkuyla bakan, toplumun değerlerine ve sistemi anlamsız bulan problemlerli gençlik yetişmiştir.

1970'lerin anarşik ortamında anomik olarak yetişen ve yabancılaşan gençliğe karşın, 1990'ların gençliği, dünyadaki değişimleri, gelişen kitle iletişim araçları vasıtasıyla izleyen ve dünya ile bütünleşmeye çalışan bir gençliktir. Ancak, bu günümüz gençliğinin sorunları olmadığı anlamına gelmez. Günümüz Türkiye gençliği, eğitim ve işsizlik problemleri ile bunalıma girmektedir. Dolayısıyla, eğitim imkânlarının yetersizliği ve üniversite mezunlarının işsizlik oranındaki fazlalık, gençliği şiddet ve teröre yöneltecek potansiyel tehlikeler olarak görülmektedir. Toplumun genel sorunları olan; enflasyon, rüşvet, köşe dönme zihniyeti, medyanın şiddeti sunması ve gençliği olumsuz manipüle etmesi, işsizlik, eğitim vb. sorunların giderilmesi ve iyileştirilmesi çerçevesinde gençlik de daha sağlıklı yetişecektir.

Bu problemlere karşın, günümüz Türkiye gençliği, belki de 1980 öncesi anarşik durumun olumsuzluğu bilincinde ve dünyadaki değişimler bağlamında siyasal şiddeti benimsememektedir. Mesela, araştırmamızın uygulaması çerçevesinde örnekleme oluşturan üniversite gençliğine sorduğumuz anket sorularından "Bir düşüncüyü başkalarına kabul ettirmek için şiddete başvurulmalı mıdır?" sorusuna örneklemin % 4.2'si evet cevabı verirken, örneklemin % 95.8'i hayır cevabı vermiştir. Dolayısıyla, anlamlı örnekte de görüldüğü üzere günümüz Türkiye gençliği siyasal şiddeti onaylamamaktadır.

Ancak, öğrenciler şiddeti onaylamasalar da, ankette sorduğumuz diğer bir soru öğrenciler arasında ideolojik gruplaşmanın % 69 oranında olduğu sonucunu vermektedir. Türkiye'nin geçmiş tecrübesinde yaşadığı gibi, ideolojik gruplaşmanın şiddet ve terör eylemlerine dönüşmesi tehlikesi vardır. Dolayısıyla, Türkiye gençliğini potansiyel şiddet ve terör eylemlerinden korumak için

toplumun sosyal, ekonomik ve kültürel yapısının iyileştirilmesi yanında, devletin de gençleri zararlı örgütlere karşı koruması için önlem alması gerekmektedir. Bu çerçevede, İçişleri Bakanlığı'nca, Milli Güvenlik Kurulu'nun tavsiyesi üzerine ve terörün kente ineceği varsayımıyla, üniversite ve yükseköğretim bulunan il ve ilçelerde gençlik kurulları oluşturulması için 8 Kasım 1994 tarihinde, Milli Eğitim Bakanlığı, Valilikler ve YÖK'e 6894 sayılı genelge gönderilmiştir. Bu genelge ile, "Üniversite gençliğinin barınma, beslenme, dinlenme, boş zamanlarını değerlendirmek, kötü alışkanlıklardan ve istismardan koruyucu tedbir almak, kısaca gençliğe sahip çıkmak, problemlerin çözülmesinde yükseköğretim kurumlarına yardımcı olmak amacıyla", merkezde bir müsteşar yardımcısı başkanlığında "Gençlik Kurulları Başkanlığı" kurulması, il ve ilçelerdeki kurulların da valilerin denetim ve sorumluluğuna bırakılması öngörülmektedir. (Milliyet, 16 Aralık 1994).

Geçmiş kötü deneyimden de ders alınarak gençlik kitlelerinin, şiddet ve terör örgütlerine karşı korunması toplumun sürekliliği açısından önem arz etmektedir.

6. TÜRKİYE'NİN SOSYAL YAPISI

Her toplumun büyük ölçüde kendine özgü bir sosyal yapısı vardır. Sosyal yapı; sosyal ilişkiler, sosyal gruplar ve sosyal kurumların işleyişi ve karşılıklı etkileşimi temelinde biçimlenen bütüncü bir sistemdir. Bu bağlamda Bottomore'a göre, "sosyal yapı, temel sosyal kurumların ve grupların bir kompleksidir. Temel kurumlar ve grupları içeren temel gereklilikler şunlardır: (I) haberleşme sistemi; (ii) üretim ve dağıtım ile ilgili bir ekonomik sistem; (iii) yeni kuşakların sosyalleşmesi için, aile ve eğitim dahil düzenlemeler; (iv) otorite sistemi ve iktidarın bölüşülmesiyle ilgili sistem; (v) toplumsal tutumu oluşturan ya da sürdüren ritüeller sistemi." (Bottomore, 1984:114-115). Başka bir tanımlamayla "sosyal yapı, ekonomi, eğitim, aile, din, siyaset gibi temel sosyal kurumların karşılıklı ilişkilerinden oluşan bir bütünlüktür." (Kızılcılık-Erjem, 1992:419). Yasa'nın tanımlamasıyla "sosyal yapı, bir topluluğun sosyal düzeni, kuruluşu, kuruluşun işleyişi ve bir takım görevleri yerine getiriş yoludur. Başka bir söylemle, sosyal yapı, yapıyı oluşturan toplumsal kurumların, bunların karşılıklı ilişkilerinden doğan toplumsal kurumların, bunların karşılıklı ilişkilerinden doğan toplumsal değerlerin karşılıklı olarak etkiledikleri bir bütündür." (Yasa, 1970:1).

Başka bir ifadeyle, "sosyal yapı, kendisini oluşturan parçaların birtakım düzen, etkileşim ve süreçler içerisinde bir araya gelmelerinden doğan fiziki, sosyal ve kültürel faktörlerin dinamik bir bütünüdür."

Bu tanım çerçevesinde, "sosyal yapıyı meydana getiren unsurlar şu şekilde gösterilebilir. (Celkan, 1993:67-68).

Sosyal Yapı:

1- Fiziki Yapı

- a) Yer altı ve yer üstü zenginlikler iklim
- b) Yerleşme şekilleri (köy, kasaba, şehir...)
- c) Ulaşım

2- Demografik Yapı (İrk, Nüfus ve Nüfus Olayları...)

3- Üretim, Teknoloji, İşbölümü

4- Sosyal Örgütler (Dernek, cemiyet, mesleki ve ticari kuruluşlar, birlikler, kurumlar...)

5- Sosyal Zümreler (cemaat, kitle, cemiyet, tabaka, kast, sınıf...)

6- Sosyal Kurumlar (Dil, din, hukuk, ahlâk, sanat, eğitim, aile...)

7- Kültürel Öğeler (Normlar, değerler, müeyyideler, idealler...)

Sosyal yapıyı meydana getiren bu unsurlardan, Türkiye'nin sosyal yapısı bağlamında bu bölümde; nüfus, aile ve eğitim yapısı incelenecektir. Çalışmanın önceki bölümlerinde Türkiye'nin sosyal ve kültürel yapısını içeren analizler "Sosyal Değişme Sürecinde Anomi ve Yabancılaşma" bölümünde incelenmiştir. Dolayısıyla, bu bölümde, Türkiye'nin sosyal yapısında nüfus, aile ve eğitim yapısı ele alınmaktadır. Sosyal yapı, statik bir kavramı ifade etmesine rağmen, sosyal değişme çerçevesinde sosyal yapının analizi daha gerçekçi olacaktır.

6.1. Nüfus

"Bir toplumu ve milleti oluşturan asli unsurlardan olan nüfus yapısı, sosyal yapının önemli bir boyutunu meydana getirir. Nüfusun niceliği ve niteliği, sosyal yapının diğer tüm unsurlarına etki eder. Eğitim, ekonomi, kentleşme, sanayileşme, sağlık... vb. gibi tüm sosyal kurum ve yapılanmalar nüfusla karşılıklı etkileşim içindedirler. Bu bağlamda, çağdaş Türkiye'nin bütün temel sorunları, hızla artmakta olan nüfusu ve nüfus yapısı ile ilgili bulunmaktadır. Nüfus yapısının çeşitli yönleri sadece nüfus sorunlarıyla uğraşanları değil, aynı zamanda kamu yöneticileri, eğitim, öğretim, sağlık, toprak dağılımı ve konut sorunlarıyla uğraşanları ilgilendirir." (Yasa, 1970:3). Bu bağlamda, Türkiye'nin hızlı nüfus artışı, genç nüfus oranını önemli derecede yükseltmektedir. Yılda yaklaşık bir milyon üç yüz bin kişi civarında artan nüfus nedeniyle kişi başına gelir artışı, eğitim ve sağlık harcamaları yetersiz kalmaktadır. Türkiye'de olduğu gibi, nüfusu hızlı artan ülkelerde yüksek kamu açıkları, enflasyon, işsizlik, yetersiz tasarruf ve aşırı dış borçlar görülmektedir. Bu olgu, aşırı hızlı nüfus artışının ekonomik istikrar üzerinde olumsuz rol oynadığını göstermektedir. (TÜSİAD, 1992 (3):123-125). Bu gerçeklik bağlamında, Türkiye'nin nüfusu, 'sayım yılları itibariyle aşağıdaki tabloda görülmektedir.

Tablo-5A: Türkiye Nüfusu, Şehir ve Köy Nüfusları ve Oranları

Sayım Yılı	Toplam Nüfus	Şehir Nüfusu	Şehir %	Köy Nüfusu	Köy %
1927	13.648.270	3.305.879	24.22	10.342.391	75.78
1935	16.158.018	3.802.642	23.53	12.355.376	76.47
1940	17.820.950	4.346.249	24.39	13.474.701	75.61
1945	18.790.174	4.687.102	24.94	14.103.072	75.06
1950	20.947.188	5.244.337	25.04	15.702.851	74.96
1955	24.064.763	6.927.343	28.79	17.137.420	71.21
1960	27.754.820	8.859.731	31.92	18.895.089	68.08
1965	31.391.421	10.805.817	34.42	20.585.604	65.58
1970	35.605.176	13.691.101	38.45	21.914.075	61.55
1975	40.347.719	16.869.068	41.81	23.478.651	58.19
1980	44.736.957	19.645.007	43.91	25.091.950	56.09
1985	50.664.458	26.865.757	53.03	23.798.701	46.97
1990	56.473.035	33.326.351	59.01	23.146.684	40.99

Kaynak : 1990 Genel Nüfus Sayımı. Nüfusun Sosyal ve Ekonomik Nitelikleri, T.C.Başbakanlık Devlet İstatistik Enstitüsü, Ankara 1993, s:8.

Tablodan da izlendiği gibi, Türkiye nüfus yapısı, belirli bir dinamizmi içermektedir. Şehir ve köy nüfusu itibarıyla, 1927 yılından; tarımda makinalaşma, sanayileşme dolayısıyla köyden şehre göçün başlangıç yılı olan 1950 yılına kadar nüfus statik bir yapı arzederken, 1950 yılından sonra köy nüfusunun tedrici olarak azaldığı, buna karşılık -köyden şehre göç bağlamında- şehrin nüfusunun da arttığı görülmektedir. 1927 yılında toplam nüfus içinde şehir nüfusunun oranı % 24.22 ve köy nüfusunun oranı ise % 75.78'dir. Dolayısıyla, Türkiye o yıllarda köylü toplumu, daha doğrusu tarım toplumdur. 1950'den itibaren sanayileşme, tarımda makinalaşma ve şehirleşmeye paralel olarak şehir nüfusu oranı artmakta, köy nüfus oranı azalmaktadır. Buna rağmen, 1985 nüfus sayımına kadar köy nüfusunun toplam nüfus içinde oranı, şehir nüfusunun toplam nüfus içindeki oranından fazladır. İlk kez 1985 nüfus sayımında şehir nüfus oranı, köy nüfus oranından fazladır. 1990 nüfus sayımında ise, toplam nüfusun % 59.01'i şehir nüfusunu oluştururken; % 40.99'u ise köy nüfusun oluşturmaktadır. Ancak, bu verilerle bile Türkiye, tarım toplumu görünümündedir. 1985 nüfus sayımı sonucunda görülen şehrin nüfus oranının köy nüfusuna göre fazlalığı, 1950'den sonra başlayan köy nüfusunun şehre göçmesinde; tarımda makinalaşma, sanayileşme, toprak yetersizliği, ulaşım imkânlarının artması, şehrin cazibesi vb. gibi nedenler yanında, özellikle Doğu ve Güneydoğu Anadolu Bölgesi'ndeki patolojik durumdaki terörden kaçma nedeni de etken olmuştur. Şehir nüfusunun fazla olması, Türkiye'nin şehir toplumu, dolayısıyla sanayileşmiş toplum olduğunu ifade etmemektedir. Daha önce kentleşme bahsinde de incelediğimiz gibi, köyden şehre göç sonunda şehrin hazır olmayan sosyal altyapısında, şehre yeni gelen nüfus kitlesi problem olmakta, dolayısıyla

anomik şehirleşme görülmektedir. Sağlıksız gecekondü yapıları şehri kuşatmakta ve problem sürekliliğini korumaktadır. Bu bağlamda, gerekli ekonomik ve sosyal gelişmişlik seviyesini oluşturmadan nüfusun fazlalığı hiçbir şey ifade etmemektedir. Yıllık nüfus artışı hızı aşağıdaki tabloda gösterilmektedir.

Tablo-6.A: Türkiye Nüfusu, Şehir ve Köy Yıllık Nüfus Artış Hızı (Binde)

<i>Sayım Yılı</i>	<i>Toplam</i>	<i>Şehir</i>	<i>Köy</i>
1927	-	-	-
1935	21.10	17.50	22.23
1940	19.59	26.72	17.34
1945	10.59	15.10	9.12
1950	21.73	22.47	21.49
1955	21.75	55.67	17.48
1960	28.53	49.21	19.53
1965	24.63	39.71	17.14
1970	25.19	47.33	12.51
1975	25.01	41.75	13.79
1980	20.65	30.47	13.29
1985	24.88	62.61	-10.58
1990	21.71	43.10	-5.56

Kaynak : DİE (1993), s:9'dan derlenmiştir.

Tablo'da da görüldüğü üzere, 1990 nüfus sayım sonucuna göre nüfus artış hızı % 21.71'dir. Şehir nüfus artış hızı % 43.10 iken, köy nüfus artış oranı % -5.56'dır. Tablodan da izlendiği üzere, nüfus artış hızında İkinci Dünya Savaşı sonuna tekabül eden 1945 yılında bir azalma vardır. 1950'den sonra ise, şehir nüfus artış oranında köy nüfus artış oranına göre daha fazla bir artış görülmektedir. Bu durum köyden şehre göç sonucunda meydana gelmektedir. Son iki sayım, 1985 ve 1990 nüfus sayımı sonucunda görüldüğü gibi, köy nüfus artış hızında negatif bir durum vardır. Yani, köy nüfus artışı görünmemektedir. Bu da, 1980'den sonra, üstte de vurguladığımız gibi, köyden şehre yoğun göçün göstergesidir.

1990 nüfus sayım sonucuna göre; Türkiye'nin toplum nüfusu içinde cinsiyet oranı itibariyle, % 50.66'sı erkek, % 49.34'ü kadın nüfustan oluşmaktadır. Toplam nüfus içinde 12 ve daha yukarı yaşdaki nüfusun % 60.63'ü iktisaden faal iken, % 39.31'i iktisaden faal olmayan nüfusu meydana getirmektedir. Toplam nüfus içinde % 80.46'sı okuma-yazma bilenlerden, % 19.50'si ise okuma-yazma bilmeyenlerden oluşmaktadır. Toplam nüfusa göre ortalama hanehalkı büyüklüğü 5.05'dir. (DİE, 1993:8-20). Türkiye nüfusu 1993 yıl ortası en son tahmin 59.869.100'dür. 2000 yılı projeksiyonuna göre Türkiye nüfusu 69.694.000 ve 2010 yılı projeksiyonuna göre de 78.524.000

olacağı tahmin edilmektedir. (AnaYıllık, 1994:566-567). Demografik oranlar itibariyle, 1991 yılı itibariyle Türkiye’de doğum oranı binde 28.0, ölüm oranı binde 6.0, Bin canlı doğumda çocuk ölüm oranı 54.0, doğal nüfus artışı binde 22.0, ortalama yaşam süresi erkekler için 68.0 ve kadınlar için 72.0’dır. (AnaYıllık, 1994:588-589). Türkiye nüfusunun 0-24 yaş grubu 31.057.325’dir. Dolayısıyla 0-24 yaş grubu nüfusun toplam nüfusa oranı % 54.99’dur. 15-24 yaş genç nüfus 11.311.973, yani 25-24 yaş genç nüfusun toplam nüfusa oranı ise % 20’dir. (DİE, 1993:70). Bu sayısal gerçeklik ve potansiyel genç nüfusun biyolojik, ruhsal ve sosyal yönden sağlıklı yetiştirilmesi, kalkınmamızın dinamizmini oluşturması bakımından önem arz etmektedir.

6.2. Aile

6.2.1. Ailenin Tanımı ve Görevleri

Aile, toplumun temel birimi ve küçük bir modeli olarak toplumun sürekliliğinde önemli yeri olan sosyal bir kurumdur. Geniş bir tanımlamayla, “aile; kan bağılılığı evlilik ve diğer yasal yollardan aralarında akrabalık ilişkisi bulunan ve çoğunlukla aynı evde yaşayan fertlerden oluşan, fertlerinin cinsel, psikolojik, sosyal, kültürel ve ekonomik ihtiyaçlarının karşılandığı, fertlerin toplumsal uyum ve katılımlarının sağlandığı ve düzenlendiği temel bir toplumsal birimdir.” (DPT, 1989:3-4).

“Ailenin görevleri şu şekilde betimlenebilir.

- 1- Ailenin varlığını koruyan, neslin devamını sağlayan biyolojik görev,
- 2- Aile üyelerinin her türlü maddi ihtiyaçlarına cevap veren ekonomik görev,
- 3- Aile üyelerini her türlü maddi ve manevi zararlara karşı koruyan koruyuculuk görevi,
- 4- Ailedeki duygusal dengenin geliştirilmesine imkan veren psikolojik görev,
- 5- Aile üyelerinin yetiştirilmesini ve sosyalleştirilmesini sağlayan eğitim görevi,

Eğitim görevi kapsamına üyelerin dini eğitimleri, dini pratiklerin organize edilmesi, serbest zamanın değerlendirilmesi ve aileye toplumsal statü kazandırılması yolundaki çabalar da girmektedir.” (Gökçe vd., 1994:95). Ailenin görevleri ve fonksiyonları, her toplumun sosyal ve kültürel dokusuna, sosyal ve kültürel değişme sürecinde oluşan yeni ihtiyaçlara göre yeniden yapılanmaktadır.

Bu bağlamda, “aile, içinde bulunduğu toplum şekline ve kültür bütünlüğüne göre, üyelerinin sayısı değişen, yani alanı dar veya geniş olabilen, temelde eş birlikteliği ile hukuki zemini oluşan bir kurumdur.” (Berkay, 1990:167). Aile kurumu, özellikle sanayileşme ve şehirleşme sürecinde değişmelere uğramaktadır.

6.2.2. Türkiye’de Aile Tipleri

“Türkiye’de varolan aile tipleri hane halkı ölçütü olarak ele alınıp incelendiğinde büyük ve küçük olmak üzere iki ana grup ayırt edilebilir. Her iki grup da doğal olarak kendi içinde farklılaşmaktadır. (Gökçe vd., 1994:96). Ayrıca Türkiye gerçeğinde bir de geçiş ailesinden sözedilebilir.

I. Büyük Aile

I. Büyük Aile

Kök Aile (Ana-baba-çocuklar) Evli tek oğul-eşi-çocuklar	Birleşik Aile (Ana-baba-çocuklar) (Evlenen bütün oğullar-eşleri-çocukları)	Geleneksel Geniş Aile (Ana-baba-çocuklar) (Evli oğul ya da oğullar-eş ve çocuklar, Büyükanne-Büyükbaba, hala-amca)
--	---	---

“Büyük Aile; kırsal alanda yaşayan, tarımla geçimini sağlayan, akrabalık bağları kuvvetli, aile adının önem ifade ettiği, erkeklerin karar almada ön planda olduğu, yaşlı erkeğin ya da erkeklerin aile sorumluluğunu üstlendiği, geleneklere bağlı bir aile tipidir.

Bununla birlikte, ayrı oturduğu halde aynı tenceden yiyen ancak büyük aileden sosyal ve ekonomik bakımdan kopmamış sadece fiziksel şartlar açısından bir ayrımın söz konusu olduğu geleneksel ailenin uzantısı sayılabilecek küçük aile sayısında giderek artış gözlenmektedir. Hane halkı sayısı düşmekle beraber geleneksel ilişkilerin sürdürülmesi kırsal alanda sıkça rastlanan bir durumdur. Ayrıca, alt gruplar içinde kesin bir ayrım yapmak olası değildir. Bu bağlamda, çeşitli aile tiplerinin bir arada bulunduğu; mesela, yurtdışı işçi göçü ile oluşan, yurtdışında yaşamakta olan ailelerde de bu tipler gözlenmektedir.” (Gökçe vd., 1994:96-97).

II. Küçük Aile

II. Küçük Aile

Çekirdek Aile Evli çift (Ana-baba-çocuklar)	Parçalanmış Aile Boşanmış Ayrı yaşayan (Yurtdışı aile) Dul eş-çocuklar	Tamamlanmamış Aile Ana-çocuk Tek yaşayan kadın ya da erkek
--	--	---

“Küçük Aile; kentsel alanda yaşayan, hane halkı sayısı sınırlı sanayi, ticaret sektörü ya da hizmet sektöründe çalışan, akrabalık bağlarının görece önemini yitirdiği, karar alma mekanizmasının aile üyeleri arasında paylaştığı geleneksel yaşam tarzından uzaklaşan bir aile tipidir.

Küçük ailede hem sayı hem de görevler açısından sınırlılık sözkonusudur. Bununla beraber, Türkiye gibi toplumsal değişimin hızla yaşandığı, gelişmekte olan bir toplum modelinde geleneksel geniş aile özelliklerinin de bir arada yaşanıyor olması doğal karşılanmalıdır. Aile içi ilişkilerde karşılaşılan sorunlar aile yapısının ve görevlerinin netleşmemesinden kaynaklanmaktadır. Bu bağlamda, geleneksel cinsiyet rollerinin günümüz koşullarında yeniden değerlendirilmesi önem taşımaktadır. Diğer yandan çekirdek aileden tamamlanmamış aileye doğru hane halkı kompozisyonunda küçülme görülmektedir.

Genellikle ülkemizde çekirdek aile dışındaki küçük aileler özellikle ekonomik ve toplumsal kökenli çeşitli sorunların üstesinden gelmek zorundadır. Boşanma, dul kalma, ayrı yaşama, nikahsız çocuk sahibi olma ve ayrıca kadın ve erkek olarak tek başına yaşamının bireylere yüklediği maddi ve manevi maliyet devlet desteği ve toplumsal güvenceyle aşılabılır.” (Gökçe vd., 1994:97-98).

III. Geçiş Ailesi

“Sanayi öncesi toplumların “geleneksel”, sanayileşmekte olan toplumların da “geçiş toplumu” olarak nitelendirilmesi bağlamında, sanayileşme ve kentleşme sürecine giren toplumların sosyal yapılarındaki köklü değişmeye paralel olarak, geçiş toplumlarındaki aile de “geçiş ailesi” olara kabul edilmektedir. Dolayısıyla, Türkiye’de gerek kasaba (Kıray, 1964) gerekse gecekondu ailesi (Yasa, 1966) geçiş ailesi olarak kavramlaştırılmaktadır.

Geçiş ailesi, büyük aile özelliklerini koruyan ancak beklenti ve umutlarıyla küçük aile özelliklerini de özümsemeye çalışan özgün bir kimlikle varlığını sürdürmektedir.

Gecekondu ortamında ve kasabalarda da görülen geçiş ailesinde; büyük ve küçük ailenin çeşitli tiplerine de rastlanmaktadır. Çünkü geçiş ailesi büyük aile ile küçük ailenin kırılma noktasını oluşturmaktadır. Gerek gecekondu gerekse kasabadaki aileler arasında da çekirdek, parçalanmış ve tamamlanmamış aile gibi alt grupların özelliklerini yansıtan aileler de bulunmaktadır.” (Gökçe vd., 1994:98). Geçiş ailesi, büyük aile ve küçük aile arasında, büyük aileden küçük aileye geçiş sürecinde ara modeli oluşturur.

6.2.3. Türkiye’de Aile Yapıları

Türkiye’nin sosyal yapısında görülen aile tipleri, yapı itibarıyla yerleşim esasına göre; kırsal, kasaba, kentsel ve gecekondu aile yapıları biçiminde incelenebilir.

6.2.3.1. Kırsal Aile Yapısı

“Kırsal alanda aile sözcüğü farklı anlamlarda kullanılmaktadır. Bu bağlamda, bir taraftan, köylü erkek, “aile” sözcüğüyle “çocuklarının anasını” ima ederken, diğer taraftan da, aile soy-soy ilişkilerinin tümünü içerebilmektedir. Bir başka deyişle, kır hayatında aynı aileden olmak, aynı sülaleden olmayla eş anlamlıdır. Gündelik hayatın örgütlenmesini doğrudan paylaşan, daha temel ilişki biçimi ise hane kavramı ile ifade edilir. Dolayısıyla, kırsal hane, ortak mülkiyet, gelir ve tüketim örüntülerini paylaşan ve aynı çatı altında, aynı kazandan yiyip içen kişilerin meydana getirdiği bir toplumsal birim olarak tanımlanabilir. Hane halkı, aynı zamanda istisnalar olmakla birlikte baba soyuna dayalı bir ilişki bütünlüğünü de simgeler.” (Gökçe vd., 1994:100-101).

Hacettepe Üniversitesi’nin araştırmasına göre, köydeki ailelerin % 55’i çekirdek aile, % 25’i ataerkil geniş aile, geri kalanları da geçici geniş (% 13) ve parçalanmış eksik (% 6) ailedir. (Timur 1972’den aktaran Gökçe vd., 1994:101). Hane halkı büyüklüğü açısından Türkiye köy ortalaması, 1990 Genel Nüfus Sayımı sonuçlarına göre 5.75’dir. (DİE, 1993:179). Bu oran, DPT’nin Türk Aile Yapısı Araştırması’na göre, 5.39’dur. (DPT, 1992:48).

“Hane halkı büyüklükleri doğal olarak aile yapısı (geniş, çekirdek gibi) ile ilişkilidir, ancak asıl belirleyici olan doğum oranları ve göç örüntüleri gibi faktörlerdir. Kırsal ailenin demografik özellikleri ne olursa olsun, kırsal haneler kent ailesine kıyasla değişken sınırlara sahiptir ve daha geniş toplumsal ilişki ağları ile bütünleşmiştir. Bu nedenle kırsal hane yapısı, karar verme süreçleri vs. çok farklı düzeydeki gelişmelere paralel olarak sürekli yeniden yapılanma durumundadır. (Gökçe vd., 1994:102).

Bu bağlamda, “değişen kültürel ve sosyal süreçler karşısında kırsal haneleri kategorilendirme de. toprak varlığı ya da yerleşik-göçer farkı artık eski önemini yitirmiş olup, daha çok tarımsal ve tarım dışı kaynak tabanı ve hane üyelerinin giriştiği nüfus hareketliliği (göç) durumu belirleyici faktörler haline gelmiştir. Böylece, kırsal aile, bir taraftan yerel ilişki modelleri (köy, hısım, akraba vs.) içinde varlıklarını sürdürürken, diğer taraftan da dış dünya ile, kültürel özellikle televizyon aracılığı ile), sosyal (eğitim, hukuk gibi merkez kurumları aracılığı ile) ve ekonomik (meta ve emek pazarı aracılığı ile) bakımlardan bütünleşerek sürekli bir yeniden yapılanma ve farklılaşma süreci içine girmiştir. (Gökçe vd., 1994:104-105).

6.2.3.2. Kasabalarda Aile Yapısı

Köy ve kent yerleşimi arasında bir yerde bulunan kasabanın sosyal yapısı, kendisine özgü bir dokuyu oluşturmaktadır. Dolayısıyla aile yapısı da bu oluşuma bağlı olarak yapılanmaktadır. Kasaba ailesi, esas olarak küçük esnaf ve zenaatkâr, küçük tüccar, toprağını kendisi işlemeyen çiftçi, küçük memur ve bir ölçüde de işçi ailelerinden oluşur. (Ozankaya, 1986:291).

“Türkiye’de kasabalarda yerine göre turizm, tarım, ticaret ve sanayi yaygın olsa da, gene de bu faaliyetlerden ticaret, kasabalarda baskın iktisadi faaliyet türü olarak görünmektedir. Dolayısıyla, Türkiye’de kasaba nerdeyse ticaretle özdeşleşmiştir. Bunun doğal sonucu olarak da “tutuculuk” sosyal yapının belirgin özelliğidir. Genel olarak literatürde kasabalarda aile yapısı endüstrileşmekte olan ya da “geçiş” halinde olan kent modeline uygun olarak incelendiğinden, elde edilen veriler, kasabalardaki ailenin kır ve kent aileleri özellikleri arasında bir durumu yansıtmaktadır.” (Gökçe vd., 1994:105-106).

6.2.3.3. Kentlerde Aile Yapısı

Kentlerin sosyal, ekonomik ve kültürel dokusu, kent ailesinin de yapısını belirlemektedir. Bu bağlamda, “kent ailesinin en önemli özelliği, bu ailenin çekirdek aile ve tüketim birimi olarak örgütlenmiş olmasıdır. Kent ailesinin temel fonksiyonları daha çok üreme ve çocukların sosyalleştirilmesine, aile bireylerinin psikolojik doyumlarını karşılamaya yöneliktir. Her ne kadar çekirdek aile olarak örgütlenmişse de, akrabalar arasında maddi ve manevi dayanışma uzun yıllar kent ailesinde sürmekte, özellikle modern iletişim araçları bu yönde yardımcı olmaktadır.” (Gökçe vd., 1994:108). Türkiye’de kent ailesinin hane halkı büyüklük ortalaması; 1990 Genel Nüfus Sayımı sonuçlarına göre 4.33’dür. (DİE, 1992:48).

Büyük kent, örgütlü işyerlerinde ücret karşılığı çalışmayı gerektiren, işyerinin konuttan uzak olduğu, ailenin eskiden kendi içinde çözümlendiği birçok iş ve faaliyet için özel kurumlar, örgütler oluşturduğu bir çevredir. Bu yaşama uyum aile için değişim demektir. (Kıray, 1984:69). Bu bağlamda, “modern toplumdaki atomize çekirdek ailenin toplumsal fonksiyonları itibariyle büyük ölçüde kapitalizmle birlikte gelen yaygın ve hareketli işgücü piyasasına uyum gereği ortaya çıktığı genellikle iddia edilmektedir. Bunun bir diğer sonucu ise, eş seçiminin daha fazla bireysel tercihler çerçevesinde belirleniyor olmasıdır. Bu iki olgu, aile üzerindeki topluluk kontrolünü büyük ölçüde zayıflatmış; sonunda ailenin kurulması kadar parçalanması da kolaylaşmıştır. Bu nedenle kentsel ailede boşanma oranları hızla artma eğilim göstermektedir. Türkiye’de binde 1’e yaklaşan

boşanmaların hemen hemen tümünün kentsel veya kentle daha fazla bütünleşen bölgelerdeki aileler arasında görülmektedir. Bunun sonucunda kentlerde parçalanmış aileler, tek ebeveynli yeni bir aile tipi olarak hareket ederler.” (Gökçe vd., 1994:108).

“Büyük kent aileleri, homojen bir kitle değildir. Kırdan göçmüş olanlar, eski esnaf, üstün derecede uzmanlaşmış gruplar gibi büyük çeşitlenmeler oluşturmaktadır. Ailelerin mekânı itibariyle, büyük kentlerdeki apartmanlar ve gecekondular, değişen aile hayatının somut mekânını oluşturmaktadır. Bu anlamda, gecekondudan düşük kaliteli apartmana, lüks apartmanlardan köşklere kadar çeşitlenen konut mahalleleri, büyük kentteki ayrıntılı sosyal tabakalaşmanın göstergesidir. Türkiye’de ailelerin hayat kazanma biçimleri, girişimcilikle ücretlilik arasında yapılanmaktadır. Bu dalgalanmaya rağmen, gittikçe yükselen bir hayat düzeyi sağlamaya dönüktürler. Her yeni konum, aile içindeki ilişkileri ve rolleri değiştirmektedir. Bu değişmelerin en belirginini, aynı çatı altında yaşayan beraber kazanıp beraber tüketen hane halkı kompozisyonunda ortaya çıkmaktadır.” (Kıray, 1984:69-70). Dolayısıyla, aile içindeki rollerde işbölümünün gelişmesi, karar alma ve ilişkilerin daha demokratik oluşumu sağlanmaktadır.

“Son yıllarda özellikle büyük kentlerde, daha türdeş ve daha iyi bir sosyal ve fiziki çevre arayışı sonucunda “banliyöleşme” olgusu gözlenmektedir. Orta sınıf ailelerin çoğunlukla rağbet ettikleri bu yerleşim merkezleri temel olarak bir statü ve sınıfsal kimlik arayışının ürünüdür.

Kent ailesini ne çekirdek olduğu için akraba ve yakınlarının desteğinden kopuk, ne de boşanma eğilimleri fazla olduğu için, kolay çözülebilir nitelikte görmek doğrudur. Tam tersine, kent ailesi, bir sosyalleşme ve psikolojik doyum kaynağı olarak önemini korumaktadır ve bu anlamla güçlenmekte ve yeni biçimiyle modern topluma uyum göstermektedir.” (Gökçe vd., 1994:109). Bu uyum süreci, toplumun diğer sosyal kurumları, dolayısıyla toplumun tümünün sağlıklı dönüşümü ve yeniden yapılanmasıyla anlamlı olacaktır. Yoksa, ailenin kültürel ve sosyal yapısıyla toplumun sosyal ve kültürel yapısı arasındaki ikilemler bunalım meydana getirecektir. Ayrıca, mesela; enflasyon, terör, işsizlik, rüşvet, vahşi kapitalist pazar ekonomisi vb. gibi olumsuz şartlar ve durumlar ailerin güvenli ve sağlıklı yapısını bozacaktır. Dolayısıyla, toplumsal anomi ve yabancılaşmadan ailenin soyutlanması mümkün olamamaktadır.

6.2.3.4. Gecekondularda Aile Yapısı

“Türkiye’de 1950’li yıllardan sonra görülmeye başlanan, iç göç sonucu ortaya çıkan ve giderek artan sorunlarıyla ülke gündeminde kalan “gecekondu olgusu kendine özgü bir hayat biçimi oluşturmuştur. Bu bağlamda, gecekondu ailesi, Türkiye’nin özellikle büyük kentlerinde başlayan ve giderek yaygınlaşan kırdan kente akın sonunda kentlerin çevrelerinde gözlenen bir aile biçimidir. Bu aile, bir taraftan kır ailesinin alışkanlıkları, tutumları ve değer yargularıyla çevrili; diğer taraftan kent yaşantısının etkisinde kalan bir aile tipidir. Ne tam anlamıyla kır ailesinin ne de kent ailesinin özelliklerini taşımaktadır. Dolayısıyla, her iki aile tipinin özelliklerini bir arada göstermekte ve geçiş halindeki topluluk koşullarından etkilenmektedir.” (Gökçe vd., 1994:109-110).

DPT Gecekondu Araştırması (1991) ve Gökçe ve araştırma grubunun gerçekleştirdiği “Gecekondularda Ailelerarası Geleneksel Dayanışmanın Çağdaş Organizasyonlara Dönüşümü”

(1993) adlı arařtırmaların bulguları çerçevesinde gecekondula aile yapısının özellikleri řu řekilde özetlenebilir:

- Türkiye'de 1990 sayım sonuçlarına göre ortalama hane halkı büyüklüğü kırsal bölgelerde 5.75, kentlerde 4.33'dür. Ülke ortalaması 4.97'dir. (DİE, 1993:179). "1992 itibariyle gecekondularda bu oran 5.40 olarak saptanmıştır. Batı Anadolu'da düşük olan hane halkı ortalaması Doğu ve Güneydoğu Anadolu'ya gidildikçe artış gstermektedir. Diğer yandan kentte kalış ya da kentte yaşama süresi uzadıkça bu oranda azalma görülmektedir.

- Ailelerin yaklaşık % 85'i sosyolojik anlamda ana, baba ve çocuklardan oluşan çekirdek ailedir.

- Gecekondula ailesinde yaş ortalaması 27.4'tür. Bu oran, gecekondula ailesinin çok genç bir nüfus yapısına sahip olduğunu göstermektedir. Kentte yaşama süresi uzadıkça yaş ortalamasında da yükseliş gözlenmektedir.

- Gecekondula ailesinin eğitim düzeyi düşüktür. Birinci sırayı % 46 ile ilkokul mezunları almaktadır. Gecekondula ailelerinde yüksekokul mezunu sadece % 1.8'dir. Diplomasız ortalaması % 32 iken kadın nüfusta bu oran % 40'lara yükselmektedir. İkinci kuşakta yani, çocuk ve gençlerde birinci kuşağa kıyasla eğitim düzeyinde yükselme görülmektedir. Gecekondula ailesinde ortalama evlenme yaşı 20.6'dır. Genellikle kadınlar 18, erkekler ise 22 yaş civarında ilk evliliklerini yapmaktadır.

- İşgücünün değişmesi ve çeşitlenmesi ile birlikte kentsel kurumlardan yararlanma artmaktadır.

- Gecekondula ailesinde işgücüne katılımın genellikle fabrika ve imalathâne işçiliği, küçük girişimcilik, hizmet sektörü ve marjinal kesimde yoğunlaştığı görülmektedir. Kadının dış piyasayla ilişkisi oldukça sınırlı kalmakla birlikte "parça başı" iş alarak evde çalışması ve iş gücüne katılımı giderek artmaktadır.

- Evde pazar için üretim hemen hemen yok denecek kadar azdır. Taksitle alış-veriş tüketim sürecinde kullanılan en önemli araçtır.

- Gecekondula ailesinin % 70'inin ev işlerini kolaylaştıran araç ve gereçlere sahip olduğu görülmektedir. Konut türü olarak bahçeli ev isteği ağır basan gecekondula ailelerinde sorun alt yapı eksikliklerinde yoğunlaşmaktadır.

- Özellikle sağlık ocağı hizmetlerinden yararlanamama yaygın olarak görülen bir husustur.

- Çalışan kesimin üçte ikisinin sosyal güvenceye sahip olması kentlileşme sürecinin önemli adımlarından bir tanesidir.

- Gecekondula ailelerinin sosyal bakımdan da kentlileşme sürecinin içine girdikleri özellikle aile içi ilişkilerde, kadının statüsü ve karar verme süreçlerine katılımında eğitim düzeyi yükseldikçe artış gözlenmektedir.

- Akrabalık, hemşehrlik ve komşuluk ilişkileri yoğun ve güçlüdür. Akraba evliliği azalmakta, iş kümeleşmesi ile komşuluk ilişkileri artmaktadır.

- Başlık parasına "karşı bir tutum" geliştirildiği ve aile plânlamasına olumlu bakıldığı gözlenmektedir.

- Gecekondula ailesinde dayanışma sürmekte ve çözülme görülmemektedir. Ekonomik sıkıntılar vardır. Ancak aile üyeleri arasında çalışan, gelir getiren oranının giderek artması bu sıkıntıları

belirli ölçülerde dengelemektedir. İleriye yönelik gelir ve güvence istekleri yaygındır. Beklenti düzeyindeki değerlerde değişme olmayışı eğitim düzeyinin düşüklüğü ile sınırlı kalmaktadır.

- Akrabalık dayanışması gecekondü ailesinin en güçlü yanındır. Komşuluk çevresi ile çakışması da geleneksel hayat tarzının sürdürülmesinde etkili olmaktadır. Diğer yandan, kamu ve özel kuruluşlara katılım çok sınırlı hemen hemen yok denecek kadar azdır. Akraba ve komşuluk ilişkileri içinde bir çeşit kapalı bir topluluk oluşturarak kendi içinde tutarlı ancak kent ailesinin açılım alanlarıyla çakışmayan bir görüntü sergilemektedir. (Gökçe vd., 1994:110-112). Bu bağlamda, her ne kadar kentli olma eğiliminde olsalar da gecekondü ailesi, kent kültürü ve sosyal yapısıyla birebir bütünleşmemektedir. Dolayısıyla, geçiş ailesi nitelmesi çerçevesinde gecekondü ailesi, kent kültürünün cemiyet yapılanmasına dahil olması oranında kentle bütünleşecek; kente göçtüğü kırsal kültürün cemaat yapılanmasına dahil olması ve onu yaşamaları oranında da kent sosyal dokusundan soyutlanacaktır. Bu soyutlanma ve kapalı cemaatleşme tehlikesi, yabancılaşma ve anomik oluşumu da beraberinde getirecektir.

Türkiye’de ailelerin sürekli yeniden yapılanma ve farklılaşma süreci içinde oldukları bir gerçektir. Bu nedenle yalnızca gecekondü ve kasabalardaki aileler “geçiş” halindeki yapı kavramlaştırmasının sınırları içinde kalmamakta, tüm toplum ve her kesim “geçiş”, “değişim” ve “dönüşüm” nitelikleri sergilemektedir.” (Gökçe vd., 1994:122). Bu bağlamda, aile, modernleşme sürecinin sorunlarını yaşayan sosyal yapıda, bireylerin kimlik ve sosyal bütünleşmelerini üreten bir fonksiyona sahiptir. Bu fonksiyonlar modernleşmeyi motive edecek bir kişilik yapısını da besleyici sonuçlar üretmektedir. Aileler, eğitimi, sosyal hareketlilik yolu olarak görmektedirler. Bu, ailelerin eğitim seviyesini yükselttiği gibi, eğitim kurumunun da gelişmesini zorlayıcı baskı yaratmaktadır. Aileler, sosyal değişmeye açık değer yargısını benimsemektedirler. Ailenin karşılaştığı sorunlar büyük ölçüde, kalkınmanın sosyal problemleriyle ilgilidir. (Bilgin, 1991:51). Bu çerçevede, ekonomik çözüm arayışı veya güvenlik gibi nedenlerle hızlı bir göç olgusunun, sağlıklı bir kentleşmenin yaşandığı, ekonomik ve siyasal dalgalanmaların hayatı derinden etkilediği ülkemizde ailelerin bu gelişmelerden etkilenmemesi kuşkusuz imkânsızdır. Sosyal değişimin adeta barometresi olan aile, değişimin olumsuz yanlarından büyük ölçüde etkilenmektedir. Toplumsal değişimin aile üzerindeki olası olumsuz etkilerini ortadan kaldırmak veya en aza indirmek ulusal düzeyde temel hedeflerden olmaktadır. (Gökçe vd., 1994:123). Sosyal değişim ile birlikte kültür değişmesi sürecinde de anomik yapılanmalar aileleri etkilemektedir. Günümüzde gelişen iletişim kanalları ve medyalar vasıtasıyla, küreselleşme bağlamında, diğer kültürlerden etkilenme süreci yanında; “Devletçe, Cumhuriyet döneminde, benimsenen kültür politikaları da dış dünyaya açılarak kültür unsurlarının çoğullaşmasını özendirme yönünde olmuştur. Hızlı yaşanan bu süreç, doğal olarak yabancılaşmaya ve farklı sosyal kesimler -hatta aynı ailenin üyeleri- arasında bir kültürel ‘kopma’yı da beraberinde getirmiştir. Bu durum karşısında, kimi çevrelerde “kültürel yozlaşma” kimi çevrelerde “aile kurumunun yok olması”, kimi çevrelerde ise, “milli değer ve ahlâkın çökmesi” yönündü endişeler dile getirilmesi, özellikle 1980’den sonra, kültür konusuna siyasal bir nitelik kazandırmıştır. Dolayısıyla, “mahrem” olarak nitelendirilen aile kurumu da siyasal gündemin odak

noktası olmuş; aileyi "kurtarma" yönünde araştırmalar, politikalar ve yeni kurumsallaştırmalar ortaya çıkmıştır. Kültürel bölünmüşlük gerek aile düzeyinde, gerekse toplumsal düzeyde elbette üzerinde titizlikle durulması gereken bir kimlik sorunudur. Ancak, böyle bir sorun karşısında kültürü teke indirgeme ya da homojen kılma gibi yaklaşımlar pek gerçekçi değildir. Zira, toplumumuzda gözlenen kültürel bölünmüşlük sadece batılılaşma yönündeki politiklara indirgenemez. Bu anlamda, toplumun kendi bünyesinde var olan kültürel çoğulculuk küreselleşmeyle daha da karmaşık bir yapıya dönüşmektedir. Dolayısıyla, çoklu ve çelişkili bir birlikteliği içeren kültürün bölünmüşlüğü önleyebilmek, demokratik bir toplum anlayışı ile mümkündür." (Gökçe vd., 1994:100). Bu gereklilik, toplumun sağlıklı olması ve sürekliliği için önem arz etmektedir.

6.2.4. Kuşaklararası Çatışma

Hızlı sosyal ve kültürel değişimler, kuşaklararası anlaşmazlıklara neden olmaktadır. "Ülkemizdeki değişim sürecinin hızlı olması çerçevesinde, kırsal kesim yerleşim birimleri dahil, bütün yerleşme birimlerindeki ailelerimizde kuşaklar arası ilişkiler de değişmektedir. Toplumsal değişimler, aileye geniş ölçüde yansımaktadır. Artık yetişkinlerin deneyimleri, hızlı değişimler karşısında pek fazla birşey ifade etmemektedir." (Kuzgun vd., 1994:321). "Kuşaklar arası çatışma, kırsal ailede en az, gecekondu ailesinde en çok, kentsel ailede de dikkati çekecek kadar çok görülen bir sorundur." (Kongar, 1985b:436).

Kuşaklararası çatışmanın genel sosyo-kültürel nedenleri olarak şu faktörler belirtilebilir: "Teknolojik değişimlerin hayat biçimimizde yarattığı değişimler, boş zamanların artışı, kentleşme, artan fiziksel hareketlilik, geleneksel toplulukların kayboluşu, makinalaşma, bilgi patlaması, demografik açıdan gençlerin sayısının artması, gençliğin bilinçlenmesi, uzatılmış gençlik dönemi, değerlerin değişmesi." (Tezcan, 1981:39-41).

"Kuşaklararası çatışmanın meydana gelmesinde, kuşaklar arasında sağlıklı ilişkilerin kurulamaması önemli etkindir. Bu anlamda, yetişkinlerin gençleri küçümsemeleri, onları yukardan bakmaları, sorumsuz, haylaz, asi olarak görmelerine karşılık; genç ise kendini yetişkin olarak algulamakta ve kişiliğini kabul ettirmeye çalışmaktadır. Diğer yandan, gençlerin yetişkin kuşağından yargılar, kanılar, yaşama ve duygulanma biçimi yönünden farklı olmaları kuşaklararası anlaşmazlıklara neden olmaktadır." (Kuzgun vd., 1994:323).

"Başlıca kuşaklararası çatışma konuları ülkemiz açısından şunlardır:

- Karşıt cinsle arkadaşlıkların onaylanmaması,
- Siyasal görüş farklılıkları,
- Serbest zaman uğraşlarına karışmalar ve bu konudaki sorunlar,
- Arkadaşlık ilişkileri, arkadaşlara müdahaleler ve arkadaşların yetişkinlerce beğenilmemesi,
- Para, harçlık yetersizliği ve harcanma biçimleri,
- Geceleri sokağa çıkmanın kısıtlanması ve izinsiz çıkışlar,
- Sürekli ders çalışmaya zorlanma, okul sorunları (başarısızlık, devamsızlık v.s.),
- Sürekli eleştiri, nasihat, baskılar.

- Gencin üstüne çok düşülmesi.

Özetle: gence çok karışılması onun yetişkinlerce çok sıkılması, anlayışsızlık, güvensizlik, çocuk yerine konulmak gençlerin en sık yaşadıkları konulardır. Bu konular, genelde kuşak sorunlarıdır. Fakat cinsiyet, yerleşim birimi, sosyo-ekonomik düzey, eğitim gibi değişkenlere göre farklılık göstermektedir.” (Kuzgun vd., 1994:323-324).

Kuşaklar çatışmasının önlenmesi bağlamında, kuşaklar arası anlaşmazlıkların, aile içi bağları güçlendirmesi, aile grubunu bütünleştirebilmesi daha da önemlisi değişmeyi uarması yönünden alındığında teşvik edilmesini savunan sosyologlar olduğu gibi; kuşaklar arası anlaşmazlıkların, toplumsal sorunlara, dengesizliklere, yabancılaşma olgusuna yol açması nedeniyle önlenmesi gerektiğini savunan sosyologlar vardır. Şüphesiz kuşaklar arası anlaşmazlık, ileri dereceye geldiğinde bu sonuçları doğuracağı için kuşaklar arasındaki anlaşmazlıkların olmaması istenir. Anlaşmazlıklar bir toplumsal sorun durumuna gelmişse önlenmesi gerekir görüşü ağırlık kazanmaktadır. Anlaşmazlıkların derecesini azaltmak için bazı çözüm yolları düşünülebilir. Bu bağlamda, gencin de görüşlerine değer verilerek kararların ortak alındığı, yetenekleri nisbetinde onlara sorumlulukların verildiği, karşılıklı sevgi ve saygı içinde iletişimin hakim olduğu demokratik aile ilişkileri içinde kuşaklar arası çatışmanın azalması beklenebilir. Ayrıca, gençlere ailede ve toplumda bazı sorumluluklar vermek ve imkânlar tanımak, çatışmaların şiddetini azaltır. Çünkü gençler, genellikle, yetişkin hayatına katılmak, yetişkinlerin sahip oldukları haklardan yararlanmak istemektedirler. (DPT,1989:45).

6.3. Eğitim

İnsan, doğumundan ölümüne kadar bir eğitim süreci içerisinde. Dolayısıyla, eğitim, bir sosyalleştirme faaliyetidir. Eğitim vasıtasıyla fertler, toplum üyeliğini kazanırlar. Bu anlamda “Durkheim’in tanımlamasıyla, eğitim, yetişkin nesiller tarafından sosyal hayata henüz hazır olmayanlara uygulanan bir tesirdir. Gayesi ise, çocukta veya fertte hem bir bütün olarak siyasi cemiyetin, hem de özel olarak bağlı olduğu meslek çevresinin ondan istediği belirli miktarda fiziki, entellektüel ve moral durumları hâsıl etmek ve geliştirmektir.” (Durkheim’dan aktaran Bilgiseven, 1987:16).

Eğitimin insanın tüm hayatı boyunca sürmesi gerçekliği yanında; eğitim denilince özellikle formel okul kurumlaşması çerçevesinde verilen öğretim akla gelmekte ve bu şekilde algılanmaktadır. Bu bağlamda, Türkiye’nin sosyal yapısının önemli dinamik unsurunu oluşturan eğitim, milli eğitim sistemi ve yapılanması ile özellikle üniversite öğretimi, konumuz itibarıyla incelenecektir.

“Eğitimin amacı zamana, topluma, öğrencilerin yaşına, okul kademelerine, derslerin muhtevasına vs... göre değişmektedir. Eğitimin amacı, eğitilenin ruhsal-zihinsel durumunda meydana getirilmek istenen durum değişikliğidir.” (Ergün, 1985:16). Bu bağlamda, eğitim ile amaçlanan, “davranışların plânlı ve programlı şekilde değiştirilmesidir. Bu davranış değişiklikleri bilgi, beceri, ilgi, alışkanlık, yetenek ve tutumlarda gözlenir. Farklı kültürlerde benimsenen davranış

değişiklikleri de farklıdır. Eğitimin amaçları toplumlara göre değişmekle beraber, hepsi için ortak nitelikte özellikler taşımaktadır. Bu özellikler şu şekilde belirtilebilir:

- 1- Ferdi özellikleri geliştirmek.
- 2- Ferdin toplumla bütünleşmesi.
- 3- Eğitim yoluyla istenilen davranış değişiklikleri.
- 4- Toplumsal bütünlüğü sağlama.
- 5- Ferdi ve toplumsal ihtiyaçlara cevap verme.
- 6- Toplumsal değişme ve kalkınmaya uygunluk.
- 7- Toplumsal değişme ve gelişmeyi hızlandırma.
- 8- Kendi içinde tutarlılık ve eğitimde süreklilik ilkesine uygunluk.
- 9- Demokratik ideallere uygunluk.
- 10- Sosyal refahı arttırma.” (Celkan, 1993:40-41).

“Sosyal değişme sürecinde Türkiye'nin, geleceği belirleme ile ilgili olarak alınacak her türlü teknik tedbir ve kaynak seferberliği yanında ve öncesinde en önemli problemi, zengin kaynağı olan genç nüfusun her derecedeki eğitim ve donatımının sağlanmasıdır.” (Berkay, 1989:15). Bu gereklilik, Türkiye'nin gelişme, kalkınma ve çağdaş toplum olabilmesinin olmazsa olmaz koşuludur.

Genel olarak Türk eğitim tarihi, Celkan'ın analizi çerçevesinde kısaca şu şekilde özetlenebilir. “Kendilerine özgü orjinal bir eğitim-öğretim sistemi olan medreselerin, Osmanlılar'ın yükselme devrinde ve Selçuklu'lar zamanında bilimsel seviyeleri çok yüksek iken daha sonra bu seviye düşmüş, bilimsel yönden iyice dejenere olmuşlardır. Başlangıçta sistem, metod, program yönünden mükemmel bir gelenek mevcuttu. Müderrislerin tayininde lîyakat (bilimsel yeterlilik) esas alınır edebi, sosyal, dini ve tabii bilimler eşit ağırlıklı okutulurdu. Daha sonra disiplinin bozulması, müderrisliğe ehil olmayanların atanması, din bilimlerinin yoğun biçimde okutulup diğer alanların programlarda çok az yer alması medreselerin eğitim-öğretim fonksiyonlarını yitirmelerine yol açmıştır. 18.yüzyılın son çeyreğinden itibaren özellikle askeri mekteplerde başlatılan eğitimle Batılılaşma hareketleri 19.yüzyıl boyunca devam etmiş olup, 1839 Tanzimat Fermanı, 1869 Maarif-i Umumiye Nizamnamesi, 1876 I.Meşrutiyet ve 1908 II.Meşrutiyet'in ilanı eğitimde yenileşmenin önemli dönüm noktalarıdır. II.Meşrutiyet devri, eğitim tartışmaları açısından verimli bir dönemdir. Satı Bey, Ziya Gökalp, İsmail Hakkı Baltacıoğlu, Emrullah Efendi devrin önde gelen eğitimcileridir. Rousseau, Montaigne ve Locke'un bireyci eğitimin bizdeki temsilcileri Satı Bey ve İ.H.Baltacıoğlu'dur. Bunlar bireysel olduğu kadar hür ve tabii bir eğitim idealini geliştirmek isterler. Ziya Gökalp ise, kültürcü ve toplumcu eğitimden yana olup. E.Durkheim'in etkisindedir. I.Meşrutiyet devrinin eğitim hareketleri kantiteye (nicelik) önem vermiş, fakat kaliteyi (nitelik) geliştirememiştir. II.Meşrutiyet devrinde eğitim ve öğretmenler değer kazanmış, bunlarla ilgili sorunlar yayın organlarında yazılıp tartışılmış, öğretmen yetiştirmede önemli adımlar atılmış, ders programlarına hayata yönelik dersler konulmuş ve eğitim-öğretim metodlarında yenilikler yapılmıştır. Fakat yapılan yenilikler çok sınırlı bir alana ve zamana münhasır kaldığından, bu dönemde büyük atılımlar gerçekleşmemiştir. Cumhuriyet döneminde maarifte yeni teşkilatlanmaya

gidilmiş, yeni kanunlar çıkartılmış, öğretmen yetiştirmeye hız verilmiş, okullaşma oranı yükselmiş, fakat eğitim politika ve felsefelerinde önemli bir değişiklik olmamıştır.” (Celkan, 1993:39). Dolayısıyla, nicelik açısından belli bir artış tam anlamıyla yeterli olmamakla birlikte sağlanmışsa da, nitelik açısından önemli kazanımlar ve gelişme sağlanamamıştır. Türkiye’de eğitim, daima kalkınma ve batılılaşma için bir anahtar olarak düşünülmüştür. (Kaya, 1977:87). Ancak, bu hedef için eğitimin yapılması yetersiz ve eksik kalmıştır.

Türk üniversitelerinin tarihi gelişimi kısaca şu şekilde özetlenebilir: “Osmanlı İmparatorluğu döneminde ilk üniversite, 1863 yılında Darülfünun adıyla açılmıştır. 1865’de çıkan bir yangın sonucu ders araçları ve kitapları ile yanan Darülfünun bir süre unutulmuştur. 1870 yılında Darülfünun-u Osmani adı altında kurulan üniversite, 1900 yılında Darülfünun-u Şahane adını almıştır. 1908 yılında yeniden Darülfünun-u Osmani adını alan üniversite, Darülfünun-u Şahane’nin Tıp ve Hukuk fakültelerini de bünyesine alarak yeniden örgütlenmiştir. Cumhuriyet kurulduktan sonra da kısa bir süre Darülfünun-u Osmani adını taşıyan üniversite, 1924 yılında 493 sayılı kanun ile “İstanbul Darülfünunu” adını almıştır. İstanbul Darülfünunu’nun tıp, hukuk, edebiyat, fen ve ilahiyat fakülteleri (medreseleri) bulunmaktadır. Cumhuriyetin ilk yıllarında kendisinden çok şey beklenen İstanbul Darülfünunu, istenilen sonucu verememiş ve 1933 yılında, 2252 sayılı kanunla kapatılarak İstanbul Üniversitesi kurulmuştur. Bu çerçevede Darülfünun, 1930 yılından itibaren basında da sürekli eleştirilere uğramaya başlamıştı. Bu eleştiriler iki noktada toplanmaktadır;

- a) Üniversite, Türk Devrimi’nin yerleşmesinde yeterince rol oynamamaktadır.
- b) Üniversitede bilimsel çalışma yoktur.

Bu durum dikkate alınarak üniversitenin incelenmesi ve düzeltilmesi için alınacak tedbirleri göstermek ve rapor hazırlamak üzere, İsviçre’den Profesör Alfred Malche çağrılmıştır.

Altı ay Türkiye’de sözleşmeli yabancı uzman olarak çalışan Malche’in, 1932 yılında hazırladığı 66 sayfalık raporda, üzerinde durduğu ve eleştirdiği onuların bazıları şunlardır:

1. Üniversite içindeki akademik kurumlar arasında bilimsel ilişki bulunmamaktadır.
2. Bazı fakülteler yalnız öğretimle ilgilenerek meslek okulu görünümünden kurtulamamaktadır.
3. Bilimsel araştırma yapılmamaktadır.
4. Üniversite dışındaki görevler çoktur.
5. Bilimsel eser verilmemektedir.
6. Öğretim üyesi-öğrenci ilişkisi dersane sınırları içinde kalmaktadır.
7. Dersler belli kitapların sayfalarına bağlı olarak işlenmektedir.
8. Seminerler yetersizdir.
9. Ülke sorunlarına eğilmeyen, daha çok teorik kalan bir öğretim şekline ağırlık verilmektedir.”

(Korkut, 1984:11-14).

Malch’in raporunda tespit ettiği olumsuz şartların günümüzde de geçerliliğini sürdürdüğü söylenebilir. Toplum bir bütüncül sistem olduğundan, sadece bir kurum ya da yapıda gerçekleştirilen reform, tek başına bir anlam ifade etmemektedir. Sosyal yapının tüm kurumları birbirlerini karşılıklı etkiler. Dolayısıyla, problemleri çözerken sosyal yapının tümünü gözönüne almak gerekmektedir.

Günümüzde Türkiye’de yükseköğretimin konumu, fonksiyonu, durumu ve yapısı geleceğimiz için önem taşımaktadır. TÜSİAD’ın desteği ile Prof.Dr.Kemal Gürüz, Prof.Dr.Erdoğan Şuhubi, Prof.Dr.A.M.Celal Şengör, Prof.Dr.Rüştü Kazım Türker ve Prof.Dr.Ersin Yurtsever tarafından hazırlanan “Türkiye’de ve Dünyada Yükseköğretim, Bilim ve Teknoloji” adlı rapor (Haziran 1994) üniversite öğretimi konusunda önemli analizleri içermektedir. Adı geçen rapor bağlamında, Türkiye’de yükseköğretim, bilim ve teknolojinin durumu şu şekilde incelenebilir. (TÜSİAD 1994’den aktaran TÜGİAD, 1994:10-19).

“İnsanlığın günümüzde ulaştığı olduğu, Bilgi Toplumu ya da Endüstri Sonrası Toplum olarak ifade edilen aşamada bilgi ve bilgili insan ekonominin en önemli girdileri haline gelmiş olup teknoloji artık “sanayinin temel girdileri olan hammadde, enerji ve enformasyonu, kullanılabilir mal ve hizmetlere dönüştüren bilgiler kümesi” olarak tanımlanmaktadır. Başka bir deyişle, bilim, teknoloji ve iyi yetişmiş insangücü artık başta gelen üretim faktörleri arasında sayılmaktadır. Yükseköğretim bu bağlamda hayati bir önem taşımaktadır. Zira yükseköğretim kurumları hem üst düzey insangücünün kaynağıdır hem de yükseköğretim sisteminin bir parçasını oluşturan üniversitelerin bir kısmı yeni bilgilerin üretiminde odak noktalarıdır. Ayrıca, yükseköğretim, ortaöğretim ve ilköğretim kademesine dayalı olduğu için bu eğitim kademeleri arasındaki öğrenci geçişleri önem taşıdığı gibi yükseköğretim kurumları alt eğitim kademelerindeki öğretmenlerin de kaynağıdır. Bu çerçevede içinde, bu raporda incelenen Türkiye’nin yükseköğretim, bilim ve teknoloji yapısını oluşturan tüm kurum ve kuruluşların bugünkü durumlarıyla ülkemizi Bilgi Toplumu çağına taşıyacak niteliklerden tümüyle yoksun olduğu saptanmıştır.”

“Batı’daki yükseköğretim kurumlarının beşiği Orta Çağ Avrupası üniversiteleridir. Türkiye’deki yükseköğretim kurumları ise daha önce var olan medreselerin, yani bize özgü geleneksel kurumların evrimi ile ortaya çıkmış değildir. Tam tersine, bu kurumlar medreselerin yerini almak üzere Batı’dan olduğu gibi aldığımız ve de topluma özümsetmek için özel bir çaba görme gereğini duymadığımız kurumlardır.”

Türkiye’de halen 53’ü faal, 57 üniversite vardır. Bu üniversitelerin 5’i özel kurumdur. 1992-1993 öğretim yılında Türkiye’deki yükseköğretim öğrencilerinin eğitim türlerine göre dökümü şöyledir:

A- Üniversiteler

Örgün Öğretim

Öğrenci Sayıları

- Fakülteler.....	390.114
- 4 yıllık yüksekokullar.....	15.004
- 2 yıllık meslek yüksekokulları.....	84.040
- İkinci Öğretim (Paralı Gece Öğretimi)	
- Lisans düzeyindeki programlar.....	7.551
- ÖnLisans düzeyindeki programlar.....	3.989

Açıköğretim

- Lisans düzeyindeki programlar.....	43.454
- ÖnLisans düzeyindeki programlar.....	303.691

Lisansüstü Programlar

- Yüksek Lisans.....	33.463
- Doktora.....	13.764
- Sanatta Yeterlik.....	223
- Tıpta Uzmanlık.....	4.664

B. Diğer Yükseköğretim Kurumları

- ÖnLisans düzeyindeki programlar.....	1.474
- Lisans düzeyindeki programlar.....	9.190
- Lisansüstü düzeydeki programlar.....	4.226
TOPLAM.....	914.847

“Üniversitelerimizin 1991-1992 öğretim yılında verdiği önlisans ve lisans düzeyindeki mezun sayısı 85.146’dır. Yüksek Lisans düzeyindeki mezun sayısı 4318, doktora düzeyindeki 1351 ve tıpta uzmanlık programlarından ise 795 öğrenci mezun olmuştur.”

“Üniversitelerimizdeki öğretim elemanı sayısı 37.580 olup, bunların 12.481’i öğretim üyesidir (profesör, doçent ve yardımcı doçent). Üniversite dışındaki silahlı kuvvetler ve emniyet teşkilatına bağlı yükseköğretim kurumları ile sağlık alanındaki bazı kurumlardaki öğretim elemanı sayısı ise 903’tür.”

“Türk yükseköğretiminin iki darboğazı şunlardır:

a) Bir yandan ülkemiz genç nüfusunun yarattığı demografik baskı, diğer yandan da üniversiteden beklenen bilgi üretim işlevi gözönüne alındığında karşı karşıya bulunulan nitelikli öğretim üyesi eksikliği;

b) Kaynak kıtlığı ve en az bunun kadar önemli olarak mevcut kaynakların verimli bir şekilde kullanımına olanak vermeyen bütçe sistemi ile karar alma mekanizmaları.”

“Türkiye’nin eğitim ve yükseköğretim alanındaki bazı göstergeleri karşılaştırmalı olarak şu şekilde belirtilebilir.

- Türkiye dünya üzerinde zorunlu ve ücretsiz ilköğretim süresi halen beş yıl olan az sayıdaki ülkeden biridir. İlkokuldan orta-okula geçişteki kayıp oranı % 48.8 olup, yirmibeş yaş üstü nüfusun ortalama eğitim süresi 3,5 yıldır. Bu süre ABD’nde 12,3, Pakistan’da ise 1,9 yıldır.

- Örgün öğretimdeki kontenjanlar lise mezunlarının ancak üçte birine yetmektedir. Bunların sonucunda Türkiye’nin yükseköğretim okullaşma oranı açıköğretim dahil % 17,3, sadece örgün öğretim gözönüne alındığında ise % 10,1’dir. Bu oran ABD’nde % 75, Çin’de ise % 2’dir.

- Türkiye açıköğretimin yükseköğretim sistemi içinde % 42’lik payı ile Tayland’ın % 50 ardından ikinci sırada gelmektedir. Türkiye’nin ardından % 39 ile Ürdün, % 30 ile Çin ve % 23 ile Namibya gelmektedir.

- Kısa süreli mesleki ve teknik eğitimin Türk yükseköğretim sistemi içindeki payı % 10'dur. Bu oran bir çok ileri ülkede % 30'ların üzerinde olup Avustralya'da % 66, Singapur'da % 63, Japonya'da % 44, ABD'nde ise % 37'dir.

- Türkiye'de ders veren öğretim elemanı başına düşen örgün öğretim öğrenci sayısı 24'dür. Ülkemiz bu oranın 29 olduğu Tayland'ın ardından ikinci sıradadır."

"Özel öğretim kurumlarının Türk milli eğitim sistemi içindeki payı % 1.43 olup bu pay yükseköğretim kademesinde % 1'in altındadır. Özel kurumların ülke yükseköğretim sistemi içindeki payı Japonya'da % 81, Kore'de % 74, Hindistan'da % 60, ABD'nde % 26, İsviçre'de ise % 10'dur."

"Öğrencilerin ödedikleri katkı payının (harç) ülkemiz devlet yükseköğretim kurumlarının toplam gelirleri içindeki payı % 1'dir. Bu oran Şili'de % 26, Endonezya'da % 25, Kore'de % 23, İspanya ve İsrail'de % 20, ABD ve Filipinler'de % 15, Japonya ve Tayvan'da % 9, Hindistan'da % 5'tir."

"Üniversitelerimizin döner sermaye ve diğer kanallardan elde ettikleri gelirlerin toplam oranı % 19'dur. Bu pay da düşünüldüğünde, Türk yükseköğretiminin finansmanının esas olarak devlet bütçesinde yer alan ödeneklerle sağlandığı ortaya çıkmaktadır."

"Türkiye'nin 1993 yılı toplam eğitim bütçesi 74.2 trilyon TL olup bununun 16.7 trilyon TL'si yükseköğretime ayrılmıştır. Yükseköğretim bütçesinin toplam konsolide bütçe içindeki payı % 4.1, toplam eğitim bütçesi içindeki payı % 22.5, GSMH'ya oranı ise % 0.90'dır."

"Özellikle araştırmaya ayrılan kaynaklar ülkemizde oldukça kısıtlıdır. 1993 yılında tüm üniversitelerimizde araştırma için yapılan toplam harcama miktarı sadece 56 milyon ABD \$ tutarında olup bu miktarla ancak dört veya beş üniversitede nisbeten anlamlı bir faaliyet yürütülebilir."

"Çağdaş anlamda yükseköğretimin ülkemizdeki başlangıcını bugünkü İTÜ'nün nüvesini oluşturan Mühendishane-i Bahri-i Hümayun'un kuruluş yılı olan 1773, öğretimin yanında bilgi üretim işlevini de üstlenen çağdaş üniversitenin başlangıcını ise Darülfünun'un İstanbul Üniversitesi'ne dönüştürüldüğü 1933 yılı olarak kabul etmek gerçekçidir. O tarihlerden bugüne kadar geçen süre içinde ülkemiz üniversitelerinde, Batı üniversitelerinin tersine, bilimin sınırlarını zorlayarak bilgi üretimine evrensel ölçülerde katkılarda bulunmak ve bu gelişmeleri öğretime yansıtma yerine bilgi aktarımı; en kısa zamanda, basit yollardan ve kıdem esasına göre terfi etmeyi amaçlama, az sayıdaki istisnalar dışında, yerleşik anlayış haline gelmiştir."

"1981'de yürürlüğe konan 2547 sayılı Yükseköğretim Kanunu, yasada yer alan hükümlerle amaçlanması gereken hususların aksine, sonuç olarak bu genel anlayışı daha da yaygınlaştırarak pekiştirmiştir. 21. yüzyılın başlarını geçirmeden, bilim ve teknoloji politikası çerçevesinde sayısı belirlenecek ve yapılacak yatırım ve yeni düzenlemelere en kısa zamanda yanıt verebilecek bir birikime sahip olan bazı üniversitelerimizin yirmidört saat ışıkları yanan, evrensel ölçülerde bilgi üreten, Bilgi Toplumu'nun gerektirdiği yaratıcı üst düzeyde insangücünü yetiştiren ve bu suretle ülkemizin uluslararası camianın seçkin, saygın ve sözü dinlenen bir üyesi haline gelmesine ve rekabet gücünün artmasına katkıda bulunan kurumlar haline getirilmesi zorunludur."

“Yükseköğretimde halen var olan ana sorunların çözümü için önerilen yaklaşımların temel ilkeleri aşağıda özetlenmiştir:

- Yükseköğretim kurumlarının küresel eğitim yapan kurumlar ile elit eğitim ve araştırma ağırlıklı kurumlar olarak iki grupta ele alınması;
- Uluslararası düzeydeki bilimsel yayınları ve eğitime katkıları ile temayüz ederek bilim adamı niteliği kanıtlanmış öğretim üyelerinin daha ağırlıklı olduğu, meritokratik üniversite yapısının oluşturulması;
- Bilim, kültür, sanat, sanayi ve ticaret alanlarındaki başarıları ile toplumda temayüz etmiş kişilerin, yükseköğretim sistemimizin ve yükseköğretim kurumlarımızın yönetiminde yer almaları;
- Akademik özgürlük ortamını zedelemeksizin, modern işletmecilik ve mali verimlilik analiz tekniklerinin üniversite yönetiminde kullanılması; kurumların bu tür bir yönetim için gerekli olan idari, mali ve akademik karar alma yetkileri ile donatılması;
- Mali kaynak çeşitlendirilmesinin özendirilmesi, gerçekçi ve sosyal adalet ve fırsat eşitliği ile bağdaşık, karşılıksız burs ve düşük faizli kredilerle desteklenen gerçek öğrenim ücreti uygulanmasına geçilmesi;
- Ek mali kaynaklar yaratmanın yanında ve bundan da önce mevcut kaynakların en verimli bir biçimde kullanılabilmesi için kurumların bütçelerine sahip kılınması ve yöneticilerin mali, yönetsel ve akademik konularda geniş karar yetkileri ile donatılması.”

“Günümüzde bilim teknolojinin, teknoloji de bilimin ayrılmaz parçalarıdır. Elektronik, malzeme teknolojisi ve biyoteknoloji gibi ileri teknolojiler, artık tamamen, uygulamalı matematik, katı hal fiziği, malzeme bilimi ve biyolojik bilimlerin temelleri üzerine oturmuştur. Türkiye'nin bilim ve teknoloji alanındaki bazı göstergeleri ve üniversitelerin ülkenin bilimsel ve teknolojik Araştırma-Geliştirme (Ar-Ge) sistemi içindeki konumu itibarı ile durumu şu şekildedir:

- Türkiye'de bilimsel ve teknolojik Ar-Ge faaliyetleri için yapılan harcamaların GSMH'ya oranı % 0.33'tür. Bu oran İsrail'de % 3.1, Japonya'da % 2.98, ABD'de % 2.78, Kore'de % 1.99 ve İspanya'da % 0.86 olup “eşik” değerinin % 1 civarında olduğu kabul edilmektedir.
- Türkiye'de çalışan on bin nüfus başına düşen Ar-Ge personeli sayısı 7'dir. Bu rakam, Almanya'da 143, İsviçre'de 142, Japonya'da 138, ABD'de 77, Hindistan'da 62, Kore'de 53 ve İspanya'da 37 olup eşik değerinin 15 civarında olduğu kabul edilmektedir.
- Türkiye, üniversitelerinin milli Ar-Ge sistemi içindeki % 69'luk payı ile incelenen ülkeler arasında ilk sıradadır. Türkiye'yi bu gösterge itibarı ile izleyen ülkeler % 67 ile Şili ve % 51 ile Meksika'dır. Bu oran hiçbir ileri ülkede % 35'in üzerinde olmayıp Japonya'da % 20, İsviçre'de % 13, ABD ve Kore'de ise % 10'dur. Sanayi kesiminin milli Ar-Ge sistemi içindeki payı ileri ülkelerde % 50'nin üzerindedir. Buna karşılık, bu oran Türkiye'de % 20 civarındadır. Özetle, Türkiye'deki Ar-Ge faaliyetleri yenilik yaparak uluslararası pazarlardaki payı artırmaya yönelik kâr amaçlı teknolojik araştırmaları içermemekte olup esas itibarı ile üniversitelerdeki araştırmalardan ibarettir.”

“Türkiye'nin bilim ve teknoloji alanında karşı karşıya bulunduğu temel sorunlar şu şekilde belirtilebilir:

- Bilim ve teknoloji politikasının genel ekonomik politikaların bir parçası olarak ele alınmaması veya daha doğrusu, Türkiye’de hiç bir dönemde bilim ve teknoloji politikasının belirlenip uygulanmamış olması.

- İmalat sanayiinin esas itibarı ile paket olarak transfer edilen teknolojilere dayanması ve bu kesimdeki Ar-Ge faaliyetlerinin son derece yetersiz olması.

- Ülkenin Ar-Ge sistemini oluşturan, üniversiteler, kamu araştırma kuruluşları ve özel sektör araştırma birimleri arasında, kesin çizgilerle ayrılması mümkün ve doğru olmamakla birlikte

* Üniversiteler : Temel bilimsel ve uygulamalı araştırmalar.

* Kamu kuruluşları: Uygulamalı araştırmalar, rekabet öncesi teknolojiler, destek hizmet ve teknolojileri,

* Özel sektör : Mülkiyetli teknolojiler

şeklinde kabaca bir görev dağılımının bulunmaması ve bu üç tür kuruluşun katılımları ile günümüzün temel teknolojileri olan elektronik, yeni melzemeler ve biyoteknoloji alanlarında rekabet öncesi teknolojileri içeren ortak Ar-Ge programlarının bulunmaması:

- Kamu araştırma kuruluşlarının giderlerinin tamamen kamu kaynaklarından karşılanması ve bir bilim ve teknoloji politikası çerçevesinde yüklenilen görevlerin yokluğu nedeni ile buralardaki faaliyetlerin koordinasyondan yoksun temel bilimsel araştırmalara kayması ve elde edilen sonuçların kurum içinde “kilitlenmesi”;

- Kurum ve kuruluşların birbirlerinden habersiz olarak aynı alanlardaki benzer faaliyetleri tekrarlamaları nedeni ile zaten kıt olan mali kaynaklarla insangücünün israfı; bunu önleyecek kurumsal yapının bulunmaması.” (TÜSİAD, 1994’den aktaran TÜGİAD 1994:10-19).

Bu geniş kapsamlı ve analitik araştırma sonunda üstte de belirtildiği gibi, Türkiye’nin, bugünkü yükseköğretim, bilim ve teknoloji seviyesi ve yapılanması ile Bilgi Toplumu çağına ulaşması mümkün görünmemektedir. Politik söylemiyle “çağ atlamak” sadece bilgisayar ve teknoloji ithal etmekle sağlanamaz. Önemli olan Bilgi Toplumu’nun gereklerini yerine getirmek, bilgi ve teknoloji üretebilmek, toplumu tüm sosyal yapısıyla dönüştürebilmektir. Bu yeniden yapılanma da en önemli görev eğitim sisteminden geçmektedir. Demografik açıdan genç nüfus potansiyelini iyi yetiştirmek ve değerlendirmek, insan kaynaklarını optimal kullanmak önem kazanmaktadır. Plânlı, ve rasyonel bir örgütlenme ile eğitim sistemini düzenlemek, toplumun gelecekteki ihtiyacına göre eğitilmiş insan gücü yetiştirmek temel gerekliliklerden birisidir. Sanayi devriminin ve sanayi toplumu sürecinin içinde yer almamış olan Türkiye’nin Bilgi devrimi ve bilgi toplumu aşamasının dışında kalmaması için kalıcı ve uzun vadeli sosyal ve ekonomik politikalar üretilmelidir. Çağın gereklerine ve değişimlerine göre yeniden yapılandırılan, ancak her politik değişimde yeniden değiştirilmeyen eğitim-öğretim politikaları Türkiye’nin geleceği için önem arz etmektedir. Bir bakıma, Bilgi Toplumunun en dinamik unsuru olması gereken kurumlar üniversitelerdir. Oysa, Türkiye’de bugünkü sistemiyle üniversite mezunlarının işsiz kalması ve öğrenim gördükleri alanlarda bile istihdam edilmemeleri paradokstur. Varlığı bakımından asıl önemli olan, fonksiyonu

üniversitenin bilgi ve teknoloji üretmesidir. bu anlamda diğer kurumlarla bütünleşebilmesidir. Özellikle üniversite-sanayi işbirliği ve koordinasyonu kalkınmak için gerekli şartlardandır.



İKİNCİ BÖLÜM

Üniversite Gençliğinde Anomi ve Yabancılaşma

İnönü Üniversitesi Uygulaması

1. İnönü Üniversitesi Tanıtımı

İnönü Üniversitesi 25 Mart 1975 tarihinde kabul edilen ve 3.4.1975 tarih ve 15197 sayılı Resmi Gazetede yayımlanarak yürürlüğe giren 1872 sayılı "İnönü Üniversitesi Kanunu" ile kurulmuştur. İnönü Üniversitesi, bulunduğu bölgeyi içtimai, iktisadi ve kültürel bakımdan kalkındırmak; Atatürk'ün en yakın silah ve çalışma arkadaşı, Türkiye Cumhuriyeti'nin ikinci Cumhurbaşkanı İsmet İnönü'nün adının simgesi olmak gerekçesi ile kurulmuştur.

İnönü Üniversitesi 1976-1977 ders yılında, Üniversiteyi teşkil eden Temel Bilimler Fakültesi'nin Fizik, Kimya ve Matematik Bölümleri ile eğitim-öğretime başlamıştır. İnönü Üniversitesi 1994-1995 Öğretim Yılı itibariyle 6 Fakülte, 4 Meslek Yüksek Okulu, 3 Enstitü ve 7 Araştırma ve Uygulama Merkezi ile eğitim ve öğretimini sürdürmektedir.

Fakülteler (Kuruluş sırasına göre) :

- Fen-Edebiyat Fakültesi,
- Eğitim Fakültesi,
- İktisadi ve İdari Bilimler Fakültesi,
- Tıp Fakültesi,
- Mühendislik Fakültesi,
- Darende İlahiyat Fakültesi,

Meslek Yüksek Okulları :

- Malatya Meslek Yüksek Okulu,
- Adıyaman Meslek Yüksek Okulu,
- Arapgir Meslek Yüksek Okulu,
- Sağlık Hizmetleri Meslek Yüksek Okulu,

Enstitüler :

- Sosyal Bilimler Enstitüsü,
- Fen Bilimleri Enstitüsü,
- Sağlık Bilimleri Enstitüsü,

Araştırma ve Uygulama Merkezleri :

- Atatürk İlkeleri ve İnkılâp Tarihi Araştırma ve Uygulama Merkezi,
- Çevre Sorunları Araştırma ve Uygulama Merkezi,
- Geleneksel El Sanatları Uygulama ve Araştırma Merkezi,
- Gök Bilimleri Araştırma ve Uygulama Merkezi,
- Kültür Merkezi,
- Sanayi İşbirliği Uygulama ve Araştırma Merkezi,
- Kayısı Araştırma ve Uygulama Merkezi,

1993-1994 Öğretim Yılı itibariyle İnönü Üniversitesi'nde öğrenim gören öğrenci sayıları şu şekildedir:

Ön Lisans	: 2537
Lisans	
a) Normal	: 4414
b) İkinci Öğretim:	293
Yüksek Lisans	: 257
<u>Doktora</u>	: 118
TOPLAM	: 7826

1992-1993 Öğretim yılında, Fen-Edebiyat Fakültesi, İktisadi ve İdari Bilimler Fakültesi ve Eğitim Fakültesi "İkinci Öğretim"e başlamıştır.

İnönü Üniversitesi'nde 1993-1994 öğretim yılı itibariyle, 27 profesör, 26 doçent, 126 yardımcı doçent, 58 öğretim görevlisi, 25 uzman ve 56 okutman olmak üzere toplam 590 öğretim elemanı hizmet vermektedir. (İnönü Üniversitesi Haber Bülteni, Mart 1994, Yıl 2, Sayı 2, Malatya).

2. Araştırmanın Önemi

İnsan hayatındaki biyolojik, psikolojik, sosyal ve kültürel belli bir döneme karşılık olan gençlik çağı, sosyalleşme sürecinde de önemli bir dönemi ifade eder.

Yaş dilimi olarak 15-24 yaş arası, gençlik dönemi olarak nitelendirilmektedir. Gençlik çağı, şahsiyetin oluşmasında mayalanma dönemidir. Dolayısıyla, bu devrede verilen eğitimin -aile ve okul bir bütün olarak- sağlıklı bir nesil oluşturmak için önemi de büyük olacaktır. Genç nüfus, toplumun sürekliliği açısından hayati bir değerdedir. Gençlerini iyi yetiştiremeyen bir milletin geleceği de karanlık olacaktır. Çünkü, bugünün gençleri yarının yetişkinleri olarak toplumda yerlerini alacaklardır. Bu anlamda, gençlik toplumun ihtiyacına göre, sosyal-kültürel birikim ve seçtiği meslekî donanımla yeterli bir biçimde yetiştirilmelidir. Bu realiteden hareketle, devletler için millî eğitim sistemlerini ve gençlik politikalarını çağın değişimine göre plânlamak ve yeniden yapılandırmak önem arz etmektedir. 21.yüzyıla doğru, ileri derecede sanayileşmiş ülkelerin içine girdiği enformasyon toplumu yapılanması sürecine, gelişmekte olan ülkelerin dahil olabilmeleri için yeni bir eğitim sistemi ve gençlik yetiştirme politikası oluşturulmalıdır.

Türkiye genç bir nüfusa sahiptir. Türkiye'nin yaş piramidinde taban çok geniştir: 1990 Nüfus Sayımı sonuçlarına göre 0-24 yaş arasındaki nüfusun toplam nüfusa oranı % 55'dir. 15-24 yaşları arasındaki gençlerin toplam nüfusa oranı ise % 20'dir. Dolayısıyla, Türkiye'nin gençlik kesimi demografik, ekonomik, politik, sosyal ve kültürel açıdan önemli bir kitleyi meydana getirmektedir. Gençliğin bedensel, ruhsal ve sosyal açıdan bir bütün olarak sağlıklı yetiştirilmesi gerekmektedir.

Üniversite gençliği, toplumumuzdaki fertlerin öğrenim seviyelerine göre düzenlenecek piramidin tepesinde çok küçük seçkin bir grubu meydana getirir. Türkiye'nin yükseköğretim okullaşma oranı, açıköğretim dahil % 17.3'dür. Ülkemizin geleceği ve sürekliliği için bu seçkin grubun çok iyi yetiştirilmesi, problemlerinin tesbiti ve çözümünü önem arz etmektedir. İnsanın tüm

ömrü boyunca süren sosyalleşme sürecinde; aileden sonra gelen sosyalleştirme kurumlarından olan okul kurumunun ve formel eğitimin son aşaması, üniversite eğitimidir. Bu bağlamda, üniversite gençliği, gelecekte alacağı görevlerle ülkenin üst yönetimini ve üst sosyal tabakasını oluşturacağından, eğitimine de o oranda önem vermek ve hassas davranmak gerekmektedir.

4. Araştırmanın Konusu ve Amacı

“Üniversite Gençliğinde Anomi ve Yabancılaşma-İnönü Üniversitesi Uygulaması” konusundaki araştırma, üniversite gençliğinde görülen anomik ve yabancılaşmış davranışların toplumsal nedenlerini analiz etmeyi amaç edinmektedir. Üniversite gençliği, toplumun sosyal ve kültürel yapısını yansıtmaktadır. 1960’lı yıllardan itibaren üniversiteler siyasi şiddet, anomi ve yabancılaşma davranışlarının yoğun olarak gözlendiği bir ortamdır. Dolayısıyla, bu çalışmamızda ele aldığımız sorun “Üniversite gençliğinde görülen anomik ve yabancılaşmış davranışların toplumsal nedenleri nelerdir ?” sorunudur ve konu bu çerçevede ele alınıp, incelenmektedir.

4. Problem ve Alt Problemler

4.1. Problem

Üniversite gençliğinde anomik ve yabancılaşmış davranışlar var mıdır ? Bu davranışların toplumsal nedenleri nelerdir ? Başka bir ifadeyle, “Anomik ve yabancılaşmış davranışlarla toplumsal nedenler arasındaki ilişkinin derecesi nedir ?”.

4.2. Alt Problemler

1. Üniversite gençlerinin bireysel yabancılaşma ve anomi davranış düzeyi nedir ?
2. Üniversite gençlerinin sosyal anomi ve yabancılaşma davranış düzeyi nedir ?
3. Üniversite gençlerinin cinsiyete göre bireysel yabancılaşma ve anomi davranış düzeyi nedir ?
4. Üniversite gençlerinin cinsiyete göre sosyal anomi ve yabancılaşma davranış düzeyi nedir ?
5. Üniversite gençlerinin aile tipleri ile bireysel yabancılaşma ve anomi davranış düzeyi arasındaki ilişkinin derecesi nedir ?
6. Üniversite gençlerinin aile tipleri ile sosyal anomi ve yabancılaşma davranış düzeyi arasındaki ilişkinin derecesi nedir ?
7. Üniversite gençlerinin sosyal tabaka seviyeleri ile bireysel yabancılaşma ve anomi davranış düzeyi arasındaki ilişkinin derecesi nedir ?
8. Üniversite gençlerinin sosyal tabaka seviyeleri ile sosyal anomi ve yabancılaşma davranış düzeyi arasındaki ilişkinin derecesi nedir ?
9. Üniversite gençlerinin hayatlarını uzun süre geçirdikleri yerleşim merkezleri ile bireysel yabancılaşma ve anomi davranış düzeyi arasındaki ilişkinin derecesi nedir ?
10. Üniversite gençlerinin hayatlarını uzun süre geçirdikleri yerleşim merkezleri ile sosyal anomi ve yabancılaşma davranış düzeyi arasındaki ilişkinin derecesi nedir ?
11. Üniversite gençlerinin yaşadıkları ortam ile bireysel yabancılaşma ve anomi davranış düzeyi arasındaki ilişkinin derecesi nedir ?
12. Üniversite gençlerinin yaşadıkları ortam ile sosyal anomi ve yabancılaşma düzeyi arasındaki ilişkinin derecesi nedir ?

13. Üniversite gençlerinin öğrenim gördükleri fakülteler ile bireysel yabancılaşma ve anomi davranış düzeyi arasındaki ilişkinin derecesi nedir ?
14. Üniversite gençlerinin öğrenim gördükleri fakülteler ile sosyal anomi ve yabancılaşma davranış düzeyi arasındaki ilişkinin derecesi nedir ?
15. Üniversite gençlerinin maddi ihtiyaçlarını karşılama durumu ile bireysel yabancılaşma ve anomi davranış düzeyi arasındaki ilişkinin derecesi nedir ?
16. Üniversite gençlerinin maddi ihtiyaçlarını karşılama durumu ile sosyal anomi ve yabancılaşma davranış düzeyi arasındaki ilişkinin derecesi nedir ?
17. Üniversite gençlerinin ailelerinin yaşadığı bölgeler ile bireysel yabancılaşma ve anomi davranış düzeyi arasındaki ilişkinin derecesi nedir ?
18. Üniversite gençlerinin ailelerinin yaşadığı bölgeler ile sosyal anomi ve yabancılaşma davranış düzeyi arasındaki ilişkinin derecesi nedir ?
19. Üniversite gençliğinde ideolojik gruplaşma olup-olmaması durumu ile bireysel yabancılaşma ve anomi davranış düzeyi arasındaki ilişkinin derecesi nedir ?
20. Üniversite gençliğinde ideolojik gruplaşma olup-olmaması durumu ile sosyal anomi ve yabancılaşma davranış düzeyi arasındaki ilişkinin derecesi nedir ?
21. Üniversite gençlerinin dini ibadetleri yerine getirme eğilimi ile bireysel yabancılaşma ve anomi davranış düzeyi arasındaki ilişkinin derecesi nedir ?
22. Üniversite gençlerinin dini ibadetleri yerine getirme eğilimi ile sosyal anomi ve yabancılaşma davranış düzeyi arasındaki ilişkinin derecesi nedir ?
23. Üniversite gençlerinin sosyal değişimde radikal görüşleri ile bireysel yabancılaşma ve anomi davranış düzeyi arasındaki ilişkinin derecesi nedir ?
24. Üniversite gençlerinin sosyal değişimde radikal görüşleri ile sosyal anomi ve yabancılaşma davranış düzeyi arasındaki ilişkinin derecesi nedir ?
25. Üniversite gençlerinin sosyal değişimde muhafazakâr görüşleri ile bireysel yabancılaşma ve anomi davranış düzeyi arasındaki ilişkinin derecesi nedir ?
26. Üniversite gençlerinin sosyal değişimde muhafazakâr görüşleri ile sosyal anomi ve yabancılaşma davranış düzeyi arasındaki ilişkinin derecesi nedir ?
27. Üniversite gençlerinin siyasetle ilgilenme istekleri ile bireysel yabancılaşma ve anomi davranış düzeyi arasındaki ilişkinin derecesi nedir ?
28. Üniversite gençlerinin siyasetle ilgilenme istekleri ile sosyal anomi ve yabancılaşma davranış düzeyi arasındaki ilişkinin derecesi nedir ?
29. Üniversite gençlerinin şiddet eğilimleri ile bireysel yabancılaşma ve anomi davranış düzeyi arasındaki ilişkinin derecesi nedir ?
30. Üniversite gençlerinin şiddet eğilimleri ile sosyal anomi ve yabancılaşma davranış düzeyi arasındaki ilişkinin derecesi nedir ?
31. Üniversite gençlerinin sürü olup-olmama eğilimi ile bireysel yabancılaşma ve anomi davranış düzeyi arasındaki ilişkinin derecesi nedir ?

32. Üniversite gençlerinin sürü olup-olmama eğilimi ile sosyal anomiy ve yabancılaşma davranış düzeyi arasındaki ilişkinin derecesi nedir ?
33. Üniversite gençlerinin en önemli sorunu ile bireysel yabancılaşma ve anomiy davranış düzeyi arasındaki ilişkinin derecesi nedir ?
34. Üniversite gençlerinin en önemli sorunu ile sosyal anomiy ve yabancılaşma davranış düzeyi arasındaki ilişkinin derecesi nedir ?
35. Üniversite gençlerinin dünya ve ülkemizin gelecekte nasıl olacağına dair düşünceleri ile bireysel yabancılaşma ve anomiy davranış düzeyi arasındaki ilişkinin derecesi nedir ?
36. Üniversite gençlerinin dünya ve ülkemizin gelecekte nasıl olacağına dair düşünceleri ile sosyal anomiy ve yabancılaşma davranış düzeyi arasındaki ilişkinin derecesi nedir ?
37. Üniversite gençlerinin kişisel gelecekleri konusundaki yargıları ile bireysel yabancılaşma ve anomiy davranış düzeyi arasındaki ilişkinin derecesi nedir ?
38. Üniversite gençlerinin kişisel gelecekleri konusundaki yargıları ile sosyal anomiy ve yabancılaşma davranış düzeyi arasındaki ilişkinin derecesi nedir ?
39. Üniversite gençlerinin bireysel yabancılaşma ve anomiy davranış düzeyi ile sosyal anomiy ve yabancılaşma davranış düzeyi arasındaki ilişkinin derecesi nedir ?

5. Varsayım ve Alt Varsayımlar

5.1 Varsayım

Toplumun bir unsuru olarak üniversite gençliği, toplumun sosyal ve kültürel yapısından soyutlanamazlar. Dolayısıyla, üniversite gençliğinde görülen anomik ve yabancılaşmış davranışların toplumsal nedenleri bulunmaktadır. Bu bağlamda, araştırmanın varsayımı şudur: "Üniversite gençliğinin anomik ve yabancılaşmış davranışları ile toplumsal nedenler arasında bir ilişki vardır".

5.2. Alt Varsayımlar

1. Üniversite gençliğinde bireysel yabancılaşma ve anomiy davranış eğilimi vardır.
2. Üniversite gençliğinde sosyal anomiy ve yabancılaşma davranış eğilimi bulunmaktadır.
3. Üniversite gençlerinin cinsiyete göre bireysel yabancılaşma ve davranış düzeyi arasında bir ilişki vardır.
4. Üniversite gençlerinin cinsiyete göre sosyal anomiy ve yabancılaşma davranış düzeyi arasında bir ilişki vardır.
5. Üniversite gençlerinin aile tipleri ile bireysel yabancılaşma ve anomiy davranış düzeyi arasında bir ilişki vardır.
6. Üniversite gençlerinin aile tipleri ile sosyal anomiy ve yabancılaşma davranış düzeyi arasında bir ilişki vardır.
7. Üniversite gençlerinin sosyal tabaka seviyeleri ile bireysel yabancılaşma ve anomiy davranış düzeyi arasında bir ilişki vardır.
8. Üniversite gençlerinin sosyal tabaka seviyeleri ile sosyal anomiy ve yabancılaşma davranış düzeyi arasında bir ilişki vardır.
9. Üniversite gençlerinin hayatlarını uzun süre geçirdikleri yerleşim merkezleri ile bireysel

- yabancılaşma ve anomi davranış düzeyi arasında bir ilişki vardır.
10. Üniversite gençlerinin hayatlarını uzun süre geçirdikleri yerleşim merkezleri ile sosyal anomi ve yabancılaşma davranış düzeyi arasında bir ilişki vardır.
 11. Üniversite gençlerinin yaşadıkları ortam ile bireysel yabancılaşma ve anomi davranış düzeyi arasında bir ilişki vardır.
 12. Üniversite gençlerinin yaşadıkları ortam ile sosyal anomi ve yabancılaşma düzeyi arasında bir ilişki vardır.
 13. Üniversite gençlerinin öğrenim gördükleri fakülteler ile bireysel yabancılaşma ve anomi davranış düzeyi arasında bir ilişki vardır.
 14. Üniversite gençlerinin öğrenim gördükleri fakülteler ile sosyal anomi ve yabancılaşma davranış düzeyi arasında bir ilişki vardır.
 15. Üniversite gençlerinin maddi ihtiyaçlarını karşılama durumu ile bireysel yabancılaşma ve anomi davranış düzeyi arasında bir ilişki vardır.
 16. Üniversite gençlerinin maddi ihtiyaçlarını karşılama durumu ile sosyal anomi ve yabancılaşma davranış düzeyi arasında bir ilişki vardır.
 17. Üniversite gençlerinin ailelerinin yaşadığı bölgeler ile bireysel yabancılaşma ve anomi davranış düzeyi arasında bir ilişki vardır.
 18. Üniversite gençlerinin ailelerinin yaşadığı bölgeler ile sosyal anomi ve yabancılaşma davranış düzeyi arasında bir ilişki vardır.
 19. Üniversite gençliğinde ideolojik gruplaşma olup-olmaması durumu ile bireysel yabancılaşma ve anomi davranış düzeyi arasında bir ilişki vardır.
 20. Üniversite gençliğinde ideolojik gruplaşma olup-olmaması durumu ile sosyal anomi ve yabancılaşma davranış düzeyi arasında bir ilişki vardır.
 21. Üniversite gençlerinin dini ibadetleri yerine getirme eğilimi ile bireysel yabancılaşma ve anomi davranış düzeyi arasında bir ilişki vardır.
 22. Üniversite gençlerinin dini ibadetleri yerine getirme eğilimi ile sosyal anomi ve yabancılaşma davranış düzeyi arasında bir ilişki vardır.
 23. Üniversite gençlerinin sosyal değişimde radikal görüşleri ile bireysel yabancılaşma ve anomi davranış düzeyi arasında bir ilişki vardır.
 24. Üniversite gençlerinin sosyal değişimde radikal görüşleri ile sosyal anomi ve yabancılaşma davranış düzeyi arasında bir ilişki vardır.
 25. Üniversite gençlerinin sosyal değişimde muhafazakâr görüşleri ile bireysel yabancılaşma ve anomi davranış düzeyi arasında bir ilişki vardır.
 26. Üniversite gençlerinin sosyal değişimde muhafazakâr görüşleri ile sosyal anomi ve yabancılaşma davranış düzeyi arasında bir ilişki vardır.
 27. Üniversite gençlerinin siyasetle ilgilenme istekleri ile bireysel yabancılaşma ve anomi davranış düzeyi arasında bir ilişki vardır.
 28. Üniversite gençlerinin siyasetle ilgilenme istekleri ile sosyal anomi ve yabancılaşma davranış

- düzeyi arasında bir ilişki vardır.
29. Üniversite gençlerinin şiddet eğilimleri ile bireysel yabancılaşma ve anomi davranış düzeyi arasında bir ilişki vardır.
 30. Üniversite gençlerinin şiddet eğilimleri ile sosyal anomi ve yabancılaşma davranış düzeyi arasında bir ilişki vardır.
 31. Üniversite gençlerinin sürü olup-olmama eğilimi ile bireysel yabancılaşma ve anomi davranış düzeyi arasında bir ilişki vardır.
 32. Üniversite gençlerinin sürü olup-olmama eğilimi ile sosyal anomi ve yabancılaşma davranış düzeyi arasında bir ilişki vardır.
 33. Üniversite gençlerinin en önemli sorunu ile bireysel yabancılaşma ve anomi davranış düzeyi arasında bir ilişki vardır.
 34. Üniversite gençlerinin en önemli sorunu ile sosyal anomi ve yabancılaşma davranış düzeyi arasında bir ilişki vardır.
 35. Üniversite gençlerinin dünya ve ülkemizin gelecekte nasıl olacağına dair düşünceleri ile bireysel yabancılaşma ve anomi davranış düzeyi arasında bir ilişki vardır.
 36. Üniversite gençlerinin dünya ve ülkemizin gelecekte nasıl olacağına dair düşünceleri ile sosyal anomi ve yabancılaşma davranış düzeyi arasında bir ilişki vardır.
 37. Üniversite gençlerinin kişisel gelecekleri konusundaki yargıları ile bireysel yabancılaşma ve anomi davranış düzeyi arasında bir ilişki vardır.
 38. Üniversite gençlerinin kişisel gelecekleri konusundaki yargıları ile sosyal anomi ve yabancılaşma davranış düzeyi arasında bir ilişki vardır.
 39. Üniversite gençlerinin bireysel yabancılaşma ve anomi davranış düzeyi ile sosyal anomi ve yabancılaşma davranış düzeyi arasında bir ilişki vardır.

6. Yöntem

6.1. Araştırma Modeli

Bu araştırma, betimsel (tasviri) bir alan araştırmasıdır. Tezin birinci bölümünde, tündengelim yöntemiyle anomi ve yabancılaşmanın sosyal etkileri ve görünümleri teorik bir çerçevede analiz edilmiştir. Araştırmanın uygulama kısmı olan bu bölümünde ise, tümevarım yöntemiyle, belirlenen örneklemden anket aracılığıyla toplanan veriler analiz edilmektedir.

6.2. Evren

Ana evren üniversite gençliğidir. Araştırmanın evreni ise İnönü Üniversitesi gençliğidir. İnönü Üniversitesi Öğrenci İşleri Dairesi'nden elde edilen bilgilere göre, 1993-1994 Öğretim yılında, İnönü Üniversitesi'nin kampüsünde bulunan; Eğitim, Fen-Edebiyat, İktisadi ve İdari Bilimler, Mühendislik ve Tıp Fakültesinde kayıtlı bulunan 3100 Erkek ve 1420 Kız öğrenci olmak üzere, toplam 4520 öğrenci uygulama evrenini oluşturmaktadır.

6.3. Örneklem

Araştırmanın örnekleme yöntemi, % 10 örnekleme yöntemi ile araştırma evreninden tesadüfi örnekleme yoluyla seçilmiştir. İstatistik bakımından analizi yapılan verilerin elde edildiği örneklemin son durumu Tablo-1B`de gösterilmektedir.

Tablo-1B: Örneklemin Fakülterle Göre Cinsiyet Dağılımı

<i>Fakülteler</i>	<i>Erkek Öğrenci</i>		<i>Kız Öğrenci</i>		<i>Toplam</i>	
	<i>n</i>	<i>%</i>	<i>n</i>	<i>%</i>	<i>N</i>	<i>%</i>
Eğitim Fakültesi	103	61.3	65	38.6	168	37.3*
Fen-Edebiyat Fakültesi	92	68.6	42	31.3	134	29.8*
İktisadi ve İdari Bil.Fak.	57	71.2	23	28.7	80	17.8*
Mühendislik Fakültesi	27	65.8	14	34.1	41	9.1*
Tıp Fakültesi	15	55.5	12	44.4	27	6.0*
<i>Toplam</i>	<i>294</i>	<i>65.3</i>	<i>156</i>	<i>34.6</i>	<i>450</i>	<i>100</i>

* Kolon yüzdesi, Diğer yüzdeler satır yüzdesidir.

Araştırmanın evreninin % 10'u olan 450 öğrenci araştırmanın örneklemini meydana getirmektedir. Tabloda görüldüğü gibi örneklemin, % 65.3'ünü erkek, % 34.6'sını ise kız öğrenciler oluşturmaktadır. Anket, fakültelerde okuyan ve cinsiyet dağılımı Öğrenci İşleri Dairesi Başkanlığı'ndan önceden elde edilen verilere göre uygulandığı için, resmi öğrenci sayıları ile anketin uygulandığı örneklemin fakülterle göre cinsiyet dağılımı uyum göstermektedir.

6.4. Bilgi Toplama Araçları, Ölçme Aracının Hazırlanması ve Geliştirilmesi

Araştırmanın bilgi toplama aracı olarak "anket" kullanılmıştır. Ankette varsayımların test edilmesi için ilgili sorular yer almaktadır. Öncelikle gençlikle ilgili uygulamalı ve teorik araştırmalar taranarak, konuyla ilgili soruların dökümü yapılmış ve tezin amacı olan problem ve alt problemlere göre anket aracı düzenlenmiştir.

Anket soruları; tez danışmanı, Sosyoloji, Eğitim Bilimleri, Psikolojik Danışmanlık ve Rehberlik, Eğitimde Ölçme ve Değerlendirme, İstatistik, Bilgi-İşlem, Sosyometri, Psikometri Bölüm ve Anabilim Dallarında görevli toplam 10 uzman öğretim üyesi ile tartışılmış, görüşlerine sunulmuştur. Sorular, Sosyoloji Bölümü son sınıf öğrencilerinden 30 kişilik gruba ön deneme yapılarak sınanmıştır. Uzmanların görüşleri alındıktan ve öğrencilere anketin ön uygulaması yapıldıktan sonra net bulunmayan sorular çıkartılarak ankette gerekli değişiklikler yapılmıştır.

Anket formundaki soruların içeriği şu şekildedir. Anket formu 65 sorudan meydana gelmektedir. Anketin ilk 17 sorusu üniversite gençliğinin doğal ve toplumsal niteliklerini tespit etmek amacıyla hazırlanmıştır. Ankette 18. soru ile 33. soru arasındaki 16 soru sosyal anomiyet ve yabancılaşma ölçeğini; 43. soru ile 58. soru arasındaki 16 soru ise, bireysel yabancılaşma ve anomiyet ölçeğini oluşturmaktadır. Geriye kalan 16 soru üniversite gençliğinin sosyal, kültürel ve politik

durumlarını tespit etmek için hazırlanmış olup, bu da varsayımlara göre oluşturulmuş bağımsız değişkenleri meydana getirmektedir.

Bireysel yabancılaşma ve anomi ölçeği (43. ve 58. sorular arasındaki 16 soru), Likert dereceleme kriterine göre üçlü sınıflama esasına göre düzenlenmiştir. Bireysel yabancılaşma ve anomi ölçeğini oluşturan sorular; Gökçe (1984), Baymur vd. (1978) tarafından geliştirilen ve Gökmen vd. (1985)'in araştırmalarında kullandıkları güvenilirlik ve geçerliliği denenmiş sorulardan ve ayrıca üretilen sorulardan oluşturulmuştur. Gençlerin, bireysel yabancılaşma ve anomi puanı "Asgari, orta ve yüksek düzey" biçiminde dereceleme yapılarak hesaplanmıştır. SPSS bilgisayar programında kodlanarak hesaplanan yabancılaşma ve anomi puanları, varsayım ve alt-varsayımlara göre analiz edilmiştir. Analizde kullanılan istatistiksel formül ve kodlama, çalışmanın ek kısmında verilmektedir.

Sosyal anomi ve yabancılaşma ölçeği ise, (18. ve 33. sorular arasındaki 16 soru), Likert dereceleme kriterine göre dördü sınıflama esas bağlamında düzenlenmiştir. Sosyal anomi ve yabancılaşma ölçeğini oluşturan sorular; Srole, McClosky ve Schaar'ın geliştirdiği, güvenilirlik ve geçerliliği denenmiş ve Mutlu (1984), Mutlu (1988)'in araştırmalarında kullandığı sorular ile Rokeach ve Gough'un geliştirdiği, güvenilirlik ve geçerliliği denenmiş ve Kağıtçıbaşı (1972)'nin araştırmalarında kullandığı sorulardan oluşturulmuştur. Gençlerin, sosyal anomi ve yabancılaşma puanı "Asgari, orta ve yüksek düzey" biçiminde dereceleme yapılarak hesaplanmıştır. SPSS bilgisayar programında kodlanarak hesaplanan anomi ve yabancılaşma puanları, varsayım ve alt-varsayımlara göre analiz edilmiştir. Analizde kullanılan kodlama ve istatistiksel formüller, çalışmanın ek kısmında verilmektedir.

6.5. Ölçme Aracının Uygulanması ve Verilerin Toplanması

Anket, İnönü Üniversitesi Rektörlüğü'nden alınan izin ve onaydan sonra, 21 Şubat-4 Mart 1994 tarihleri arasında, tesadüfi örnekleme ile belirlenen araştırma örneklemine uygulanmıştır. Örneklem alanı 450 öğrenciden oluşmaktadır.

6.6. Verilerin Analizi

Uygulanan anketlerdeki verilerin bilgisayara aktarılması için anketler tek tek gözden geçirilerek, veri kodlama işlemi yapılmıştır. Veriler, S.P.S.S./PC +4.0 program paketi (Statistical Package for Social Sciences) kullanılarak analiz edilmiştir. Sonuçlar tablolar halinde "Bulgular ve Yorumlar" bölümünde sunulmaktadır.

Araştırma varsayımlarının sınanmasında frekans dağılımı, çapraz tablolama ve korelasyon tekniklerinden yararlanılmıştır.

7. Bulgular ve Yorumlar

7.1. Üniversite Gençlerinin Genel Nitelikleri

7.1.1. Doğal Nitelikler

Örnekleme oluşturan üniversite öğrencilerinin cinsiyet, yaş, ailelerinin ikâmet yeri, ailelerinin bulunduğu bölge, gençlerin hayatlarının büyük kısmını geçirdikleri yerleşim merkezleri itibarıyla dağılımları şu şekildedir.

Tablo-2B: Cinsiyet

<i>Cinsiyet</i>	<i>Öğrenci Sayısı</i>	<i>%</i>
Erkek	294	65.3
Kız	156	34.7
<i>Toplam</i>	<i>450</i>	<i>100</i>

Anket uygulanan örneklem grubunun cinsiyet oranı ile araştırmanın evrenini oluşturan İnönü Üniversitesi'nin 5 fakültesindeki öğrencilerin cinsiyet oranı, anket uygulanırken cinsiyet itibarıyla örneklemin oluşmasına dikkat edildiği için, uygunluk arz etmektedir.

Tablo-3B: Yaş

<i>Yaş</i>	<i>n</i>	<i>%</i>
18	1	0.2
19	13	2.9
20	71	15.8
21	100	22.2
22	125	27.8
23	70	15.6
24	61	13.6
25	9	2.0
<i>Toplam</i>	<i>450</i>	<i>100</i>

Tablo-3B'de de görüldüğü gibi, örneklemi oluşturan üniversite gençlerinin yaşı, 18-25 yaş arasındadır. Gençlerin en yoğun olduğu yaş grubu 20-23 yaşları arasındadır.

Tablo-4B: Gençlerin Ailelerinin İkamet Yeri

<i>İkamet</i>	<i>n</i>	<i>%</i>
İl	267	59.3
İlçe	110	24.4
Köy	73	16.2
<i>Toplam</i>	<i>450</i>	<i>100</i>

Tablo-5B: Gençlerin Hayatlarının Büyük Kısmını Geçirdikleri Yerleşim Merkezleri

<i>Yerleşim Merkezleri</i>	<i>n</i>	<i>%</i>
Köy	43	9.6
Kasaba	12	2.7
İlçe	112	24.9
İl	223	49.6
Büyük İl	57	12.7
Yurt Dışı	3	0.7
Toplam	450	100

Tablo-4B ve 5B'de görüldüğü gibi, gençlerin ailelerinin ikamet ettiği yerleşim yeri ile gençlerin hayatlarını geçirdikleri yerleşim merkezleri oranları birbiriyle uyumaktadır. Bu bağlamda, üniversite gençlerinin % 60'ı şehirlerden gelmektedir. Bu oran Türkiye nüfusunun köy ve şehir dağılımına da uymaktadır. Zaten, köylerde ilkokuldan sonra okula gitme oranının önemli oranda düşmesi gerçeği de, köy kaynaklı gençlerin üniversite öğrenimi görme yüzdelerine yansımaktadır.

Tablo-6B: Gençlerin Geldikleri Bölgeler

<i>Bölgeler</i>	<i>n</i>	<i>%</i>
Marmara	40	8.9
Ege	27	6.0
Akdeniz	89	19.8
İç Anadolu	62	13.8
Karadeniz	30	6.7
Doğu Anadolu	157	34.9
Güneydoğu Anadolu	45	10.0
Toplam	450	100

Tablo-6B'de de görüldüğü üzere, üniversitenin Doğu Anadolu Bölgesi'nde olması dolayısıyla öğrencilerin en fazla geldikleri yer Doğu Anadolu Bölgesi'dir. Daha sonra sırayla Akdeniz, İç Anadolu, Güneydoğu Anadolu, Marmara, Ege ve Karadeniz Bölgeleri; Doğu Anadolu bölgesini izlemektedir.

7.2. Toplumsal Nitelikler

Üniversite gençliğinin toplumsal nitelikleri çerçevesinde aile yapıları, anne ve babanın öğrenim durumu, anne ve baba mesleği, kardeş sayısı, sosyal tabaka, Malatya'daki ikamet, maddi ihtiyaçları karşılama oranı, kuşaklararası anlaşmazlık nedenleri aşağıdaki tablolarda görülmektedir.

Tablo-7B: Gençlerin Aile Yapıları

<i>Aile Yapıları</i>	<i>n</i>	<i>%</i>
Çekirdek Aile	377	83.8
Geleneksel Aile	53	11.8
Boşanma ile Dağılmış	3	0.7
Annenin vefatı	3	0.7
Babanın vefatı	10	2.2
Ebeveyne Yurtdışında	4	0.9
<i>Toplam</i>	<i>450</i>	<i>100</i>

Tablo-7B'de de görüldüğü gibi gençlerin aile yapılarında, çekirdek aile % 83.8 ile en fazla orana sahiptir.

Tablo-8B: Anne ve Babanın Öğrenim Durumu

<i>Öğrenim Durumu</i>	<i>Anne</i>		<i>Baba</i>	
	<i>n</i>	<i>%</i>	<i>n</i>	<i>%</i>
Okur-Yazar Değil	119	26	29	6.4
Okur-Yazar	71	15.8	44	9.8
İlkokul	192	42.7	196	43.6
Ortaokul	23	5.1	38	8.4
Lise	22	4.9	59	13.1
Üniversite	22	4.9	74	16.4
Lisans-üstü	1	0.2	10	2.2
<i>Toplam</i>	<i>450</i>	<i>100</i>	<i>450</i>	<i>100</i>

Tablo-8B'de de görüldüğü gibi babanın öğrenim durumu annenin öğrenim durumundan daha yüksektir. Annenin okur-yazar olmamasının oranı % 26'dır. Bu durum, Türkiye'de kız çocuklarını okutmama gibi arkaik bir tutumun sonucunu yansıtmaktadır.

Tablo-9B: Anne Mesleği

<i>Meslekler</i>	<i>n</i>	<i>%</i>
Ev Hanımı	413	91.8
Öğretmen	19	4.2
Memur	5	1.1
Emekli	6	1.3
Çiftçi	2	0.4
Hemşire	2	0.4
İşçi	1	0.2
Serbest	1	0.2
<i>Toplam</i>	<i>450</i>	<i>100</i>

Ankette açık uçlu soru olarak sorulan anne mesleğine verilen cevaplar çerçevesinde oluşturulan, Tablo-9B'de de görüldüğü üzere, örnekleme oluşturan gençlerin % 91.8'inin anne mesleği ev hanımıdır. Bu oran, Türkiye genelini de yansıtmaktadır.

Tablo-10B: Baba Mesleği

<i>Meslekler</i>	<i>n</i>	<i>%</i>
Esnaf	100	22.2
Memur	80	17.8
Çiftçi	75	16.7
İşçi	69	15.3
Emekli	67	14.9
Öğretmen	46	10.2
Serbest	6	1.3
Subay	5	1.1
İşsiz	2	0.4
<i>Toplam</i>	<i>450</i>	<i>100</i>

Ankette açık uçlu soru olarak sorulan anne mesleğine verilen cevaplar çerçevesinde oluşturulan, Tablo-10B'de de görüldüğü üzere, örnekleme oluşturan gençlerin, baba mesleği % 22.2 esnaf, % 17.8 memur, % 16.7 çiftçi, % 15.3 işçi, % 14.9 emekli, % 10.2 öğretmen, ve diğer meslek gruplarından oluşmaktadır.

Tablo-11B: Sosyal Tabaka

<i>Sosyal Tabaka</i>	<i>n</i>	<i>%</i>
Üst	16	3.6
Orta	376	83.6
Alt	57	12.7
<i>Toplam</i>	<i>450</i>	<i>100</i>

Gençlerin hangi sosyal tabakaya mensup olduklarını subjektif olarak belirleyen soruya verilen cevaplara göre % 83.6 oranında orta tabaka, % 12.7 alt tabaka ve % 3.6'da üst tabaka mensubiyeti çıkmıştır. Bu oranlar, anne ve babanın öğrenim durumu, anne ve babanın mesleği, ailenin aylık kazancı ile de uyum göstermektedir.

Tablo-12B: Kardeş Sayısı

<i>Kardeş</i>	<i>n</i>	<i>%</i>
1	6	1.3
2	42	9.3
3	101	22.4
4	87	19.3
5	68	15.1
6	46	10.2
7	43	9.6
8	23	5.1
9	12	2.7
10	12	2.7
11	2	0.4
12	3	0.7
13	2	0.4
14	1	0.2
15	1	0.2
16	1	0.2
<i>Toplam</i>	<i>450</i>	<i>100</i>

Tablo-12B'de de görüldüğü üzere, gençlerin kardeş sayısı yoğun olarak 3-5 kardeş arasında görülmektedir. Bu oran, gençlerin çoğunluğunun çekirdek aile tipine uyum göstermektedir.

Tablo-13B: Malatya'da Barınılan Yer

<i>Barınılan Yer</i>	<i>n</i>	<i>%</i>
Ailesi Yanında	109	24.2
Tek Başına Evde	20	4.4
Yurt-Kur Öğrenci Yurdu	147	32.7
Özel Öğrenci Yurdu	16	3.6
Arkadaşlarla Evde	134	29.8
Akraba Yanında	17	3.8
Otel-Misafirhane	7	1.6
<i>Toplam</i>	<i>450</i>	<i>100</i>

Tablo-13B'de de görüldüğü üzere, örneklemini oluşturan gençler Malatya'da: % 32.7 Yurt-Kur Öğrenci Yurdu'nda, % 29.8 arkadaşlarıyla birlikte kalmakta oldukları görülmektedir.

Dolayısıyla, Malatya dışından gelip Malatya'da öğrenim görenlerin oranı, ailesi yanında barınanlardan daha fazladır.

Tablo-14B: Maddi İhtiyaçları Karşılama Oranı

<i>Maddi İhtiyaç</i>	<i>n</i>	<i>%</i>
Maddi ihtiyaçlarını karşılayanlar	294	65.3
Maddi ihtiyaçlarını karşılayamayanlar	156	34.7
Toplam	450	100

Tablo-14B'de de görüldüğü üzere, gençlerin yaşadıkları yerde ders çalışma, ısınma, beslenme, barınma gibi maddi ihtiyaçlarını karşılama oranı % 65.3'dür. Maddi ihtiyaçlarını karşılamakta yetersiz kalan kesim ise % 34.7'dir.

Tablo-15B: Kuşaklararası Anlaşmazlıkların Nedenleri

<i>Kuşaklararası Anlaşmazlık Nedeni</i>	<i>n</i>	<i>%</i>
Toplumun Hızlı Değişmesi	174	38.7
Değerlerin Değişmesi	156	34.7
Gençlerin Artışı	7	1.6
Bilgi Patlaması	3	0.7
Teknolojik Gelişmeler	7	1.6
Eğitimin Yaygınlaşması	7	1.6
Göçler	6	1.3
Geleneksel Toplulukların Çözülüşü	15	3.3
Toplumsal Sapmanın Artışı	75	16.7
Toplam	450	100

Kuşaklararası anlaşmazlık, her çağda ve her toplumda görülmektedir. Kuşaklararası anlaşmazlığın temelinde, sosyal ve kültürel değişime paralel olarak genç sosyal çevresi ve kültürü ile ebeveyn sosyal çevresi ve kültürü arasında meydana gelen farklılık bulunmaktadır. Bu bağlamda, "genç kuşaklar ebeveyniyle aynı şartlarda yetiştirilmemişlerdir. Ebeveyniyle aynı durumları yaşamazlar. Her kuşağın, içinde yaşadığı toplumu, hayatla ilgili şeyleri kendilerine göre kavrayışları vardır. Bu kavrayış, bireyin olgunlaştığı çevreye ve yaşadığı deneylere bağlıdır." (Mucchielli, 1991:76).

Kuşaklararası anlaşmazlıkların sosyo-kültürel nedenleri, Tezcan'ın analizi bağlamında şu şekildedir. "Teknolojik değişmelerin hayat biçimimizde yarattığı değişmeler çerçevesinde; boş zamanların artışı, kentleşme, göçler, geleneksel toplulukların kayboluşu, makinalaşma hayat tarzını değiştirmektedir. Bilgi patlaması ve uzayan eğitim ile gençlerin bilgi donanımı ile yetişkinlerin bilgi

donanımı arasındaki farklar, demografik açıdan gençlerin sayısal olarak artmasına karşılık yönetimden pay alamamaları, gençliğin ortaklaşa bilinçlenip, sorunlarını toplu gösterilerle kamuoyuna duyurmaları ile değerlerin değişmesi kuşaklararası anlaşmazlıklarda temel nedenlerdir.” (Tezcan, 1981:39-41). Çağımızda medyanın özellikle de televizyonun değerlerin değişmesinde etkisi bağlamında, ankette sorulan “TV insanların değer yargılarını değiştiriyor mu ?” sorusuna % 88.2 oranında “evet” cevabı verilmiştir. TV, bir yandan standardize bir kültür sunarken; yeni değişmeleri ve farklı kültürel kodları daha hızlı benimseyen gençlerle, daha muhafazakâr olan yetişkin kuşak arasında bir kopukluk olmaktadır. Bu bağlamda, gençler, kuşaklararası anlaşmazlıkların nedeni olarak, toplumumuzun sosyo-kültürel ve ekonomik yönden hızla bir değişme içinde oluşu ile değerlerin değişmesini öncelikle belirtmişlerdir.

7.2. Temel Bulgular ve Yorumlar

1. Üniversite Gençlerinin Bireysel Yabancılaşma ve Anomi Davranış Düzeyi

Üniversite gençliğinin bireysel yabancılaşma ve anomi davranış düzeyini ölçmek üzere geliştirilen ölçeğe göre, gençlerin bireysel yabancılaşma ve anomi puanı tespit edilmiştir. Ölçeği oluşturan sorular psikolojik açıdan bireyin kendine yabancılaşmasını ve anomik durumunu test etmektedir. Bu bağlamda, gelecek korkusu, kendine güvensizlik, intihar düşüncesi, uyuşturucu madde kullanma derecesi, kendini yalnız ve yabancı hissetme düzeyi, kaygı düzeyi, alkollü içki kullanma düzeyi, öfke ve düşmanlık duygu düzeyi, kendini boş ve gayesiz hissetme düzeyi, büyüklere isyan duygusu, herşeyi anlamsız bulma, kendini değersiz hissetme, çabuk etki altında kalma ve çevre şartlarına uyum sağlayamama düzeyi ölçülmüştür.

Tablo-1C: Üniversite Gençlerinin Bireysel Yabancılaşma ve Anomi Davranış Düzeyi

<i>Bireysel Yabancılaşma ve Anomi Davranış Düzeyi</i>	<i>Öğrenci Sayısı</i>	<i>%</i>
Asgari Düzeyde Yabancılaşma ve Anomi	-	-
Orta Düzeyde Yabancılaşma ve Anomi	445	98.9
Yüksek Düzeyde Yabancılaşma ve Anomi	5	1.1
<i>Toplam</i>	<i>450</i>	<i>100</i>

Tabloda da görüldüğü üzere, üniversite gençlerinde % 98.9 oranla “orta düzeyde” bireysel yabancılaşma ve anomi tespit edilmiştir. % 1.1 “yüksek düzeyde” bireysel yabancılaşma ve anomi durumu varken, asgari düzeyde bir yabancılaşma ve anomiyeye rastlanmamıştır. Dolayısıyla ele alınan üniversite gençliğinin, orta düzeyde bireysel yabancılaşma ve anomik durumda oldukları ifade edilebilir.

2. Üniversite Gençlerinin Sosyal Anomi ve Yabancılaşma Davranış Düzeyi

Üniversite gençliğinin sosyal anomi ve yabancılaşma davranışlarının düzeyini saptayan ölçek; sosyal anomik durum ile bireyin toplumda anlamsızlık, güvensizlik, normsuzluk, güçsüzlük duyması bağlamında yabancılaşma düzeyini ölçmeyi amaçlamaktadır.

Analiz sonunda, gençlerin sosyal anomi ve yabancılaşma davranış düzeyleri aşağıdaki tabloda verilmektedir.

Tablo-2C: Üniversite Gençlerinin Sosyal Anomi ve Yabancılaşma Davranış Düzeyi

<i>Sosyal Anomi ve Yabancılaşma</i>	<i>Öğrenci Sayısı</i>	<i>%</i>
Asgari Düzey	1	0.2
Orta Düzey	353	78.4
Yüksek Düzey	96	21.3
Toplam	450	100

Üniversite gençliğinin, sosyal anomi ve yabancılaşma düzeyi % 78.4 oranla, orta düzeydedir. % 21.3 oran ile yüksek düzeyde sosyal anomi ve yabancılaşma davranış düzeyi saptanırken, % 0.2 oran ile asgari düzeyde sosyal anomi ve yabancılaşma tespit edilmiştir. Dolayısıyla, üniversite gençliğinde orta düzeyde sosyal anomi ve yabancılaşma davranış düzeyi görülmektedir.

3. Üniversite Gençlerinin Cinsiyete Göre Bireysel Yabancılaşma ve Anomi Davranış Düzeyi Arasındaki İlişki

Cinsiyete göre, genç erkek ve genç kızların bireysel yabancılaşma ve anomi davranış düzeyi aşağıdaki tabloda sunulmaktadır.

Tablo-3C: Üniversite Gençlerinin Cinsiyete Göre Bireysel Yabancılaşma ve Anomi Davranış Düzeyi

<i>Cinsiyet</i>	<i>Bireysel Yabancılaşma ve Anomi</i>							
	<i>Asgari Düzey</i>		<i>Orta Düzey</i>		<i>Yüksek Düzey</i>		<i>Toplam</i>	
	<i>n</i>	<i>%</i>	<i>n</i>	<i>%</i>	<i>n</i>	<i>%</i>	<i>N</i>	<i>%</i>
Erkek	-	-	292	99.3	2	0.7	294	65.3*
Kız	-	-	153	98.1	3	1.9	156	34.7*
Toplam	-	-	445	98.9	5	1.1	450	100

* Kolon yüzdesi, diğer yüzdeler satır yüzdesidir.

P>0.05

r=0.0564

Tabloda da görüldüğü üzere, genç erkek öğrencilerin % 99.3 ve genç kız öğrencilerin % 98.1 oranında orta düzeyde bireysel yabancılaşma ve anomi puanı aldıkları görülmektedir. Genç erkek öğrencilerin % 0.7'si ve genç kız öğrencilerin de % 1.9'u yüksek düzeyde bireysel yabancılaşma ve anomi puanı almışlardır.

Bu bağlamda, genç erkek ve genç kız öğrencilerin orta düzeyde bireysel yabancılaşma ve anomi davranış gösterdikleri ifade edilebilir.

4. Üniversite Gençlerinin Cinsiyete Göre Sosyal Anomi ve Yabancılaşma Davranış Düzeyi Arasındaki İlişki

Tablo-4C: Üniversite Gençlerinin Cinsiyete Göre Sosyal Anomi ve Yabancılaşma Davranış Düzeyi

Cinsiyet	Sosyal Anomi ve Yabancılaşma							
	Asgari Düzey		Orta Düzey		Yüksek Düzey		Toplam	
	n	%	n	%	n	%	N	%
Erkek	1	0.3	342	82.3	51	17.3	294	65.3*
Kız	-	-	111	71.2	45	28.8	156	34.7*
Toplam	1	0.3	353	78.4	96	21.3	450	100

* Kolon yüzdesi, diğer yüzdeler satır yüzdesidir.

P<0.05

r=0.1363

Tabloda da görüldüğü gibi, genç erkeklerde % 82.3 ve genç kızlarda % 71.2 olmak üzere orta düzeyde sosyal anomiy ve yabancılaşma davranışı görülürken, genç kızlarda % 28.8 ve genç erkeklerde % 17.3 oranında yüksek düzeyde sosyal anomiy ve yabancılaşma davranışı görülmektedir. Dolayısıyla, genç kızlar yüksek düzey sosyal anomiy ve yabancılaşma davranışı göstermektedirler.

Bu bulgu, genç kızların yetiştirilmesi ve toplumdaki konumlarıyla anlamlılık ifade etmektedir. Bu bağlamda, "genç kızlar ve genç erkeklere uygulanan farklı sosyalleşme sonucu olarak; genç kızlar daha pasif yetiştirilmektedir." (Alkan-Ergil, 1980:142). Bunun sosyal hayattaki yansımalarına paralel olarak araştırmamızın bulgularında da, genç kızlardaki sosyal anomiy ve yabancılaşma davranış düzeyi genç erkeklere göre daha fazla görülmektedir.

Gençlerin cinsiyetleri ile sosyal anomiy ve yabancılaşma davranış düzeyi arasındaki korelasyon derecesi önemli bulunmuştur.

5. Üniversite Gençlerinin Aile Tipleri ile Bireysel Yabancılaşma ve Anomiy Davranış Düzeyi Arasındaki İlişki

Gençlerin aile tiplerine göre bireysel yabancılaşma ve anomiy davranış düzeyinin derecesi aşağıdaki tabloda gösterilmektedir.

Tablo-5C: Üniversite Gençlerinin Aile Tipleri ile Bireysel Yabancılaşma ve Anomi Davranış Düzeyi

Aile Tipi	Bireysel Yabancılaşma ve Anomi Düzeyi							
	Asgari Düzey		Orta Düzey		Yüksek Düzey		Toplam	
	n	%	n	%	n	%	N	%
Çekirdek Aile	-	-	373	98.9	4	1.1	377	83.8*
Geleneksel Geniş Aile	-	-	52	98.1	1	1.9	53	11.8*
Boşanma ile Dağılmış Aile	-	-	3	100	-	-	3	0.7*
Annenin Vefatı ile Dağılmış	-	-	3	100	-	-	3	0.7*
Babanın Vefatı ile Dağılmış	-	-	10	100	-	-	10	2.2*
Ebeveyn Yurtdışında	-	-	4	100	-	-	4	0.9*
Toplam	-	-	445	98.9	5	1.1	450	100

* Kolon yüzdesi, diğer yüzdeler satır yüzdesidir.

P>0.05

r=0.0107

Tabloda görüldüğü gibi, genel olarak üniversite gençlerinin aile tiplerine göre bireysel yabancılaşma ve anomi düzeyi orta derecede görülmektedir. Yüksek düzeyde bireysel yabancılaşma ve anomi düzeyi önemli oranda görülmemektedir.

6. Üniversite Gençlerinin Aile Tipleri ile Sosyal Anomi ve Yabancılaşma Davranış Düzeyi Arasındaki İlişki

Tablo-6C: Üniversite Gençlerinin Aile Tipleri ile Sosyal Anomi ve Yabancılaşma Davranış Düzeyi

Aile Tipi	Sosyal Anomi ve Yabancılaşma Düzeyi							
	Asgari Düzey		Orta Düzey		Yüksek Düzey		Toplam	
	n	%	n	%	n	%	N	%
Çekirdek Aile	1	0.3	291	77.2	85	22.5	377	83.8*
Geleneksel Geniş Aile	-	-	44	83.0	9	17.0	53	11.8*
Boşanma ile Dağılmış Aile	-	-	3	100	-	-	3	0.7*
Annenin Vefatı ile Dağılmış	-	-	3	100	-	-	3	0.7*
Babanın Vefatı ile Dağılmış	-	-	9	90.0	1	10.0	10	2.2*
Ebeveyn Yurtdışında	-	-	3	75.0	1	25.0	4	0.9*
Toplam	1	0.3	353	78.4	96	21.3	450	100

* Kolon yüzdesi, diğer yüzdeler satır yüzdesidir.

P>0.05

r=0.579

Genel bulgulara koşturularak, gençlerin aile tipleri ile sosyal anomi ve yabancılaşma davranış düzeyi arasında orta düzeyde bir yabancılaşma ve anomik durum vardır. Ancak, Ebeveynin yurtdışında bulunduğu parçalanmış ailelere mensup gençlerde, diğer ailelere mensup gençlere nazaran, yüksek düzeyde sosyal anomi ve yabancılaşma davranışı saptanmıştır. Bu bulgu,

araştırmanın birinci bölümünde "Kültürel Yabancılaşma ve Anomi" bahsindeki analiz çerçevesinde ve Berkay (1988)'in bulgularına uygun bir sonucu vermektedir. Parçalanmış aileden sonra sırasıyla çekirdek aile, geleneksel geniş aile ve babanın vefatıyla dağılmış ailelerde tabloda belirtildiği oranlarda yüksek derecede sosyal anomi ve yabancılaşma davranış düzeyi saptanmıştır.

7. Üniversite Gençlerinin Sosyal Tabaka Seviyeleri ile Bireysel Yabancılaşma ve Anomi Davranış Düzeyi Arasındaki İlişki

Her toplumda genel olarak alt, orta ve üst sosyal sınıflar şeklinde yapılan sosyal tabakalaşma piramidi, yine her toplumun sosyal, ekonomik ve kültürel yapısına göre farklılık göstermektedir. Sosyal tabaka mensubiyeti, fertlerin davranış ve rollerine yansımaktadır. Sosyal sınıfları; ferdin kendisini mensubu olarak hissettiği sosyal sınıf şuuru bağlamında subjektif kriter ile ferdin gelir, eğitim, meslek ve hayat tarzı seviyesi gibi objektif kriterler belirlemektedir. (Bilgiseven, 1986; Erkal, 1983; Eserpek, 1981; Kağıtçıbaşı, 1972). Bu anlamda, örneklem grubu üniversite gençlerinin sosyal tabaka seviyelerini belirlemek için, hem subjektif ölçüt hem de objektif ölçüt kullanılmıştır. Dolayısıyla, öğrencilerin subjektif olarak ifade ettikleri, mensup oldukları sosyal tabaka seviyeleri ile anne ve babanın öğrenim durumu, anne ve babanın mesleği, ailenin geliri gibi nesnel ölçütler arasında uygunluk saptanmıştır. Bu bağlamda, gençlerin sosyal tabaka seviyeleri ile bireysel yabancılaşma ve anomi davranış düzeyi arasındaki ilişki şu şekilde bulunmuştur.

Tablo-7C: Üniversite Gençlerinin Sosyal Tabaka Seviyeleri ile Bireysel Yabancılaşma ve Anomi Davranış Düzeyi

Sosyal Tabaka	Bireysel Yabancılaşma ve Anomi Davranış Düzeyi							
	Asgari Düzey		Orta Düzey		Yüksek Düzey		Toplam	
	n	%	n	%	n	%	N	%
Üst	-	-	17	100	-	-	17	3.7*
Orta	-	-	372	98.9	4	1.1	376	83.6*
Alt	-	-	56	98.2	1	1.8	57	12.7*
Toplam	-	-	445	98.9	5	1.1	450	100

* Kolon yüzdesi, diğer yüzdeler satır yüzdesidir.

P>0.05

r=0.0297

Tabloda da görüldüğü gibi, genel bulgulara paralel olarak, üst, orta ve alt sosyal tabaka mensubu gençler, orta düzeyde bireysel yabancılaşma ve anomi davranış eğilimi göstermektedirler. Sosyal tabaka seviyelerinde yüksek derecede bireysel yabancılaşma ve anomi davranış eğilimi önemli oranda görülmemektedir.

8. Üniversite Gençlerinin Sosyal Tabaka Seviyeleri ile Sosyal Anomi ve Yabancılaşma Davranış Düzeyi Arasındaki İlişki

Tablo-8C: Üniversite Gençlerinin Sosyal Tabaka Seviyeleri ile Sosyal Anomi ve Yabancılaşma Davranış Düzeyi

Sosyal Tabaka	Sosyal Anomi ve Yabancılaşma Düzeyi							
	Asgari Düzey		Orta Düzey		Yüksek Düzey		Toplam	
	n	%	n	%	n	%	N	%
Üst	-	-	10	58.8	7	41.1	17	3.7*
Orta	1	0.3	300	79.8	75	19.9	376	83.6*
Alt	-	-	43	75.4	14	24.6	57	12.7*
Toplam	1	0.3	353	78.4	96	21.3	450	100

* Kolon yüzdesi, diğer yüzdeler satır yüzdesidir.

P>0.05

r=-0.0164

Tabloda da izlendiği gibi, üst-orta ve alt sosyal tabaka seviyelerine göre, gençlerin sosyal anomiy ve yabancılaşma düzeyi orta derecededir. Ancak, üst tabaka mensubu gençlerde, diğer sosyal tabakalara göre, yüksek düzey kategorisinde, daha fazla sosyal anomiy ve yabancılaşma davranış düzeyi görülmektedir. Üst tabaka mensubu gençlerden sonra, alt tabaka mensubu gençlerde yüksek düzeyde sosyal anomiy ve yabancılaşma davranış düzeyi tespit edilmektedir. Bu bulgu, sosyolojik açıdan anlamlı bir sonucu ifade etmektedir. Toplumun iki uç sosyal tabakasında yaşamak bunalımları da beraberinde getirmektedir.

“Sosyal tabakalaşmada, orta sınıfların toplumda önemli fonksiyonları vardır. Öncelikle, toplumda iki zıt uç olan alt ve üst sosyal tabakalar arasındaki gelir farklılığı, orta tabakalaşmanın artırılması ile önlenir. Ekonomik gelişme için, milli gelirin artışıyla birlikte alt tabakalara mensup fertlerin orta tabaka seviyesine yükselmeleriyle, satın alma gücünün artmasına paralel olarak tüketim artacak, dolayısıyla üretimin artışı ekonomik gelişmeyi sağlayacaktır. Orta sınıflaşmanın yükselmesi aynı zamanda, sağcı ve solcu ideoloji hareketlerinin aşırı kutuplaşmasını önlemektedir. Orta tabaka mensuplarının ortak kültürel kodları benimsemesi, sosyal bütünleşme için önem arz etmektedir. Gelişmiş ülkelerde orta tabakalaşma fazladır ve orta sınıflar toplumda denge sağlarlar. Buna karşılık, az gelişmiş ülkeler ve Türkiye’de orta sınıflar gerektiği kadar gelişmemiştir.” (Bilgiseven, 1986:143-144). Bu bağlamda, Türkiye’de toplumun istikrara kavuşması için orta sınıflaşmayı destekleyici ekonomi-politikalarının artması, milli gelirin artırılması ve dengeli dağılımın sağlanması gerekmektedir. Toplumun sosyal yapısında orta sınıfların denge unsuru olduğunu, 2300 yıl önce belirten Aristoteles, orta sınıfların önemini ilkçağlarda ifade etmiştir. Her toplum için denge özelliğini koruyan orta sınıfların, ılımlı ve sağlıklı yapısı, araştırmamızın bulgusunda da görülmüştür. Sosyal anomiy ve yabancılaşma üst ve alt sosyal tabakalara mensup gençlerde yüksek bulunurken, orta tabaka mensubu gençlerde bu oran iki uç sosyal sınıfa göre düşük bulunmuştur.

9. Üniversite Gençlerinin Hayatlarını Uzun Süre Geçirdikleri Yerleşim Merkezleri ile Bireysel Yabancılaşma ve Anomi Davranış Düzeyi Arasındaki İlişki

Bireylerin hayat tarzını belirleyen etkenlerden birisi olan yerleşim merkezleri bağlamında, üniversite gençlerinin hayatlarını uzun süre geçirdikleri yerleşim merkezleri ile bireysel yabancılaşma ve anomi davranış düzeyi arasındaki ilişki şu şekilde saptanmıştır.

Tablo-9C: Üniversite Gençlerinin Hayatlarını Uzun Süre Geçirdikleri Yerleşim Merkezleri ile Bireysel Yabancılaşma ve Anomi Davranış Düzeyi

Yerleşim Yerleri	Bireysel Yabancılaşma ve Anomi Davranış Düzeyi							
	Asgari Düzey		Orta Düzey		Yüksek Düzey		Toplam	
	n	%	n	%	n	%	N	%
Köy	-	-	43	100	-	-	43	9.6*
Kasaba	-	-	12	100	-	-	12	2.7*
İlçe	-	-	111	99.1	1	0.9	112	24.9*
İl	-	-	220	98.7	3	1.3	223	49.6*
Büyük Kent	-	-	56	98.2	1	1.8	57	12.7*
Yurt Dışı	-	-	3	100	-	-	3	0.7*
Toplam	-	-	445	98.9	5	1.1	450	100

* Kolon yüzdesi, diğer yüzdeler satır yüzdesidir.

P>0.05

r=0.440

Gençlerin hayatlarını uzun süre geçirdikleri yerleşim merkezlerine göre, genel olarak orta düzeyde bireysel yabancılaşma ve anomi davranış eğilimi görülmektedir. Yüksek düzeyde bireysel yabancılaşma ve anomi davranış düzeyi oranı ise önemli derecede görülmemektedir.

10. Üniversite Gençlerinin Hayatlarını Uzun Süre Geçirdikleri Yerleşim Merkezleri ile Sosyal Anomi ve Yabancılaşma Davranış Düzeyi Arasındaki İlişki

Tablo-10C: Üniversite Gençlerinin Hayatlarını Uzun Süre Geçirdikleri Yerleşim Merkezleri ile Sosyal Anomi ve Yabancılaşma Davranış Düzeyi

Yerleşim Yerleri	Sosyal Anomi ve Yabancılaşma Düzeyi							
	Asgari Düzey		Orta Düzey		Yüksek Düzey		Toplam	
	n	%	n	%	n	%	N	%
Köy	-	-	39	90.7	4	9.3	43	9.6*
Kasaba	-	-	9	75.0	3	25.0	12	2.7*
İlçe	1	0.9	86	76.8	25	22.3	112	24.9*
İl	-	-	172	77.1	51	22.9	223	49.6*
Büyük Kent	-	-	44	77.2	13	22.8	57	12.7*
Yurt Dışı	-	-	3	100	-	-	3	0.7*
Toplam	1	0.3	353	78.4	96	21.3	450	100

* Kolon yüzdesi, diğer yüzdeler satır yüzdesidir.

P>0.05

r=0.679

Gençlerin hayatlarını uzun süre geçirdikleri yerleşim merkezleri itibarıyla, sosyal anomi ve yabancılaşma davranış düzeyi orta derecede bir eğilim göstermektedir. Yüksek düzeyde anomi ve yabancılaşma kategorisinde, diğer yerleşim merkezlerine göre fark az da olsa en fazla kasaba yerleşiminde sosyal anomi ve yabancılaşma görülmektedir. Tüm bu yabancılaşma ve anomi düzeylerinin olası sebebi, temelde bireylerin alıştıkları hayat tarzı ve yerleşim alanlarından ayrı yerde yaşamak zorunda kalmalarından dolayı, uyum problemi olmaktadır.

11. Üniversite Gençlerinin Yaşadıkları Ortam ile Bireysel Yabancılaşma ve Anomi Davranış Düzeyi Arasındaki İlişki

Üniversite gençlerinin aile ortamında ve aileleri ile birlikte yaşayıp, öğrenim görmeleri ile ailelerinden ayrı ortamlarda yaşayıp, öğrenim görmeleri arasında anomi ve yabancılaşma düzeyi farklılığı şu şekilde saptanmıştır.

Tablo-11C: Üniversite Gençlerinin Yaşadıkları Ortam ile Bireysel Yabancılaşma ve Anomi Davranış Düzeyi

Yaşanılan Ortam	Bireysel Yabancılaşma ve Anomi Davranış Düzeyi							
	Asgari Düzey		Orta Düzey		Yüksek Düzey		Toplam	
	n	%	n	%	n	%	N	%
Aileleri ile Birlikte	-	-	108	99.1	1	0.9	109	24.2*
Tek Başına Evde	-	-	20	100	-	-	20	4.4*
Yurt-Kur Öğrenci Yurdu	-	-	144	98	3	2.0	147	32.7*
Özel Öğrenci Yurdu	-	-	16	100	-	-	16	3.6*
Arkadaşları ile Evde	-	-	133	99.3	1	0.7	134	29.8*
Akrabaları Yanında	-	-	17	100	-	-	17	3.8*
Otel veya Misafirhane	-	-	7	100	-	-	7	1.6*
Toplam	-	-	445	98.9	5	1.1	450	100

* Kolon yüzdesi, diğer yüzdeler satır yüzdesidir.

P>0.05

r=-0.0178

Genel bulgulara paralel olarak, gençlerin yaşadıkları ortam ile bireysel yabancılaşma ve anomi davranışında da, orta düzeyde bir anomi ve yabancılaşma görülmektedir. Yüksek düzeyde bireysel yabancılaşma ve anomi kategorisinde ise, yabancılaşma ve anomi derecesi oranı önemli boyutta görülmemektedir.

12. Üniversite Gençlerinin Yaşadıkları Ortam ile Sosyal Anomi ve Yabancılaşma Davranış Düzeyi Arasındaki İlişki

Üniversite gençlerinin ailelerinin yanında ya da ailelerinden uzak olmalarına göre, sosyal anomi ve yabancılaşma düzeyi şu şekilde belirlenmiştir.

Tablo-12C: Üniversite Gençlerinin Yaşadıkları Ortam ile Sosyal Anomi ve Yabancılaşma Davranış Düzeyi

Yaşanılan Ortam	Sosyal Anomi ve Yabancılaşma Düzeyi							
	Asgari Düzey		Orta Düzey		Yüksek Düzey		Toplam	
	n	%	n	%	n	%	N	%
Aileleri ile Birlikte	-	-	89	81.7	20	18.3	109	24.2*
Tek Başına Evde	-	-	16	80.0	4	20.0	20	4.4*
Yurt-Kur Öğrenci Yurdu	-	-	108	73.5	39	26.5	147	32.7*
Özel Öğrenci Yurdu	-	-	15	93.8	1	6.3	16	3.6*
Arkadaşları ile Evde	1	0.7	105	78.4	28	20.9	134	29.8*
Akrabaları Yanında	-	-	15	88.2	2	11.8	17	3.8*
Otel veya Misafirhane	-	-	5	71.4	2	28.6	7	1.6*
Toplam	1	0.3	353	78.4	96	21.3	450	100

* Kolon yüzdesi, diğer yüzdeler satır yüzdesidir.

P>0.05

r=-0.0045

Gençlerin yaşadıkları ortam ile sosyal anomi ve yabancılaşma davranış düzeyinde, orta düzeyde bir yabancılaşma ve anomi görülmektedir. Yüksek düzeydeki anomi ve yabancılaşma kategorisi içinde en fazla yabancılaşma, otel veya misafirhane ile Yurt-Kur öğrenci yurdunda barınanlarda görülmektedir. Ailesinden uzakta öğrenim gören gençler, yabancı sosyal çevre ile yeni ve farklı bir hayat tarzına alışmakta zorluk çekmektedirler. Aile yuvasının sıcaklığı ve maddi-manevi tatmini yerine, tek başına bütün güçlüklerle katlanıp yaşamak zorunda kalanlarda yabancılaşma derecesi daha fazla olmaktadır.

13. Üniversite Gençlerinin Öğrenim Gördükleri Fakülteler ile Bireysel Yabancılaşma ve Anomi Davranış Düzeyi

Üniversite öğrencilerinin öğrenim gördükleri fakültelerdeki öğrenim branşları, gelecekteki mesleklerini belirleyecektir. Bireyin çalıştığı mesleği, hayatının tüm yönlerini ve kişiliğinin psikolojik ve sosyal boyutunu önemli derecede etkilemektedir. Dolayısıyla, gençlerin aldıkları mesleki donanımı içerdiği için, gençlerin öğrenim gördükleri fakülteler ile bireysel yabancılaşma ve anomi davranış düzeyi arasında ilişki şu şekilde saptanmıştır.

Tablo-13C: Üniversite Gençlerinin Öğrenim Gördükleri Fakülteler ile Bireysel Yabancılaşma ve Anomi Davranış Düzeyi

Fakülteler	Bireysel Yabancılaşma ve Anomi Davranış Düzeyi							
	Asgari Düzey		Orta Düzey		Yüksek Düzey		Toplam	
	n	%	n	%	n	%	N	%
Eğitim Fakültesi	-	-	167	99.4	1	0.6	168	37.3*
Fen-Edebiyat Fakültesi	-	-	134	100	-	-	134	29.8*
İktisadi ve İdari Bil.Fak.	-	-	79	98.8	1	1.3	80	17.8*
Mühendislik Fakültesi	-	-	39	95.1	2	4.9	41	9.1*
Tıp Fakültesi	-	-	26	96.3	1	3.7	27	6.0*
Toplam	-	-	445	98.9	5	1.1	450	100

* Kolon yüzdesi, diğer yüzdelikler satır yüzdesidir.

P>0.05

r=0.1094

Gençlerin öğrenim gördükleri fakülterlere göre gösterdikleri bireysel yabancılaşma ve anomi davranış düzeyi, genel bulgulara koşut olarak orta düzeydedir. Yüksek düzey kategorisinde ise, az oranda da olsa, Mühendislik Fakültesi öğrencilerinde bireysel yabancılaşma ve anomi davranış düzeyi diğer fakülte öğrencilerine göre daha fazla görülmektedir.

14. Üniversite Gençlerinin Öğrenim Gördükleri Fakülteler ile Sosyal Anomi ve Yabancılaşma Davranış Düzeyi

Tablo-14C: Üniversite Gençlerinin Öğrenim Gördükleri Fakülteler ile Sosyal Anomi ve Yabancılaşma Davranış Düzeyi

Fakülteler	Sosyal Anomi ve Yabancılaşma Davranış Düzeyi							
	Asgari Düzey		Orta Düzey		Yüksek Düzey		Toplam	
	n	%	n	%	n	%	N	%
Eğitim Fakültesi	1	0.6	132	78.6	35	20.8	168	37.3*
Fen-Edebiyat Fakültesi	-	-	104	77.6	30	22.4	134	29.8*
İktisadi ve İdari Bil.Fak.	-	-	66	82.5	14	17.5	80	17.8*
Mühendislik Fakültesi	-	-	30	73.2	11	26.8	41	9.1*
Tıp Fakültesi	-	-	21	77.8	6	22.2	27	6.0*
Toplam	1	0.3	353	78.4	96	21.3	450	100

* Kolon yüzdesi, diğer yüzdelikler satır yüzdesidir.

P>0.05

r=0.0187

Öğrenciler, öğrenim gördükleri fakülterlere göre, orta düzeyde sosyal anomi ve yabancılaşma davranışı göstermektedirler. Yüksek düzeyde sosyal anomi ve yabancılaşma durumu en fazla, Mühendislik Fakültesi gençlerinde görülmektedir. Bu bulgu, mühendislik ve teknik

öğrenimi gören öğrencilerin sosyal hayattan soyut dersler görmelerine paralel olarak düşünme süreçlerine yansıyan, mekanik ilişki dizgesinin yabancılaştırıcı etkisiyle anlam ifade etmektedir. Ayrıca, Türkiye'nin sanayileşmekte olan bir ülke olması çerçevesinde mühendislere ihtiyacının fazla olması gerekirken, plânlı ve sanayi sektörü ile koordineli mühendis yetiştirilmediği için mühendislik öğrenimi görenlerde işsizlik oranının fazlalığı ve gördükleri öğrenime uygun alanlarda istihdam edilememeleri, mühendislik öğrencilerinin diğer fakülte öğrencilerine göre sosyal anomi ve yabancılaşma davranış düzeylerinin, yüksek derecede olmasına neden olmaktadır.

15. Üniversite Gençlerinin Maddi İhtiyaçlarını Karşılama Durumu ile Bireysel Yabancılaşma ve Anomi Davranış Düzeyi Arasındaki İlişki

Gençlerin yaşadıkları yerde ders çalışma, ısınma, beslenme, barınma gibi maddi ihtiyaçlarını karşılama oranı ile bireysel yabancılaşma ve anomi davranış düzeyi ilişkisi şu şekilde belirlenmiştir.

Tablo-15C: Üniversite Gençlerinin Maddi İhtiyaçlarını Karşılama Durumu ile Bireysel Yabancılaşma ve Anomi Davranış Düzeyi

Maddi İhtiyaçları Karşılama Durumu	Bireysel Yabancılaşma ve Anomi Davranış Düzeyi							
	Asgari Düzey		Orta Düzey		Yüksek Düzey		Toplam	
	n	%	n	%	n	%	N	%
İhtiyaçları Karşılanan	-	-	292	99.3	2	0.7	294	65.3*
İhtiyaçları Karşılanmayan	-	-	153	98.1	3	1.9	156	34.7*
Toplam	-	-	445	98.9	5	1.1	450	100

* Kolon yüzdesi, diğer yüzdeler satır yüzdesidir.

P>0.05

r=0.0564

Gençlerin maddi ihtiyaçlarını karşılama durumu ile bireysel yabancılaşma ve anomi davranış düzeyi arasında, orta düzeyde bir anomi ve yabancılaşma görülmektedir.

İnsanın ihtiyaçları sınırsızdır, ancak öncelikle maddi ihtiyaçlarını karşılamaları önem arz etmektedir. Bu durumu, Maslow'un ihtiyaçlar hiyerarşisi kuramı çerçevesinde anlam kazanmaktadır. Maslow'a göre önem sırası itibarıyla, insanın ihtiyaçları şunlardır: Fizyolojik ihtiyaçlar, güvenlik ihtiyaçları, toplumsal ihtiyaçlar, ego (benlik) ihtiyaçları ve kendini gerçekleştirme ihtiyacı. Bu ihtiyaçlar aşama aşama karşılanarak, bir önceki ihtiyacın karşılanması oranında daha sonraki ihtiyaç karşılanabilmektedir. Bu bağlamda, gençlerin öncelikle maddi ihtiyaçlarını karşılamaları diğer ihtiyaçlarını karşılamaları için ön şart olmaktadır.

16. Üniversite Gençlerinin Maddi İhtiyaçlarını Karşılama Durumu ile Sosyal Anomi ve Yabancılaşma Davranış Düzeyi Arasındaki İlişki

Maddi ihtiyaçları yeterince karşılanamayan gençlerin sağlıklı olarak yetişmesi mümkün olamamaktadır. Dolayısıyla, maddi ihtiyaçlarını karşılayamayan gençlerde anomi ve

yabancılaşmanın düzeyinin, ihtiyaçlarını karşılayanlara oranla daha fazla olması doğaldır. Bu durum, araştırmanın bulgularında da ortaya çıkmaktadır.

Tablo-16C: Üniversite Gençlerinin Maddi İhtiyaçlarını Karşılama Durumu ile Sosyal Anomi ve Yabancılaşma Davranış Düzeyi

Maddi İhtiyaçları Karşılama Durumu	Sosyal Anomi ve Yabancılaşma Davranış Düzeyi							
	Asgari Düzey		Orta Düzey		Yüksek Düzey		Toplam	
	n	%	n	%	n	%	N	%
İhtiyaçları Karşılanan	1	0.3	241	82.0	52	17.7	294	65.3*
İhtiyaçları Karşılınmayan	-	-	112	71.8	44	28.2	156	34.7*
Toplam	1	0.3	353	78.4	96	21.3	450	100

* Kolon yüzdesi, diğer yüzdeler satır yüzdesidir.

P<0.05

r=0.1250

Tabloda da görüldüğü gibi, genel bulgulara paralel olarak, gençlerin maddi ihtiyaçlarını karşılama durumları ile sosyal anomi ve yabancılaşma davranış düzeyi arasında orta düzeyde bir anomi ve yabancılaşma görülmektedir. Ancak, yüksek düzey sosyal anomi ve yabancılaşma davranış kategorisinde, maddi ihtiyaçları karşılanmayan gençlerde, sosyal anomi ve yabancılaşma oranı daha fazladır. Gençlerin maddi ihtiyaçlarını karşılama durumu ile sosyal anomi ve yabancılaşma davranış düzeyi arasında önemli bir ilişki saptanmıştır.

17. Üniversite Gençlerinin Ailelerinin Yaşadığı Bölge ile Bireysel Yabancılaşma ve Anomi Davranış Düzeyi Arasındaki İlişki

Türkiye, genel olarak yedi coğrafi bölgeye ayrılır. Bu ayrım salt coğrafi ve fiziksel ayrımı içermemektedir. Her bölgenin sosyal, ekonomik ve kültürel özellikleri itibarıyla farklılığı, kalkınmışlık ve gelişmişlik düzeyini de belirlemektedir. Bu yapılanmaya bağlı olarak, bölgeler arasında nüfus yoğunlukları da değişiklik göstermektedir. Bu çerçevede, öğrencilerin ailelerinin yaşadığı bölge ile bireysel yabancılaşma ve anomi düzeyi ilişkisi şu şekilde görülmektedir.

Tablo-17C: Üniversite Gençlerinin Ailelerinin Yaşadığı Bölge ile Bireysel Yabancılaşma ve Anomi Davranış Düzeyi

Bölgeler	Bireysel Yabancılaşma ve Anomi Davranış Düzeyi							
	Asgari Düzey		Orta Düzey		Yüksek Düzey		Toplam	
	n	%	n	%	n	%	N	%
Marmara	-	-	39	97.5	1	2.5	40	8.9*
Ege	-	-	27	100	-	-	27	6.0*
Akdeniz	-	-	89	100	-	-	89	19.8*
İç Anadolu	-	-	59	95.2	3	4.8	62	13.8*
Karadeniz	-	-	30	100	-	-	30	6.7*
Doğu Anadolu	-	-	156	99.4	1	0.6	157	34.9*
Güneydoğu Anadolu	-	-	45	100	-	-	45	10.0*
Toplam	-	-	445	98.9	5	1.1	450	100

* Kolon yüzdesi, diğer yüzdeler satır yüzdesidir.

P>0.05

r=-0.0393

Tabloda görüldüğü üzere, gençlerin ailelerinin yaşadığı bölge itibariyle orta düzeyde bireysel yabancılaşma ve anomi davranış derecesi saptanmıştır. Yüksek düzeydeki bireysel yabancılaşma ve anomi derecesi önemli oranda görülmemektedir.

18. Üniversite Gençlerinin Ailelerinin Yaşadığı Bölge ile Sosyal Anomi ve Yabancılaşma Davranış Düzeyi Arasındaki İlişki

Gençlerin yaşadıkları sosyal ortamdan ayrılmaları, alıştıkları sosyal çevrenin dışında yaşamak zorunda kalmaları, onların anomik ve yabancılaşmış davranış modeli geliştirmelerine neden olmaktadır. Bu bağlamda öğrencilerin ailelerinin yaşadığı, dolayısıyla kendilerinin de o yerden geldikleri bölge ile sosyal anomi ve yabancılaşma davranış düzeyi arasındaki ilişki şu şekilde saptanmıştır.

Tablo-18C: Üniversite Gençlerinin Ailelerinin Yaşadığı Bölge ile Sosyal Anomi ve Yabancılaşma Davranış Düzeyi

Bölgeler	Sosyal Anomi ve Yabancılaşma Davranış Düzeyi							
	Asgari Düzey		Orta Düzey		Yüksek Düzey		Toplam	
	n	%	n	%	n	%	N	%
Marmara	-	-	27	67.5	13	32.5	40	8.9*
Ege	-	-	22	81.5	5	18.5	27	6.0*
Akdeniz	-	-	67	75.3	22	24.7	89	19.8*
İç Anadolu	1	1.6	50	80.6	11	17.7	62	13.8*
Karadeniz	-	-	26	86.7	4	13.3	30	6.7*
Doğu Anadolu	-	-	125	79.6	32	20.4	157	34.9*
Güneydoğu Anadolu	-	-	36	80.0	9	20.0	45	10.0*
Toplam	1	0.3	353	78.4	96	21.3	450	100

* Kolon yüzdesi, diğer yüzdeler satır yüzdesidir.

P>0.05

r= -0.0632

Tabloda izlendiği gibi, gençler, ailelerinin yaşadığı bölgelere göre, orta düzeyde sosyal anomi ve yabancılaşma davranış eğilimi göstermektedirler. Ancak, yüksek düzey sosyal anomi ve yabancılaşma düzeyinde, aileleri Marmara Bölgesinde yaşayan gençlerde, en fazla sosyal anomi ve yabancılaşma derecesi belirlenmiştir. Bu durum, bölgesel farklılıktan dolayı uyum sağlama problemi bağlamında meydana gelebileceği gibi, nüfus yoğunluğu en fazla olan Marmara Bölgesi ve Bölge içinde Türkiye'nin en büyük metropolü olan İstanbul'un, anomik şehirleşmesinin birey üzerine etkisinin bir yansımasını da olasılık olarak ifade etmektedir.

19. Üniversite Gençliğinde İdeolojik Gruplaşma Olup-Olmaması Durumu ile Bireysel

Yabancılaşma ve Anomi Davranış Düzeyi Arasındaki İlişki

Üniversite gençlerinin % 69.1'i aralarında ideolojik gruplaşmanın olduğunu ifade etmişlerdir. Gençlerarası ideolojik gruplaşmanın olup-olmaması durumuna göre bireysel yabancılaşma ve anomi düzeyi şu şekilde saptanmıştır.

Tablo-19C: Üniversite Gençliğinde İdeolojik Gruplaşma Olup-Olmaması Durumu ile Bireysel Yabancılaşma ve Anomi Davranış Düzeyi

İdeolojik Gruplaşma	Bireysel Yabancılaşma ve Anomi Davranış Düzeyi							
	Asgari Düzey		Orta Düzey		Yüksek Düzey		Toplam	
	n	%	n	%	n	%	N	%
Gruplaşma Oluyor	-	-	307	98.7	4	1.3	311	69.1*
Gruplaşma Olmuyor	-	-	138	99.3	1	0.7	139	30.9*
Toplam	-	-	445	98.9	5	1.1	450	100

* Kolon yüzdesi, diğer yüzdeler satır yüzdesidir.

P>0.05

r= -0.0250

İdeolojik gruplaşmanın olduğunu veya olmadığını belirten her iki grup gençlerde, genel olarak orta düzeyde bireysel yabancılaşma ve anomik davranış düzeyi görülmektedir. Dünya ve Türkiye’de 1968 yılında başlayan öğrenci olayları, ideolojik gruplaşma ve kamplaşma ile özellikle Türkiye’de, 1970’li yıllarda anomik ve yabancılaşmış şiddet ve terör ortamına yol açmıştır.

20. Üniversite Gençliğinde İdeolojik Gruplaşma Olup-Olmaması Durumu ile Sosyal Anomik ve Yabancılaşma Davranış Düzeyi Arasındaki İlişki

Tablo-20C: Üniversite Gençliğinde İdeolojik Gruplaşma Olup-Olmaması Durumu ile Sosyal Anomik ve Yabancılaşma Davranış Düzeyi

İdeolojik Gruplaşma	Sosyal Anomik ve Yabancılaşma Davranış Düzeyi							
	Asgari Düzey		Orta Düzey		Yüksek Düzey		Toplam	
	n	%	n	%	n	%	N	%
Gruplaşma Oluyor	-	-	236	75.9	75	24.1	311	69.1*
Gruplaşma Olmuyor	1	0.7	117	84.2	21	15.1	139	30.9*
Toplam	1	0.3	353	78.4	96	21.3	450	100

* Kolon yüzdesi, diğer yüzdeler satır yüzdesidir.

P<0.05

r= -0.1087

Tabloda da gözlendiği gibi, üniversite gençlerinin aralarında ideolojik gruplaşma olması veya olmaması bağlamında, genel bulgulara koşut olarak, orta düzeyde bir sosyal anomik ve yabancılaşma davranış derecesi görülmektedir. Yüksek düzey sosyal anomik ve yabancılaşma kategorisinde ise, öğrencilerin arasında ideolojik gruplaşmanın olduğunu ifade eden gençlerde, ideolojik gruplaşmanın olmadığını söyleyenlere oranla daha fazla sosyal anomik ve yabancılaşma düzeyi saptanmıştır. İdeolojilere göre kapalı cemaat meydana getirme, Türkiye’de toplumun yaşadığı bunalım ve anomik durumun temel nedenlerinden biridir. Gençler arasında bu olgunun varlığı, potansiyel bir bunalımı da ifade etmektedir. Gençler arasında ideolojik gruplaşma olup-olmaması durumu ile sosyal anomik ve yabancılaşma davranış düzeyi arasında ilişki derecesi önemli bulunmuştur.

21. Üniversite Gençlerinin Dini İbadetleri Yerine Getirme Eğilimi ile Bireysel Yabancılaşma ve Anomik Davranış Düzeyi Arasındaki İlişki

Gençlerin dini ibadetleri yerine getirme eğilimi ile bireysel yabancılaşma ve anomik davranışları düzeyi arasındaki ilişki şu şekildedir.

Tablo-21C: Üniversite Gençlerinin Dini İbadetlerini Yerine Getirme Eğilimi ile Bireysel Yabancılaşma ve Anomi Davranış Düzeyi

Dini İbadetleri Yerine Getirme	Bireysel Yabancılaşma ve Anomi Davranış Düzeyi							
	Asgari Düzey		Orta Düzey		Yüksek Düzey		Toplam	
	n	%	n	%	n	%	N	%
Bütün İbadetleri Yapar	-	-	78	100	-	-	78	17.3*
Bazılarını Yerine Getirir	-	-	244	98.4	4	1.6	248	55.1*
Şartlara Bağlı Yapamıyor	-	-	63	100	-	-	63	14.0*
İbadet Etmez	-	-	60	98.4	1	1.6	61	13.6*
Toplam	-	-	445	98.9	5	1.1	450	100

* Kolon yüzdesi, diğer yüzdeler satır yüzdesidir.

P>0.05

r=0.0192

Dini ibadetlerini yerine getirme derecesi ile bireysel yabancılaşma ve anomi davranış düzeyi arasında orta düzeyde bir anomi ve yabancılaşma derecesi görülmektedir. Yüksek düzeyde bireysel yabancılaşma ve anomi davranış düzeyi önemli oranda görülmemektedir.

Öğrencilerin dine önem verme derecesi, Tablo-22C'de görüldüğü üzere, % 85.6 oranında dinin önemli olduğu yönündedir. Genel olarak dine önem verme derecesi ile orta düzeyde bireysel yabancılaşma ve anomi derecesi saptanırken; yüksek düzey bireysel yabancılaşma ve anomi derecesi, dinin az derecede önemli olduğunu belirtenlerde saptanmıştır.

Tablo-22C: Üniversite Gençlerinin Dine Önem Verme Derecesi ile Bireysel Yabancılaşma ve Anomi Davranış Düzeyi

Dine Önem Verme Derecesi	Bireysel Yabancılaşma ve Anomi Davranış Düzeyi							
	Asgari Düzey		Orta Düzey		Yüksek Düzey		Toplam	
	n	%	n	%	n	%	N	%
Çok Önemli	-	-	258	98.9	3	1.1	261	58.0
Önemli	-	-	123	99.2	1	0.8	124	27.6
Az Önemli	-	-	23	95.8	1	4.2	24	5.3
Önemsiz	-	-	40	100	-	-	40	8.9
Toplam	-	-	445	98.9	5	1.1	450	100

* Kolon yüzdesi, diğer yüzdeler satır yüzdesidir.

P>0.05

r=-0.0065

22. Üniversite Gençlerinin Dini İbadetleri Yerine Getirme Eğilimi ile Sosyal Anomi ve Yabancılaşma Davranış Düzeyi Arasındaki İlişki

Sosyal bir kurum olarak din kurumunun diğer sosyal kurumlar gibi toplum yapısında ve toplumun sürekliliğinde önemli fonksiyonları vardır. Dini inanış, aynı zamanda bireylerin

inançlarını, hayat felsefelerini ve dünya görüşlerini oluşturmada etkide bulunan, insanların ruhsal yapılarına tesir eden bir bütünleyici sistemdir. Gençlerin dini ibadetleri yerine getirme eğilimleri ile sosyal anomi ve yabancılaşma davranışı arasındaki ilişki şu şekilde saptanmıştır.

Tablo-23C: Üniversite Gençlerinin Dini İbadetlerini Yerine Getirme Eğilimi ile Sosyal Anomi ve Yabancılaşma Davranış Düzeyi

Dini İbadetleri Yerine Getirme	Sosyal Anomi ve Yabancılaşma Davranış Düzeyi							
	Asgari Düzey		Orta Düzey		Yüksek Düzey		Toplam	
	n	%	n	%	n	%	N	%
Bütün İbadetleri Yapar	-	-	75	96.2	3	3.8	78	17.3*
Bazılarını Yerine Getirir	-	-	188	75.8	60	24.2	248	55.1*
Şartlara Bağlı Yapamıyor	1	1.6	47	74.6	15	13.8	63	14.0*
İbadet Etmez	-	-	43	70.5	18	29.5	61	13.6*
Toplam	1	0.3	353	78.4	96	21.3	450	100

* Kolon yüzdesi, diğer yüzdeler satır yüzdesidir.

P<0.05

r=0.1468

Tabloda da izlendiği gibi, dini ibadetleri yerine getirme ile sosyal anomi ve yabancılaşma davranış düzeyi arasında, genel bulgulara uygun olarak, orta düzeyde bir anomi ve yabancılaşma vardır. Yüksek düzeyde sosyal anomi ve yabancılaşma düzeyi kategorisinde ise, dini ibadetleri yerine getirmeyenlerde, daha fazla sosyal anomi ve yabancılaşma görülmektedir. Ayrıca, ibadetlerin bazılarını yerine getirenlerle, şartlar dolayısıyla ibadetleri yapamayanlarda da yüksek sosyal anomi ve yabancılaşma saptanmıştır. Gençlerin dini ibadetlerini yerine getirme eğilimi ile sosyal anomi ve yabancılaşma davranış düzeyi arasında ilişki derecesi önemli bulunmuştur.

Gençlerin dine verdikleri önem Tablo-24C'de görüldüğü üzere, dinin öneminin az olduğunu belirten öğrencilerde sosyal anomi ve yabancılaşma derecesi yüksek olarak belirlenmiştir. Bu bulgu da, dini ibadetleri yerine getirmeyen gençlerde saptanan yüksek düzeydeki sosyal anomi ve yabancılaşma davranış düzeyi ile uyum göstermektedir.

Tablo-24C: Üniversite Gençlerinin Dine Önem Verme Derecesi ile Sosyal Anomi ve Yabancılaşma Davranış Düzeyi

Dine Önem Verme Derecesi	Sosyal Anomi ve Yabancılaşma Davranış Düzeyi							
	Asgari Düzey		Orta Düzey		Yüksek Düzey		Toplam	
	n	%	n	%	n	%	N	%
Çok Önemli	-	-	218	83.5	43	16.5	261	58.0
Önemli	-	-	89	71.8	35	28.2	124	27.6
Az Önemli	-	-	14	58.3	10	41.7	24	5.3
Önemsiz	1	2.5	31	77.5	8	20.0	40	8.9
Toplam	1	0.3	353	78.4	96	21.3	450	100

* Kolon yüzdesi, diğer yüzdeler satır yüzdesidir.

P>0.05

r= 0.0769

23. Üniversite Gençlerinin Sosyal Değişmede Radikal Görüşleri ile Bireysel Yabancılaşma ve Anomi Davranış Düzeyi Arasındaki İlişki

Gençlerin anket formundaki "Toplumumuzun modernleşmesi, ancak sosyal bünyemizde, düşüncelerimizde ve yaşayış tarzımızda köklü bir değişimle mümkündür" fikrine katılma dereceleri itibarıyla sosyal değişimde radikal görüşlerinin bulguları şu şekildedir.

Tablo-25C: Üniversite Gençlerinin Sosyal Değişmede Radikal Görüşleri ile Bireysel Yabancılaşma ve Anomi Davranış Düzeyi

Radikal Görüşe Katılma Derecesi	Bireysel Yabancılaşma ve Anomi Davranış Düzeyi							
	Asgari Düzey		Orta Düzey		Yüksek Düzey		Toplam	
	n	%	n	%	n	%	N	%
Hiç Katılmıyor	-	-	85	100	-	-	85	18.9*
Katılmıyor	-	-	120	100	-	-	120	26.7*
Katılıyor	-	-	146	97.3	4	2.7	150	33.3*
Tamamiyle Katılıyor	-	-	94	98.9	1	1.1	95	21.1*
Toplam	-	-	445	98.9	5	1.1	450	100

* Kolon yüzdesi, diğer yüzdeler satır yüzdesidir.

P>0.05

r=-0.0657

Gençlerin sosyal değişimde, toplumun modernleşmesi için köklü değişimleri kabul edenlerin sayısal oranı, köklü değişimleri kabul etmeyenlerden fazladır. Katılma derecelerinde genel olarak hepsinde, orta düzeyde bireysel yabancılaşma ve anomi görülmektedir. Ancak, yüksek düzeyde bireysel yabancılaşma ve anomi davranışı, az da olsa modernleşmede köklü değişimi isteyenlerde görülmektedir. Zaten, radikal değişimi isteyenler o andaki durum ve şartlardan hoşnut değillerdir. Dolayısıyla, yaşadıkları duruma yabancılaşmışlardır.

24. Üniversite Gençlerinin Sosyal Değişmede Radikal Görüşleri ile Sosyal Anomi ve Yabancılaşma Davranış Düzeyi Arasındaki İlişki

Sosyal düzenin köklü bir değişimini isteyen ve istemeyen gençler ile sosyal anomi ve yabancılaşma davranış düzeyi şu şekilde saptanmıştır.

Tablo-26C: Üniversite Gençlerinin Sosyal Değişmede Radikal Görüşleri ile Sosyal Anomi ve Yabancılaşma Davranış Düzeyi

Radikal Görüşe Katılma Derecesi	Sosyal Anomi ve Yabancılaşma Davranış Düzeyi							
	Asgari Düzey		Orta Düzey		Yüksek Düzey		Toplam	
	n	%	n	%	n	%	N	%
Hiç Katılmıyor	1	1.2	76	89.4	8	9.4	85	18.9*
Katılmıyor	-	-	99	82.5	21	17.5	120	26.7*
Katılıyor	-	-	120	80.0	30	20.0	150	33.3*
Tamamiyle Katılıyor	-	-	58	61.1	37	38.9	95	21.1*
Toplam	1	0.3	353	78.4	96	21.3	450	100

* Kolon yüzdesi, diğer yüzdeler satır yüzdesidir.

P<0.05

r=0.2269

“Toplumun modernleşmesi için sosyal bünyemizde, düşüncelerimizde ve yaşayış tarzımızda radikal bir değişme gerekir” fikrine katılan ve katılmayan gençlerde, genel olarak orta düzeyde sosyal anomiy ve yabancılaşma görülmektedir. Ancak, radikal görüşü savunanlarda sosyal anomiy ve yabancılaşma düzeyi daha fazladır. Bu fikirde olanlar, sosyal düzen ve yapıyı değiştirme bağlamında ve sosyal sistemin yetersizliği çerçevesinde topluma yabancılaşmışlardır. Dolayısıyla, sosyal anomiy ve yabancılaşma davranışı göstermeleri, bir ölçüde verili düzene tepkidir. Radikal görüşe katılmayanlar, muhafazakâr olarak nitelendirilebilir, fakat muhafazakâr görüş başka bir biçimde ayrıca ölçülmüştür. Gençlerin sosyal değişmede radikal görüşleri ile sosyal anomiy ve yabancılaşma davranış düzeyi arasında önemli bir ilişki derecesi vardır.

25. Üniversite Gençlerinin Sosyal Değişmede Muhafazakâr Görüşleri ile Bireysel

Yabancılaşma ve Anomiy Davranış Düzeyi Arasındaki İlişki

Gençlerin muhafazakâr görüş eğilimi bir önceki analizde, radikal görüşe muhalif olanlar olarak düşünülebilir. Ancak, ankette “Eski ile bağlarını koparan bir millet bir daha kendini toparlayamaz” düşüncesine katılma veya katılmama derecesi ölçülerek, muhafazakâr görüşe sahip gençlerin bireysel yabancılaşma ve anomiy derecesi şu şekilde saptanmıştır.

Tablo-27C: Üniversite Gençlerinin Sosyal Değişmede Muhafazakâr Görüşleri ile Bireysel Yabancılaşma ve Anomiy Davranış Düzeyi

Muhafazakâr Görüşe Katılma Düzeyi	Bireysel Yabancılaşma ve Anomiy Davranış Düzeyi							
	Asgari Düzey		Orta Düzey		Yüksek Düzey		Toplam	
	n	%	n	%	n	%	N	%
Hiç Katılmıyor	-	-	28	100	-	-	28	6.2*
Katılmıyor	-	-	62	98.4	1	1.6	63	14.0*
Katılıyor	-	-	188	98.4	3	1.6	191	42.4*
Tamamen Katılıyor	-	-	167	99.4	1	0.6	168	37.3*
Toplam	-	-	445	78.4	5	1.1	450	100

* Kolon yüzdesi, diğer yüzdeler satır yüzdesidir.

P>0.05

r= -0.0133

Gençlerin muhafazakâr görüşe katılan veya katılmayanlar olarak, hepsinde orta düzeyde bireysel yabancılaşma ve anomi davranışı görülmektedir. Yüksek düzeyde bireysel yabancılaşma ve anomi davranış düzeyi önemli oranda görülmemektedir.

Ayrıca ankette sorulan "örf-âdet, gelenek, görenek ve inançlar konusunda ne düşünüyorsunuz?" sorusuna gençlerin % 3.8'i hepsi değişmelidir derken; % 43.1'i hiçbiri değişmemeli, % 53.1'i de bazıları değişmelidir diye cevap vermişlerdir. Dolayısıyla rasyonel bir değişmeden yana olanların oranı fazladır.

26. Üniversite Gençlerinin Sosyal Değişmede Muhafazakâr Görüşleri ile Sosyal Anomi ve Yabancılaşma Davranış Düzeyi Arasındaki İlişki

Muhafazakâr görüşe katılmayanlar radikal görüş olarak nitelendirilebilir. Önceki radikal görüş analizimiz ile aşağıdaki analiz benzerlikler göstermektedir.

Tablo-28C: Üniversite Gençlerinin Sosyal Değişmede Muhafazakâr Görüşleri ile Sosyal Anomi ve Yabancılaşma Davranış Düzeyi

Muhafazakâr Görüşe Katılma Düzeyi	Sosyal Anomi ve Yabancılaşma Davranış Düzeyi							
	Asgari Düzey		Orta Düzey		Yüksek Düzey		Toplam	
	n	%	n	%	n	%	N	%
Hiç Katılmıyor	-	-	18	64.3	10	35.7	28	6.2*
Katılmıyor	-	-	48	76.2	15	23.8	63	14.0*
Katılıyor	1	0.5	156	81.7	34	17.8	191	42.4*
Tamamen Katılıyor	-	-	131	78.0	37	22.0	168	37.3*
Toplam	1	0.3	353	78.4	96	21.3	450	100

* Kolon yüzdesi, diğer yüzdelikler satır yüzdesidir.

P>0.05

r = -0.0518

Muhafazakâr görüşe katılan ve katılmayanlar, genel bulgulara koşut olarak, orta düzeyde sosyal anomi ve yabancılaşma derecesi göstermektedir. Yüksek düzey sosyal anomi ve yabancılaşma kategorisinde muhafazakâr görüşe katılmayan, dolayısıyla radikal görüş olarak nitelendirilebileceklerde sosyal anomi ve yabancılaşma oranı fazladır.

Ayrıca, örf-âdet, gelenek, görenek ve inançların hepsi değişmeli görüşünü savunanlarda da (% 41.2) yüksek düzeyde sosyal anomi ve yabancılaşma düzeyi saptanmıştır.

27. Üniversite Gençlerinin Siyasetle İlgilenme İstekleri ile Bireysel Yabancılaşma ve Anomi Davranış Düzeyi Arasındaki İlişki

Üniversite gençliği, 1968'de başlayan öğrenci olaylarının daha sonra 1970'li yıllar süresince siyasal şiddete dönüşmesi çerçevesinde, 12 Eylül 1980 askeri hareketinden sonra, 80 öncesi kötü deneyimin de etkisiyle bir depolitizasyon eğilimine girmişlerdir. Gençlerin siyasetle ilgilenme isteği ile bireysel yabancılaşma ve anomi davranış düzeyi şu şekildedir.

Tablo-29C: Üniversite Gençlerinin Siyasetle İlgilenme İsteği ile Bireysel Yabancılaşma ve Anomi Davranış Düzeyi

Siyasetle İlgilenme İsteği	Bireysel Yabancılaşma ve Anomi Davranış Düzeyi							
	Asgari Düzey		Orta Düzey		Yüksek Düzey		Toplam	
	n	%	n	%	n	%	N	%
Siyasetle İlgilenmeli	-	-	195	99.5	1	0.5	196	43.6*
Öğrenimle ilgilenmeli	-	-	215	99.1	2	0.9	217	48.2*
Fikri yok	-	-	35	94.6	2	5.4	37	8.2*
Toplam	-	-	445	98.9	5	1.1	450	100

* Kolon yüzdesi, diğer yüzdeler satır yüzdesidir.

P<0.05

r= 0.0936

Tabloda da görüldüğü gibi, gençlerin % 48.2'si yalnızca öğrenimleriyle ilgilenmek istemekte. % 43.6'sı ise siyasetle ilgilenmek istemektedirler. Siyasetle ilgilenmek isteyenler ve istemeyenlerde orta düzeyde bireysel yabancılaşma ve anomi görülmektedir. Bu konuda fikir beyan etmeyenlerde ise az oranda da olsa, yüksek düzeyde bireysel yabancılaşma ve anomi durumu görülmektedir. Zaten, fikri olmamak ve kararsızlıkta bir anomik durumun göstergesidir. Öğrencilerin siyasetle ilgilenme istekleri ile bireysel yabancılaşma ve anomi davranış düzeyi arasında önemli bir ilişki saptanmıştır.

28. Üniversite Gençlerinin Siyasetle İlgilenme İstekleri ile Sosyal Anomi ve Yabancılaşma Davranış Düzeyi Arasındaki İlişki

Tablo-30C: Üniversite Gençlerinin Siyasetle İlgilenme İsteği ile Sosyal Anomi ve Yabancılaşma Davranış Düzeyi

Siyasetle İlgilenme İsteği	Sosyal Anomi ve Yabancılaşma Davranış Düzeyi							
	Asgari Düzey		Orta Düzey		Yüksek Düzey		Toplam	
	n	%	n	%	n	%	N	%
Siyasetle İlgilenmeli	1	0.5	169	82.1	34	17.3	196	43.6*
Öğrenimle ilgilenmeli	-	-	163	75.1	54	24.9	217	48.2*
Fikri yok	-	-	29	78.4	8	21.6	37	8.2*
Toplam	1	0.3	353	78.4	96	21.3	450	100

* Kolon yüzdesi, diğer yüzdeler satır yüzdesidir.

P>0.05

r= 0.0734

Genel bulgulara paralel olarak, siyasal katılım bağlamında da, orta düzeyde sosyal anomi ve yabancılaşma görülmektedir. Yüksek düzey kategorisinde en fazla sosyal anomi ve yabancılaşma, siyasetle ilgilenilmesini istemeyenlerde, daha sonra fikirlerini belirtmeyenlerde ve son olarak da siyasetle ilgilenmek gerektiğini isteyenlerde görülmektedir. Görelî de olsa siyasetle ilgilenmek

istemeyenlerin fazla olması, 80 öncesi siyasete alet edilmek istenen gençlik kitlesinin kötü deneyimi yanında, politikacıların davranışları ve ilgisizliğinden dolayı politikacılar hakkındaki olumsuz değer yargısı sebep olmaktadır. Bu bağlamda, ankette "Politikacıların çoğunluğu hakkında değer yargınız nedir?" sorusuna gençlerin verdikleri cevapların oranı Tablo-31C'de görüldüğü gibi şöyledir: Gençlerin % 58.9'u politikacıları, menfaatlerine düşkün ve saygıya layık olmayan kimseler olarak nitelendirmektedir. Gençlerin % 16.4'ü politikacıları lüzumlu, fakat pek ahlâklı olmayan bir grup olarak nitelerken; gençlerin % 15.8'i politikacıları, başkalarından ne daha iyi ne daha kötü kimseler olarak nitelendirmektedir. Gençlerin % 8.2'si politikacıları, genel olarak iyi niyetli, fakat duruma göre hareket eder, realist kimseler olarak değerlendirirken; öğrencilerin sadece % 0.7'si politikacıları vicdan sahibi, halkı düşünen, saygı değer kimseler olarak değerlendirmektedir.

Tablo-31C: Üniversite Gençlerinin Politikacılar Hakkındaki Değer Yargıları

<i>Değer Yargıları</i>	<i>N</i>	<i>%</i>
Menfaatlarına düşkün ve saygıya layık olmayan kimseler	265	58.9
Lüzumlu, fakat pek ahlâklı olmayan bir grup	74	16.4
Başkalarından ne daha iyi, ne daha kötü kimseler	71	15.8
Genel olarak iyi niyetli, fakat duruma göre hareket eder realist kimseler	37	8.2
Vicdan sahibi, halkı düşünen saygı değer kimseler	3	0.7
<i>Toplam</i>	<i>450</i>	<i>100</i>

Üniversite öğrencilerinin politikacılar hakkında değer yargılarının büyük oranda olumsuz olması, gençlerin siyasete yabancılaşmasının ve depolitize olmalarının bir göstergesidir. Bu durum siyaset ve siyasetçilerin genel olarak toplumdaki konumunu da yansıtmaktadır. Toplumun ve ülkenin sorunlarına çözüm yolları üretemeyen, topluma yabancılaşan, sadece seçim zamanları oy istemek için seçmenleriyle ilgilenen politikacılara güvensizlik, siyasete yabancılaşmayı da beraberinde getirmektedir.

29. Üniversite Gençlerinin Şiddet Eğilimleri ile Bireysel Yabancılaşma ve Anomi Davranış

Düzeyi Arasındaki İlişki

Üniversite gençliğinin ideolojik gruplaşma ve olumsuz siyasallaşması sonucu, 1970'ler süresince siyasal şiddet ve terörün içinde kalması, kardeşin kardeşi öldürmesi gibi anomik ve yabancılaşmış bir durumu meydana getirmişti. Bu geçmiş acı yılların tecrübesi ile dünya ve Türkiye'deki sosyal değişim sonucu 1990'ların gençliği, (örneklem bağlamında) "Bir düşünceyi başkasına kabul ettirmek için şiddete başvurulmalı mıdır?" sorusuna % 95.8 oranında hayır olarak cevap vermiştir. Gençlerin şiddet eğilimine göre bireysel yabancılaşma ve anomi davranış düzeyi şu şekildedir.

Tablo-32C: Üniversite Gençlerinin Şiddet Eğilimleri ile Bireysel Yabancılaşma ve Anomi Davranış Düzeyi

Şiddet Eğilimi	Bireysel Yabancılaşma ve Anomi Davranış Düzeyi							
	Asgari Düzey		Orta Düzey		Yüksek Düzey		Toplam	
	n	%	n	%	n	%	N	%
Şiddet Taraftarı	-	-	19	100	-	-	19	4.2*
Şiddet Karşıtı	-	-	425	98.8	5	1.2	431	95.8*
Toplam	-	-	445	98.9	5	1.1	450	100

* Kolon yüzdesi, diğer yüzdeler satır yüzdesidir.

P>0.05

r= 0.0223

Genel bulgulara paralel olarak, şiddet eğilimi olan ve olmayan gençlerde orta düzeyde bireysel yabancılaşma ve anomi davranışı mevcuttur. Yüksek düzeyde yabancılaşma ve anomi davranış derecesi önemli oranda görülmemektedir.

Gençlerin büyük oranda (% 95.8) şiddete karşı olmaları olumlu bir davranış olarak görülebilir. Ancak, öğrenciler arasında (% 69.1) oranında ideolojik gruplaşma olmasından dolayı, bu gruplaşma ilerde -tıpkı geçmişte olduğu gibi- potansiyet şiddete dönüşme olasılığı taşımaktadır.

30. Üniversite Gençlerinin Şiddet Eğilimleri ile Sosyal Anomi ve Yabancılaşma Davranış Düzeyi Arasındaki İlişki

Tablo-33C: Üniversite Gençlerinin Şiddet Eğilimleri ile Sosyal Anomi ve Yabancılaşma Davranış Düzeyi

Şiddet Eğilimi	Sosyal Anomi ve Yabancılaşma Davranış Düzeyi							
	Asgari Düzey		Orta Düzey		Yüksek Düzey		Toplam	
	n	%	n	%	n	%	N	%
Şiddet Taraftarı	1	5.3	14	73.7	5	21.1	19	4.2*
Şiddet Karşıtı	-	-	339	78.7	91	21.3	431	95.8*
Toplam	1	0.3	353	78.4	96	21.3	450	100

* Kolon yüzdesi, diğer yüzdeler satır yüzdesidir.

P>0.05

r= 0.0270

Gençlerin şiddet eğilimi bağlamında, orta düzeyde sosyal anomi ve yabancılaşma davranışı görülmektedir. Yüksek düzeyde sosyal anomi ve yabancılaşma hem şiddet eğilimi olanlar da hem de şiddete karşı olanlarda benzer oranda görülmektedir.

Ancak, cinsiyete göre üniversite gençlerinin şiddet eğilimi ile sosyal anomi ve yabancılaşma davranış düzeyleri arasındaki ilişki farklılık göstermektedir. Bu durum aşağıdaki Tablo-34C'de görülmektedir.

Tablo-34C: Cinsiyete Göre Üniversite Gençlerinin Şiddet Eğilimi ile Sosyal Anomi ve Yabancılaşma Düzeyi (Genç Erkekler)

Şiddet Eğilimi	Sosyal Anomi ve Yabancılaşma Davranış Düzeyi							
	Asgari Düzey		Orta Düzey		Yüksek Düzey		Toplam	
	n	%	n	%	n	%	N	%
Şiddet Taraftarı	1	6.3	12	75.0	3	18.8	16	5.4*
Şiddet Karşıtı	-	-	230	82.7	48	17.3	278	94.6*
Toplam	1	0.3	242	82.3	51	17.3	294	100

* Kolon yüzdesi, diğer yüzdeler satır yüzdesidir.

Tablo-35C: Cinsiyete Göre Üniversite Gençlerinin Şiddet Eğilimi ile Sosyal Anomi ve Yabancılaşma Düzeyi (Genç Kızlar)

Şiddet Eğilimi	Sosyal Anomi ve Yabancılaşma Davranış Düzeyi							
	Asgari Düzey		Orta Düzey		Yüksek Düzey		Toplam	
	n	%	n	%	n	%	N	%
Şiddet Taraftarı	-	-	2	66.7	1	33.3	3	1.9*
Şiddet Karşıtı	-	-	109	71.2	44	28.8	153	98.1*
Toplam	-	-	111	71.2	45	28.8	156	100

* Kolon yüzdesi, diğer yüzdeler satır yüzdesidir.

Tablo-34C ve 35C'de de görüldüğü üzere, genç erkek ve genç kızlarda şiddet eğilimi açısından, yüksek düzeyde sosyal anomi ve yabancılaşma davranış düzeyinde şiddet taraftarı olanlarda daha fazla sosyal anomi ve yabancılaşma görülmektedir. Genç kızlar, genç erkeklere göre daha fazla oranda şiddet karşıtı görüşe sahiptirler. Bu durum, genç kızların ve genç erkeklerin sosyalleşme sürecindeki farklılığı yansıtmaktadır. Erkek çocuklar toplumda alacakları konuma uygun daha atılcı ve serbest yetiştirilirken, genç kızlar da toplumda alacakları konuma göre daha pasif yetiştirilmektedir. Dolayısıyla, genç erkekler şiddet eğilimine şartlara bağlı olarak daha eğilimlidirler.

31. Üniversite Gençlerinin Sürü Olup-Olmama Eğilimi ile Bireysel Yabancılaşma ve Anomi Davranış Düzeyi Arasındaki İlişki

Bireyin bir sosyal grup içinde ve onun bir üyesi olması sosyal olmasının bir koşuludur. Birey, gruplar daha sonra da bir sosyal kuruma bağlı olması bağlamında toplumun üyesi olur. Birey, özellikle de genç birey, içinde bulunduğu sosyal grubun normlarına, değerlerine, hayat felsefesine ve inançlarına uymak zorundadır; aksi durumda sosyal grup üyeliği sona erer. Çünkü, grup onu soyutlar. Grubun üyesi olarak birey bir yandan grubun tüm normlarını ve işleyiş sistemini kabul ederken; diğer yandan da kendi hayat felsefesini gruba yansıtır. Ancak, birey ile sosyal grup arasında

karşılıklı iletişim ve etkileşim olmayan bir "kitle"nin üyesi olmak anomik ve yabancılaşmış bir durumu yansıtır. Dolayısıyla, anketteki "sürüden ayrılanı kurt kapar" atasözünün ifade ettiği gibi, "kişinin içinde bulunduğu çevrenin gösterdiği yoldan hiçbir şekilde ayrılmaması gerekir" düşüncesine katılıyor musunuz?" sorusuna verilen cevap gençlerin sürü olup-olmama eğilimini belirlemektedir.

Tablo-36C: Üniversite Gençlerinin Sürü Olup-Olmama Eğilimi ile Bireysel Yabancılaşma ve Anomi Davranış Düzeyi

Sürü Olup-Olmama Eğilimi	Bireysel Yabancılaşma ve Anomi Davranış Düzeyi							
	Asgari Düzey		Orta Düzey		Yüksek Düzey		Toplam	
	n	%	n	%	n	%	N	%
Sürü Olma Eğilimi	-	-	14	100	-	-	94	20.9*
Sürü Olmama Eğilimi	-	-	351	98.6	5	1.4	356	79.1*
Toplam	-	-	445	98.9	5	1.1	450	100

* Kolon yüzdesi, diğer yüzdelikler satır yüzdesidir.

$P > 0.05$

$r = 0.0545$

Gençler % 79.1 oranında sürü olmama eğilimi, yani birey olma niteliği göstermektedirler. Genel bulgulara koşut olarak, sürü olup-olmama eğiliminde de, orta düzeyde bireysel anomi ve yabancılaşma görülmektedir. Yüksek düzeyde bireysel yabancılaşma ve anomi davranış derecesi önemli oranda görülmemektedir.

32. Üniversite Gençlerinin Sürü Olup-Olmama Eğilimi ile Sosyal Anomi ve Yabancılaşma Davranış Düzeyi Arasındaki İlişki

Gençlerin üyesi oldukları sosyal gruba koşulsuz bağlanmaları, grubun bütün normlarını ve yaptırımlarını sorgulamadan kabul etmeleri, kitle içinde kimliksiz biri olmalarına yol açmaktadır. 1968 öğrenci olayları ve Türkiye'de 70'ler boyunca süren şiddet eğilimli gençlik hareketlerinin temelinde, gençlerin sürü ve kitle ruhu ile ideolojik-kapalı cemaatler halinde yaşamaları ve davranışları yatmaktadır. Belli bir ideolojiye saplanan ve onun fikirlerinden başka doğru bir fikir kabul etmeyen, şartlanmış gençlik, sosyal anomi ve yabancılaşma davranışı göstermektedirler.

Tablo-37C: Üniversite Gençlerinin Sürü Olup-Olmama Eğilimi ile Sosyal Anomi ve Yabancılaşma Davranış Düzeyi

Sürü Olup-Olmama Eğilimi	Sosyal Anomi ve Yabancılaşma Davranış Düzeyi							
	Asgari Düzey		Orta Düzey		Yüksek Düzey		Toplam	
	n	%	n	%	n	%	N	%
Sürü Olma Eğilimi	1	1.1	68	72.3	25	26.6	94	20.9*
Sürü Olmama Eğilimi	-	-	285	80.1	71	19.9	356	79.1*
Toplam	1	0.3	353	78.4	96	21.3	450	100

* Kolon yüzdesi, diğer yüzdelikler satır yüzdesidir.

$P > 0.05$

$r = -0.0549$

Genel bulgulara koşut olarak, gençlerin sürü olup-olmama eğilimlerinde de, orta düzeyde sosyal anomi ve yabancılaşma görülmektedir. Yüksek düzeyde sosyal anomi ve yabancılaşma, sürü eğilimi olan gençlerde daha yüksektir. Dolayısıyla, sürü ve kitle içinde kişiliğini, sürünün kimliğine göre oluşturan gençlerde sosyal anomi ve yabancılaşmanın derecesi yüksek olarak belirlenmiştir.

33. Üniversite Gençlerinin En Önemli Sorunu ile Bireysel Yabancılaşma ve Anomi Davranış Düzeyi Arasındaki İlişki

Üniversite gençlerinin en önemli sorunu, % 58.4 oranla işsizliktir. Daha sonra psikolojik sorunlar, toplumsal baskılar ve meslek edinmedeki güçlükler en önemli sorun olarak görülmektedir.

Tablo-38C: Üniversite Gençlerinin En Önemli Sorunu ile Bireysel Yabancılaşma ve Anomi Davranış Düzeyi

En Önemli Sorun	Bireysel Yabancılaşma ve Anomi Davranış Düzeyi							
	Asgari Düzey		Orta Düzey		Yüksek Düzey		Toplam	
	n	%	n	%	n	%	N	%
Meslek Edinme Güçlükleri	-	-	36	97.3	1	2.7	37	8.2*
İşsizlik	-	-	262	99.6	1	0.4	263	58.4*
Karşı Cinsten Arkadaş Edinememe	-	-	3	100	-	-	3	0.7*
Cinsel Sorunlar	-	-	5	100	-	-	5	1.1*
Ebeveyn Baskısı	-	-	1	100	-	-	1	0.2*
Spor Etkinliğinden Yararlanamama	-	-	2	100	-	-	2	0.4*
Dinlenme-Eğlence İmkansızlığı	-	-	7	100	-	-	7	1.6*
Toplumsal Baskılar	-	-	50	98.0	1	2.0	51	11.3*
Psikolojik Sorunlar	-	-	79	97.5	2	2.5	81	18.0*
Toplam	-	-	445	98.9	5	1.1	450	100

* Kolon yüzdesi, diğer yüzdelikler satır yüzdesidir.

P>0.05

r=0.0621

Genel bulgulara koşut olarak, gençlerin en önemli sorunu ile bireysel yabancılaşma ve anomi davranış düzeyi arasında da, orta düzeyde bir anomi ve yabancılaşma derecesi görülmektedir.

34. Üniversite Gençlerinin En Önemli Sorunu ile Sosyal Anomi ve Yabancılaşma Davranış Düzeyi Arasındaki İlişki

Bireyin hayatının her safhasında karşılaştıkları problemler, şartlara ve durumlara göre farklı farklı olmaktadır. Formel eğitim-öğretimin en son aşamasına gelmiş olan üniversite gençliğinin en önemli sorunu -özellikle Türkiye şartları gerçekliği çerçevesinde- işsizlik olmaktadır. "Gençlik Sorunları" bölümünde de belirttiğimiz gibi, işsizlik sorununun Türkiye açısından önemi bağlamında, Nisan 1994 Hanehalkı İşgücü Anketi geçici sonuçlarına göre Türkiye'de kentsel yerlerde lise ve daha yüksek eğitilmiş 15-24 yaş grubu gençlerde işsizlik oranı % 32.4'dür (DİE,

1994:1). Bu durumun bilincinde olan üniversite gençliğinin en önemli sorunu, işsizlik sorunu olmaktadır.

Tablo-39C: Üniversite Gençlerinin En Önemli Sorunu ile Sosyal Anomi ve Yabancılaşma Davranış Düzeyi

En Önemli Sorun	Sosyal Anomi ve Yabancılaşma Davranış Düzeyi							
	Asgari Düzey		Orta Düzey		Yüksek Düzey		Toplam	
	n	%	n	%	n	%	N	%
Meslek Edinme Güçlükleri	-	-	29	78.4	8	21.6	37	8.2*
İşsizlik	1	0.4	212	80.6	50	19.0	263	58.4*
Karşı Cinsten Arkadaş Edinememe	-	-	1	33.3	2	66.7	3	0.7*
Cinsel Sorunlar	-	-	4	80.0	1	20.0	5	1.1*
Ebeveyn Baskısı	-	-	1	100	-	-	1	0.2*
Spor Etkinliğinden Yararlanamama	-	-	2	100	-	-	2	0.4*
Dinlenme-Eğlence İmkansızlığı	-	-	5	71.4	2	28.6	7	1.6*
Toplumsal Baskılar	-	-	36	70.6	15	29.4	51	11.3*
Psikolojik Sorunlar	-	-	63	77.8	18	22.2	81	18.0*
Toplam	1	0.3	353	78.4	96	21.3	450	100

* Kolon yüzdesi, diğer yüzdeler satır yüzdesidir.

P>0.05

r= 0.0575

Genel olarak gençlerin en önemli sorunları ile sosyal anomiy ve yabancılaşma davranış düzeyi, orta derecededir. Yüksek düzeyde anomiy ve yabancılaşma kategorisinde, gençlerin karşı cinsten arkadaş edinememe sorunu % 66.7'lik oranla ilk sırayı almaktadır. Aslında, karşı cinsten arkadaş edinememe sorunu temelinde, Ekşi'nin de ifade ettiği gibi, "ailenin sosyo-kültürel düzeyi, sosyal çevresi ve cinselliğe karşı tutumu bulunmaktadır." (Ekşi, 1990:193). Bu bağlamda, cinselliğin toplumda tabu olarak görülmesi de gençlerin karşı cinsle arkadaşlık edememe sorununu beraberinde getirmektedir. Yüksek düzeyde sosyal anomiy ve yabancılaşmanın görüldüğü diğer sorun toplumsal baskılar diye cevap verenlerde görülmektedir. Gençliğin sosyal-psikolojik durumu, Türkçe'deki anlamlı ifadesiyle "delikanlı" çağının özgür olma, istediği gibi hareket etme güdülerini çerçevesinde, gençler sorun olarak gördükleri toplumsal baskı fikriyle, anomiy ve yabancılaşma davranışını göstermektedirler.

35. Üniversite Gençlerinin Dünya ve Ülkemizin Gelecekte Nasıl Olacağına Dair Düşünceleri ile Bireysel Yabancılaşma ve Anomiy Davranış Düzeyi Arasındaki İlişki

Gençlerin dünya ve ülkemizin geleceği konusunda karamsar veya iyimser düşünceleri şu şekilde belirlenmiştir.

Tablo-40C: Üniversite Gençlerinin Dünya ve Ülkemizin Gelecekte Nasıl Olacağına Dair Düşünceleri ile Bireysel Yabancılaşma ve Anomi Davranış Düzeyi

Dünya ve Ülkemizin Geleceği Hakkındaki Yargılar	Bireysel Yabancılaşma ve Anomi Davranış Düzeyi							
	Asgari Düzey		Orta Düzey		Yüksek Düzey		Toplam	
	n	%	n	%	n	%	N	%
Çok daha iyi	-	-	53	100	-	-	53	11.8*
Daha iyi	-	-	112	100	-	-	112	24.9*
Aynı	-	-	40	97.6	1	2.4	41	9.1*
Daha kötü	-	-	147	98.0	3	2.0	150	33.3*
Çok daha kötü	-	-	93	98.9	1	1.1	94	20.9*
Toplam	-	-	445	98.9	5	1.1	450	100

* Kolon yüzdesi, diğer yüzdelikler satır yüzdesidir.

P>0.05

r= 0.0577

Tabloda da görüldüğü üzere, gençlerin dünya ve ülkemizin geleceği konusundaki düşünceleri ile bireysel yabancılaşma ve anomi davranış düzeyi orta derecede belirlenmiştir. Genel olarak dünya ve ülkemizin geleceği konusunda karamsar olanların (% 54.2), iyimser olanlardan (% 36.7) daha fazla olduğu görülmektedir.

36. Üniversite Gençlerinin Dünya ve Ülkemizin Gelecekte Nasıl Olacağına Dair Düşünceleri ile Sosyal Anomi ve Yabancılaşma Davranış Düzeyi Arasındaki İlişki

Öğrenciler dünya ve ülkemizin geleceği konusunda karamsar düşünceye sahiptirler. Dolayısıyla, karamsar olanlarda sosyal anomi ve yabancılaşma düzeyi daha fazla saptanmıştır.

Tablo-41C: Üniversite Gençlerinin Dünya ve Ülkemizin Gelecekte Nasıl Olacağına Dair Düşünceleri ile Sosyal Anomi ve Yabancılaşma Davranış Düzeyi

Dünya ve Ülkemizin Geleceği Hakkındaki Yargılar	Sosyal Anomi ve Yabancılaşma Davranış Düzeyi							
	Asgari Düzey		Orta Düzey		Yüksek Düzey		Toplam	
	n	%	n	%	n	%	N	%
Çok daha iyi	1	1.9	47	88.7	5	9.4	53	11.8*
Daha iyi	-	-	107	95.5	5	4.5	112	24.9*
Aynı	-	-	36	87.8	5	12.2	41	9.1*
Daha kötü	-	-	109	72.7	41	27.3	150	33.3*
Çok daha kötü	-	-	54	57.4	40	42.6	94	20.9*
Toplam	1	0.3	353	78.4	96	21.3	450	100

* Kolon yüzdesi, diğer yüzdelikler satır yüzdesidir.

P<0.05

r= 0.3295

Tabloda da görüldüğü üzere, genel bulgulara koşut olarak öğrencilerin dünyaya ve ülkemizin geleceği konusundaki yargıları ile orta düzeyde sosyal anomiy ve yabancılaşma derecesi belirlenmiştir. Ancak, yüksek derecede sosyal anomiy ve yabancılaşma kategorisinde ise, dünya ve ülkemizin geleceği konusunda karamsar olanlarda sosyal anomiy ve yabancılaşma oranı (% 69.9) daha fazla saptanmıştır. İki değişken arasındaki korelasyon anlamlıdır.

37. Üniversite Gençlerinin Kişisel Gelecekleri Konusundaki Yargıları ile Bireysel

Yabancılaşma ve Anomiy Davranış Düzeyi Arasındaki İlişki

Öğrencilerin kendi gelecekleri konusunda karamsar veya iyimser düşünceleri ile bireysel yabancılaşma ve anomiy davranış düzeyi şu şekilde belirlenmiştir.

Tablo-42C: Üniversite Gençlerinin Kişisel Gelecekleri Konusundaki Yargıları ile Bireysel Yabancılaşma ve Anomiy Davranış Düzeyi

Kişisel Gelecek Hakkındaki Yargı	Bireysel Yabancılaşma ve Anomiy Davranış Düzeyi							
	Asgari Düzey		Orta Düzey		Yüksek Düzey		Toplam	
	n	%	n	%	n	%	N	%
Çok ümitli	-	-	50	100	-	-	50	11.1*
Ümitli	-	-	296	99.7	1	0.3	297	66.0*
İlgisiz	-	-	30	90.9	3	9.1	33	7.3*
Ümitsiz	-	-	62	98.4	1	1.6	63	14.0*
Çok ümitsiz	-	-	7	100	-	-	7	1.6*
Toplam	-	-	445	98.9	5	1.1	450	100

* Kolon yüzdesi, diğer yüzdelikler satır yüzdesidir.

P>0.05

r= 0.0842

Tabloda da izlendiği gibi, gençler kişisel gelecekleri hakkında % 77.1 oranla iyimserdirler. Gençlerin kişisel gelecekleri hakkında iyimser olmaları doğaldır. Çünkü, anne ve babalarının eğitim durumu ve mesleklerine kıyasla öğrencilerin üniversiteyi bitirdikleri zaman eğitim düzeyi ve mesleki statüleri yüksek olacaktır. Çağımızda eğitim yoluyla statü elde etmek önemli olduğundan, gençlerin kişisel gelecekleri konusunda iyimser olmaları anlamlıdır. Gençlerin kişisel gelecekleri ile orta düzeyde bireysel yabancılaşma ve anomiy düzeyi saptanırken; yüksek düzey kategorisinde az oranda da olsa kişisel gelecekleri konusunda ilgisiz olanlarda bireysel yabancılaşma ve anomiy davranış düzeyi yüksek görülmektedir.

38. Üniversite Gençlerinin Kişisel Gelecekleri Konusundaki Yargıları ile Sosyal Anomiy ve

Yabancılaşma Davranış Düzeyi Arasındaki İlişki

Öğrencilerin kişisel gelecekleri hakkında iyimser yargıları (% 77.1) onların anomiy ve yabancılaşmış davranış düzeylerini düşürmektedir. Ancak kişisel gelecekleri hakkında karamsar olan gençlerde doğal olarak anomiy ve yabancılaşmış davranış düzeyi de yükselmektedir. Bu durum aşağıdaki tabloda görülmektedir.

Tablo-43C: Üniversite Gençlerinin Kişisel Gelecekleri Konusundaki Yargıları ile Sosyal Anomi ve Yabancılaşma Davranış Düzeyi

Kişisel Gelecek Hakkındaki Yargı	Sosyal Anomi ve Yabancılaşma Davranış Düzeyi							
	Asgari Düzey		Orta Düzey		Yüksek Düzey		Toplam	
	n	%	n	%	n	%	N	%
Çok ümitli	-	-	40	80.0	10	20.0	50	11.1*
Ümitli	-	-	246	82.8	51	17.2	297	66.0*
İlgisiz	1	3.0	25	75.8	7	21.2	33	7.3*
Ümitsiz	-	-	40	63.5	23	36.5	63	14.0*
Çok ümitsiz	-	-	2	28.6	5	71.4	7	1.6*
Toplam	1	0.3	353	78.4	96	21.3	450	100

* Kolon yüzdesi, diğer yüzdeler satır yüzdesidir.

P<0.05

r= 0.1775

Tabloda da izlendiği gibi, kendi gelecekleri konusunda karamsar olan öğrencilerde yüksek düzeyde sosyal anomi ve yabancılaşma görülmektedir. Dolayısıyla, kişisel gelecekleri hakkındaki yargıları ile sosyal anomi ve yabancılaşma davranış düzeyi arasında anlamlı bir korelasyon mevcuttur.

39. Üniversite Gençlerinin Bireysel Yabancılaşma ve Anomi Davranış Düzeyi ile Sosyal Anomi ve Yabancılaşma Davranış Düzeyi Arasındaki İlişki

Bireysel yabancılaşma ve anomi ölçeğine göre, gençlerin yabancılaşma ve anomi davranış düzeyi ile sosyal anomi ve yabancılaşma ölçeğine göre, gençlerin anomi ve yabancılaşma düzeyi arasındaki ilişki şu şekilde saptanmıştır.

Tablo-44C: Üniversite Gençlerinin Bireysel Yabancılaşma ve Anomi Davranış Düzeyi ile Sosyal Anomi ve Yabancılaşma Davranış Düzeyi İlişkisi

Sosyal Anomi ve Yabancılaşma Düzeyi	Bireysel Yabancılaşma ve Anomi Davranış Düzeyi					
	Orta Düzey		Yüksek Düzey		Toplam	
	n	%	n	%	n	%
Asgari Düzey	1	100	-	-	1	0.2*
Orta Düzey	352	99.7	1	0.3	353	78.4*
Yüksek Düzey	92	95.8	4	4.2	96	21.3*
Toplam	445	98.9	5	1.1	450	100

* Kolon yüzdesi, diğer yüzdeler satır yüzdesidir.

P<0.05

r= 0.1510

Genel toplam içinde, hem bireysel yabancılaşma ve anomi davranış düzeyinde, hem de sosyal anomi ve yabancılaşma davranış düzeyinde orta düzeyde bir anomi ve yabancılaşma vardır.

Asgari düzeyde sosyal anomi ve yabancılaşma düzeyi, orta düzeyde bireysel yabancılaşma ve anomi düzeyine tekabül etmektedir. Yani, asgari düzeyde sosyal anomi ve yabancılaşma durumu olan gençlerde orta düzeyde bireysel yabancılaşma ve anomi durumu görülmektedir. % 99.7 oranında orta düzeyde hem bireysel yabancılaşma davranış düzeyi hem de sosyal anomi ve yabancılaşma davranış düzeyi görülmektedir. Orta düzey sosyal anomi ve yabancılaşma davranış düzeyi olanlarda % 0.3 oranında yüksek düzeyde bireysel yabancılaşma ve anomi durumu saptanmıştır. Yüksek düzeyde sosyal anomi ve yabancılaşma durumu olan gençlerde % 95.8 oranında orta düzeyde ve % 4.2 oranında da yüksek düzeyde bireysel yabancılaşma ve anomi düzeyi görülmektedir.

Bedensel, ruhsal ve sosyal boyutlarıyla bir bütün olarak bireyin bu özellikleri hayat sürecinde karşılıklı birbirini etkiler. Dolayısıyla, bireyin psikolojik bağlamda, bireysel yabancılaşma ve anomi davranışı ile sosyolojik bağlamda, sosyal anomi ve yabancılaşma davranışı arasında da karşılıklı etkileşim vardır. Bu çerçevede, bireysel yabancılaşma ve anomi davranış düzeyi ile sosyal anomi ve yabancılaşma davranış düzeyi arasında anlamlı bir ilişki saptanmıştır.



SONUÇ

Her toplumda ve her çağda görülen anomi ve yabancılaşma, özellikle sanayi devrimi ile birlikte toplumun yapısında meydana gelen, köklü sosyal ve kültürel değişmelere bağlı olarak, yoğun bir şekilde yaşanmaya başlanmıştır. Bu bağlamda, anomi ve yabancılaşmanın, sosyal değişmeye paralel olarak toplumun dengesinin ve kurumlaşmış yapısının bozulması sonucu olduğu görülmektedir. Global olarak toplumun bunalımlı durumunu ifade eden anomi ve yabancılaşma durumları ile araştırma konumuz olan üniversite gençlerinde görülen anomi ve yabancılaşma davranış modelleri arasında ilişki vardır. Çünkü toplumun üyeleri ve ürünleri olarak gençlerin, toplumun sosyal ve kültürel yapısı ve gerçekliğinden soyutlanması mümkün değildir. Gençlerin olumlu ve uyumlu davranış modelleri yanında anomik ve yabancılaşmış davranış modelleri de, toplumun genel yapısının bir yansımasıdır. Dolayısıyla, üniversite gençliğinde görülen anomi ve yabancılaşma davranış düzeyi, sosyal psikolojik ve sosyolojik olarak belirlenirken, bu davranış örnekleri sosyolojik olarak toplumun yapısında görülen anomi ve yabancılaşmanın kuşatıcılığında anlam kazanmaktadır.

Kelime anlamı "normsuzluk" ya da "kuralsızlık" olan "anomi" kavramını, sistematik olarak ilk defa Durkheim kullanmıştır. Toplumun yapısındaki değişme çerçevesinde, değerlerin ve kuralların işlevliğini yitirmesi sonucunda ortaya çıkan anomi; Durkheim'a göre, toplum yapılarından organik dayanışmanın olduğu cemiyet tipinde daha yoğun olarak görülmektedir. Bu anlamda, karmaşık işbölümü, sanayileşme ve kentleşme ile birlikte kolektif bilincin yerine geçmeye başlayan bireysel bilincin daha baskın olması sonucunda, toplumda değerlerin ve sosyal kuralların etkinliğini yitirmesi anomiyeye neden olmaktadır. Merton'a göre de, anomi, toplumun sosyal yapısı ile kültürel yapısı arasındaki uyumsuzluk sonucu meydana gelmektedir. Dolayısıyla, kültürel çevreyi oluşturan değerler ve normlar ile sosyal çevreyi oluşturan sosyal ilişkiler arasındaki dengesizlik anomiyeyi oluşturmaktadır. Merton, anominin yoğun olarak, her türlü aşırılıklar ortamı olarak nitelendirdiği kentlerde görüldüğünü belirtir. Ayrıca, kitle iletişim araçlarının uyardığı özelemler ile bu özelemleri karşılama düzeyi arasındaki dengesizlik de anomiyeye sebep olmaktadır. Parsons'ın anomi teorisine göre de; toplumun bireye önerdiği amaçlar ile bireyin sahip olduğu araçlar arasındaki uyumsuzluk, değer-kural çatışması bağlamında anomiyeye neden olmaktadır.

İnsanın kendisinden, toplumdan ve çevresinden soyutlanması olan yabancılaşma kavramı, ilk kez, Eski Ahid'de de söz edildiği gibi, insanın kendi eliyle yaptığı ve yarattığı puta tapması ile ilgili olarak ortaya çıkmaktadır. Fromm'a göre de, çağdaş toplumda insan, kendi özgür iradesiyle düşünmemekte, kamuoyunun putlarına, gazetelere, iktidara veya bir lidere göre düşünmektedir. Dolayısıyla, tek bir fikre saplanıp onu ikon haline getirmek, insanın varlığını tehdit etmektedir. Çağımızda insanı kuşatan imaj bombardımanı, insanlara yeni ikonlar sunmaktadır. Yabancılaşma kavramını ilk olarak belirginleştiren Hegel'dir. Hegel; insanın ihtiyacının sınırsızlığına bağlı olarak, insanın her eşya üretiminde ruhunu da nesneleştirdiğini, dolayısıyla yabancılaştığını ifade etmektedir. Marx ise, yabancılaşmayı, emeğin yabancılaşması ve meta fetişizmi bağlamında ele almaktadır. Marx'a göre, kapitalist toplumda makinalaşma ve işbölümüne bağlı olarak işçi, üretimin

bir aracı olmaktadır. İşçinin üretim sürecinde etkin bir fonksiyonu yoktur. o sadece makinanın bir dişlisi gibi görev yapmaktadır. Marx, ayrıca, kapitalist toplumda değişim değerinin kullanım değeri üzerindeki hakimiyetini ve parasal ilişkilerin yüceltilmesini meta fetişizmi olarak nitelendirerek; insan ilişkilerinin faydaya dayalı, nesnelere arası ilişkiye dönüştüğünü, dolayısıyla insanın yabancılaştığını ifade etmektedir.

Marx'ın toplumda yabancılaşan sınıfın işçi sınıfı olduğunu ve işçilerin bu durumdan kurtulmaları gerektiği iddiasına karşılık; ileri sanayi toplumlarını irdeleyen Marcuse, toplumun tek boyutlulaşma süreci olarak nitelendirdiği yabancılaşmanın toplumun bütün sınıfları için geçerli olduğunu ve işçi sınıfının düzenle bütünleştiğini öne sürmektedir. Marcuse, ileri kapitalist toplumunda kitle iletişim araçlarının yardımıyla, insanın davranışları, tutumları, düşünceleri ve eylemlerinin standart hale geldiğini, dolayısıyla tek boyutlu insan ve tek boyutlu toplum meydana geldiğini belirtir.

Fromm'a göre de, sanayi toplumunda yabancılaşan sadece işçi sınıfı değil, bütün herkeştir. Bu anlamda, sanayi toplumunda insanlar, "homo economicus", yani ekonomik düşünen insan bağlamında hareket ederler. Sistemin idamesi daha fazla üretmek ve daha fazla tüketmektir. İnsanlar da bu ekonomi çarkında, kitle psikolojisi ile yönlendirilmekte, bütün boyutlarıyla kendi ürettiği nesnelere kölesi olmaktadır. Bu bakımdan Fromm'a göre, çağdaş insanın puta tapar insan ile özde hiçbir farkı yoktur. Sosyal ilişkilerimiz dahi nesnelere çerçevesinde anlam kazanmaktadır. Bunun sonucu olarak Fromm, insanın kendisini güçsüz hissettiğini, kendine güvenemediğini ve sürü güdüsüyle kendi özgürlüğünü diktatörlere devrederek özgürlüğünden kaçtığını ifade etmektedir.

Wright Mills'de, çağdaş kapitalist toplumun, bireylerin topluma ve siyasete etkin olarak katıldığı kamu toplumu yerine, insanların kitle iletişim araçları vasıtasıyla yönlendirildiği ve güdüldüğü kitle toplumu biçiminde yapılandığını, dolayısıyla insanların kapitalist toplumda yabancılaştığını öne sürmektedir.

Yabancılaşmayı, sosyal psikolojik açıdan inceleyen Melvin Seeman ise, bireyin davranışları açısından; güçsüzlük, anlamsızlık, normsuzluk, soyutlanma ve yalnızlık ile kendine yabancılaşma şeklinde beş ayrı yabancılaşma kategorisi bulunduğunu ifade etmektedir.

Anomi ve yabancılaşma teorileri çerçevesinde ve bu teorileri de kapsamak üzere, sosyolojik açıdan toplumda ve toplumun içinde bireyin hayatı ve davranışlarında meydana gelen anomiy ve yabancılaşma şu şekilde ele alınabilir.

Sosyal değişim sürecinde anomiy ve yabancılaşmanın yoğun olarak yaşandığı çağ, sanayi devriminin getirdiği köklü değişimler sonucu meydana gelen döneme tekabül etmektedir. Sanayi devrimi, makinalı fabrika üretimi ile seri halde üretimi getirmiştir. Üretimin niteliğinin değişmesi, toplumsal yapıyı kökten değiştirmiştir. Üretimin merkezi evden fabrikalara aktarılmış; buna bağlı olarak kentlere göç artmış; kentleşmeyle birlikte geleneksel geniş aile kentsel çekirdek aileye dönüşmüş; işbölümü artmış; eğitim ve öğretimin önemi artarak, eğitimle statü elde edilmesi önem kazanmış; orta sınıflaşma artmış; ulaşım ve haberleşme araçları gelişmiş, dolayısıyla sosyal hareketlilik hızlanmıştır.

Bu deęişimlere ilk aşamada insanların uyum sağlaması güç olmuştur. İnsanların uzun süre içinde geliştirdikleri ve alıştıkları hayat tarzı ile yeni oluşan hayat tarzı arasında ikilemler, anomi ve yabancılaşmaya neden olmuştur. Diğer taraftan, geleneksel üretim sürecinde, birey ürettiği ürünün bütün aşamalarını kendisi üstlenmekte ve elde ettiği üründen manevi tatmin duymaktadır. Buna karşılık, sanayileşme sürecinde birey, işbölümü çerçevesinde makinalaşma vasıtasıyla montaj bandında sürekli aynı işin sadece küçük bir bölümünü yapmak zorunda kalmakta, dolayısıyla ürettiği ürünün bütününe göremediği ve monoton bir iş yaptığı için işine, kendisine ve topluma yabancılaşmaktadır. Sanayi toplumunda, başka bir tekdüze çalışma modeli bürokrasidir. Weber, bürokrasinin mekanik organizasyon modeli ile iş sürecini monotonlaştırdığını, dolayısıyla bireylerin yabancılaştığını belirtmektedir.

Sanayileşme ile bir taraftan, seri üretim ile ürünlerde standartlaşma sağlanırken, diğer taraftan kitle haberleşme araçlarının gelişmesi ve etkinliğiyle düşüncelerde ve hayat tarzlarında standartlaşma sağlanmış, böylece kitle toplumu ve kitle kültürü meydana gelmiştir. Kitle toplumu ve kitle kültürü, kapitalist ekonomik sistemin tüketim boyutunda anlam kazanmaktadır. Üretimin sürekliliğini sağlamak için kitle psikolojisi bağlamında, reklam ve moda endüstrileriyle tüketim teşvik edilmektedir. Kültür ürünleri de standartlaştırılarak tüketimi özendirilmektedir. Adorno'nun söylemiyle "kültür endüstrisi" hayat alanlarımızı kuşatmaktadır.

Kitle tüketim toplumu ve kitle tüketim kültüründe, insanlar sadece nicelik olarak önem ifade ederler. Tüketim pazarının bir müşterisi olan birey, maddi hazlara yönelik hedonistik bir kültür içinde hayatını sürdürmektedir. Bu maddi hayat tarzı ve kitleselleşme, insanları özüne yabancılaştırmaktadır. İleri derecede kapitalistleşmiş toplumlarda kitle toplumu ve kültürüne bir tepki olarak, iletişim araçlarının gelişimine paralel, her sosyal grup ve cemaatin kendi kültürünü yaşamak istemesi oranında kitle toplumu çözülmektedir. Maddi hazlara yönelik hayat tarzının yerine insanlar, dinsel ve etnik cemaatlerine sığınmaktadırlar.

İleri derecede sanayileşmiş toplumların "refah toplumu" ya da "tüketim toplumu" aşamasında yaşadıkları bunalımlar, tüketim pazarının müşterisi olan gelişmekte olan ülkelerde de yaşanmaktadır. Bu bağlamda, Türkiye'nin 1980'den sonra uygulamaya çalıştığı serbest piyasa ekonomisi, toplumun yapısı uygun ve hazır olmadığı için bunalımlı olmaktadır. Kapitalizmin geçirdiği evreleri geçirmeyen Türkiye, sanayileşmenin motor gücü olan girişimci burjuva tipini de yaratamamıştır. Serbest piyasa ekonomisini, herkesin istediği malı istediği fiyata satabileceği kuralsız bir sistem olarak algılama, ekonomik yapının anomik çerçevede yapılanmasına neden olmuştur. Henüz sanayileşmesini tamamlayamamış olan Türkiye, medyanın yönlendirmesiyle de gelişmiş kapitalist ülkelerin tüketim pazarı haline gelmiş, deęişim de "çağ atlamak" olarak nitelendirilmiştir. Oysa, fert başına düşen milli gelir oranının 1991 verilerin göre 1820 Dolar ve sosyal sınıflar arasında gelir farklılığının çok fazla olduğu düşünülürse, tüketim toplumu olmanın paradoksu ortaya çıkmaktadır. Anomik ekonomik yapılanma rüşvet, yolsuzluk ve köşe dönme felsefesinin artmasına, dolayısıyla toplumda insanların birbirine ve düzene yabancılaşmasına neden olmaktadır.

Bütün bu yaşanan anomi ve yabancılaşma, hızlı değişen maddi kültür ile ondan daha yavaş değişen manevi kültür arasındaki dengesizlik sonucu oluşan ve Ogburn'un ifadesiyle "kültürel boşluk" ya da "kültürel gecikme" durumudur. Bu durum aynı zamanda, Merton'un belirttiği, sosyal yapı ile kültürel yapı arasındaki uyumsuzluğun neden olduğu anomiyi de ifade etmektedir.

Sosyal değişme sürecinde sanayileşmeyle birlikte gelişen kentleşme süreci de, sağlıksız yapılanması bağlamında anomi ve yabancılaşmaya neden olmaktadır. Özellikle sanayileşme sürecinde şehirlerde kurulan fabrikaların işgücü ihtiyacı, tarımda makinalaşma sonunda kırsal alanlarda atıl kalmış nüfus kitlesinin şehre göçmesiyle karşılanmaktadır. Kırsal alanda yaşayanlar "biz" duygusuna dayalı cemaat hayatı; şehirlerde yaşayanlar ise, bireysel ilişki temelinde, farklı hayat tarzları ve çeşitli kültürlerin birlikte bulunduğu kozmopolit yapıli cemiyet hayatı içinde sosyalleşirler. Dolayısıyla, köyden şehre göç edenlerin uyum problemi olmaktadır. Ayrıca, Türkiye'nin 1950'lerden başlayan süreçte sanayileşme ve tarımda makinalaşmasına paralel olarak köyden şehre göçün artması, şehrin hazır olmayan sosyal alt-yapısı nedeniyle anomik şehirleşmenin yaşanmasına neden olmaktadır. Köyden şehre göç edenlerin, şehirde kendi hayat alanlarını oluşturmaları çerçevesinde yaptıkları gecekondular sağlıksız ve çarpık şehirleşmeyi meydana getirmiştir. Gecekondular, geçici yerleşim yeri olmaktan ziyade Türkiye gerçeğinde, şehir sosyal yapısının bir parçası olarak varlıklarını sürdürmektedirler. Gecekondulu yerleşim, her gelen siyasi iktidarın gecekondularıyla sürekliliklerini ve cazibe merkezi olmalarını sürdürmektedirler. Ancak, köyden şehre göçen, fakat şehirli olamayan kitleler, ne tam anlamıyla köylü ne de tam anlamıyla şehirli olabilmektedirler. İki kültür arasında kalan bu kitleler kendilerine, topluma, çevrelere ve düzene yabancılaşmaktadırlar. Bu kitlelerin şehir kültürüyle bütünleştirilmeleri sağlıklı bir toplum için önem arz etmektedir. Aksi takdirde, gecekondularda oluşan ve oluşabilecek hemşehrilik asabiyeti ve etnik cemaatleşmeler sosyal bütünleşmeyi tehdit edebilecektir.

Sanayileşme ve kentleşmenin anomik yapılanması, insanın tabiata yabancılaşması olan çevre kirliliğini arttırmaktadır. Sadece tüketen ve tabiatı sömüren bir zihniyet, yaşadığı çevreye saygı duymadığı için çevreyi kirletmekte ve tüketmekte, bu durum insanın kendi geleceğini ve sağlığını tehdit etmektedir.

Sanayileşme ve kentleşme sonunda geleneksel hayat tarzı yerini modern hayat tarzına bırakmıştır. Batı toplumlarının özgün olarak geçirdikleri sanayileşme süreci ile tüm sosyal, siyasal, ekonomik ve kültürel değişimleri içeren ve ifade eden modernleşme süreci, gelişmekte olan toplumlar için erişmeleri gereken bir toplum modeli olarak hedeflenmektedir. Bu hedef, özellikle İkinci Dünya Savaşı sonunda hem gelişmekte olan ülkelere Batı'lı ülkelerin telkin ettiği, hem de gelişmekte olan ülkelerin elit ve aydınları tarafından gelişme ve kalkınmanın olmazsa olmaz koşulu olarak kabullenildiği bir anlayışın ürünüdür. Bu bağlamda geliştirilen modernleşme modellerinden, klasik modernleşme modeline göre, evrensel tek bir modernleşme çizgisi vardır ve Batı ülkelerinin toplumsal, siyasal ve ekonomik kurumsal yapılanmaları model olarak alınmalıdır. Dolayısıyla, klasik modernleşme anlayışı Batılılaşmayı içermektedir. Ancak, uygulamalar anomik ve bunalımlı modernleşme örneklerini beraberinde getirmiştir. Her toplumun sosyal ve kültürel yapısı farklı

olduğu için, Batı'nın tek tip sosyal ve kültürel yapısı ithal edildiği zaman, mevcut sosyal ve kültürel yapı ile çatışmaktadır. Bu olumsuzluklara karşı geliştirilen yeni modernleşme anlayışı ise; her toplumun sosyal ve kültürel yapısının farklı olduğu gerçeğinden hareketle tek tip modernleşme modeli yerine, her toplumun kendi yapısına özgü modernleşme modellerinin olabileceğini içermektedir.

Klasik modernleşme anlayışı çerçevesinde yapılanan Türkiye'nin Batılılaşma süreci, anomik modernleşmeyi ihtiva etmektedir. Toplum mühendisliği bağlamında, pozitivist gelenekle toplumu değiştirmek ve dönüştürmek problemlidir.

Türkiye'nin Batılılaşma süreci 18. yüzyılda başlamaktadır. Bir cihan imparatorluğu olan Osmanlı Devleti, değişen şartlara göre yeniden yapılanmamıştır. Batılı ülkelerin Rönesans, Reform ve Aydınlanma felsefesi sürecinde bilimsel ve teknik gelişmelerle ilerlemeleri karşısında, bu değişimi ve gelişimi yakalamak için Osmanlı İmparatorluğu, yenileşme hareketlerine girişmiştir. 1683'te Viyana önlerindeki yenilgiden sonra Avrupalıların gelişmiş duruma geldiği kavranmış, ancak Avrupalıların gelişmişliği ve üstünlüğü sadece askeri sahaya atfedilmiştir. Bu çerçevede, öncelikle askeri alanda modernleşme süreci başlatılmıştır. Lâle Devri, III.Selim Dönemi ve II.Mahmut Dönemi'ndeki yenilik hareketlerinden sonra 3 Kasım 1839'da başlatılan Tanzimat hareketiyle, askeri alan dışına çıkılıp sosyal, mali, idari boyutlarıyla Batı'ya açılma ve Batı'ya benzeme süreci başlatılmıştır. Ancak, bütün yenileşme hareketleri, Batı ülkelerinin kendi çıkarları doğrultusunda güdümlü yönlendirildiği gibi, aynı zamanda yüzeysel kalmıştır. Batı'nın gelişmesinin temel dinamiği olan bilimsel ve teknik gelişmeler kavranamamış, sadece biçimsel kültür aktarımı yapılmıştır. Meşrutiyet dönemlerinde de bu biçimsel aktarım devam etmiştir. Bu dönemde, Avrupa'da öğrenim gören aydın kesimin Batılılaşma'nın sadece Anayasa yapmakla sağlanabilir şeklindeki yanılgısıyla, Avrupa'nın politik yapılanması ithal edilmeye çalışılmıştır. Ayrıca, II.Meşrutiyet Dönemi'nde gelişen üç fikir akımı; Türkçülük, İslâmcılık ve Garbcılık, günümüze kadar gelen toplumumuzun ideolojik yapısını karakterize eden fikir hareketleridir. Türkçülük, Türk kültürü temelinde; İslâmcılık, İslâm kültürü temelinde, sadece Batı'lı ülkelerin bilim ve tekniğini alarak kültürümüzün muhafaza edilmesi gerektiğini savunurken; Garbcılar ise, Batı ülkelerinin bütün yönleriyle taklit edilmesi gerektiğini savunmaktadır. Bu fikir akımları içinde Türkçülük akımı önderlerinden olan sosyolog Ziya Gökalp, "Türk Milletindenim, İslâm Ümmetindenim, Garp Medeniyetindenim" söylemiyle, toplumsal yapımızın sosyolojik gerçekliğini ifade etmektedir. Dolayısıyla, Ziya Gökalp, toplumsal temelleri olan üç fikir unsurunu uzlaştırmayı amaçlamıştır.

I.Dünya Savaşı sonunda devlet hayatı son bulan Osmanlı İmparatorluğu'nun yerine, Kurtuluş Savaşı ile hayat bulan ve yeni doğan Türkiye Cumhuriyeti; kurucu önderi Mustafa Kemal Atatürk ve seçkinlerin yeni sosyal-siyasal modeli uygulamaya koyması ile yeniden yapılanma sürecine girmiştir. Bu anlamda, kozmopolit Osmanlı İmparatorluğu yerine, Türk Milliyetçiliği temelinde Türk Milleti oluşturma programı; Batılılaşma bağlamında toplumun tüm kurumlarıyla sosyal-siyasal ve kültürel dönüşümünü sağlamak amacıyla yapılan devrimler ve yenilikler köklü değişikliklerdir. Bu süreçte, eski kültürel yapının yerine pozitivist/rasyonalist ilkelerle yeniden

kurumlaşma amaçlanmıştır. Ancak, yeni oluşturulan düzen özümsemediği için, sosyal ve kültürel ikilemler, "kültür boşluğu" ile sosyal ve kültürel yapı arasındaki uyumsuzluk bağlamında, anomik ve yabancılaşmış bir modernleşme tecrübesi yaşanmıştır ve hâlâ yaşanmaktadır. Dolayısıyla, Türkiye'nin modernleşme süreci, geleneksel-modern ikilemi içermektedir. Başarısız olunan modernleşme tecrübesine bir tepki olarak kendi içine kapanan ve özellikle çok aşırı dinsel cemaatleşmenin yaşandığı günümüz Türkiye'sinde sosyal çözülme tehlikeleri artmaktadır. Ayrıca, yaratılmak istenen Türk-Kürt, Alevî-Sünnî, lâik-antilâik gibi ayrılıklar da anomi ve yabancılaşmış bir toplum, dolayısıyla sosyal çözülme tehlikesi taşımaktadır.

21. yüzyılın eşiğinde, toplumlar ve kültürler çok hızlı bir değişim ve dönüşüm temelinde yeni bir yapılanma sürecine girmektedirler. Sosyal tarih sürecinde, tarım toplumu ve sanayi toplumundan sonra yeni gelen çağ "enformasyon çağı" ve yeni yapılanan toplum da "enformasyon toplumu" olarak nitelendirilmektedir.

Enformasyon toplumu, bilgisayarın geliştirilip etkinliğinin artması çerçevesinde bilgisayarla simgelenmektedir. Sanayileşmenin ileri aşamalarında üretim, otomatik makinalar ve bilgisayarlarla otomasyona geçmiştir. Böylece, insanın fiziksel emeğine duyulan ihtiyaç azalmıştır. Otomasyon ile üretimde çalışan insan, giderek bir koordinasyon görevi üstlenmektedir. Üretim, insan emeğinden çok makinaları kullanmada karar verme ve uygulama işlevi ile bilgili olmayı gerektiren bir yapıya geçmektedir. Otomasyon üretimi ile insanların serbest zamanları çoğalmaktadır. Önemli olan bu serbest zamanları verimli kullanarak, hayat alanlarını daha yaşanılır kılmak için yeni kazanımlar sağlayabilmektir. Bu anlamda, acaba insan eleştirel bir zihniyet kazanarak, zihinsel aktivitelerini geliştirip, daha iyi bir tabii ve sosyo-kültürel çevre oluşturma faaliyeti mi geliştirecek ? Yoksa, tüm serbest zamanlarını teknoloji karşısında pasif ve izleyici bir konumda mı geçirecek ? Eğer, insan kendi yarattığı teknolojinin hâkimiyetine girerse kendisine, çevresine, insanlara ve dünyaya yabancılaşacaktır. Bu durum, George Orwell'in 1984 romanında betimlediği, anomik ve yabancılaşmış toplumun bir benzeri olma tehlikesini taşımaktadır.

Enformasyon toplumu yapısında, hizmetler ve enformasyon sektöründe çalışanların, diğer sektörlerde çalışanlara göre oranı daha fazladır. Bilimsel ve teknolojik bilginin kodlanması ve kullanılması temel özelliktir. Enformasyon toplumunda bilgi ve enformasyon bir meta olarak alınıp-satılmaktadır. Bilgisayar ve iletişim teknolojisi içiçeliği vasıtasıyla; bilgi ve enformasyonun üretilmesi, biriktirilmesi, depolanması ve dağıtılması önem arz etmektedir. Genel olarak sanayi toplumlarının karşılaştıkları üç problem, iktisadi durgunluğun yol açtığı işsizlik; uluslararası sorunların yol açtığı savaşlar; ve her türden diktatörlükler olarak sayılır. Enformasyon toplumlarını bekleyen tehlikeler ise, çok hızlı seyreden toplumsal dönüşümlere ayak uyduramamaktan kaynaklanan gelecek korkusu; bireysel ve örgütlü terörün yaygınlaşması; özel hayatın mahremiyetine tecavüzlerin artması ve özellikle bireylerin mahremiyetine devletin sınırsız müdahalesine imkân veren teknolojilerin yaygınlaşması gibi tehlikelerdir. Bu anlamda, enformasyon toplumu etikinde, özel hayatın gizliliği önem kazanmaktadır. İletişim ve bilgi-işlem teknikleri aracılığıyla enformasyonun sınır tanımadan iletilmesi ve bilgiye erişilmesi, insanların özel

hayatlarına ilişkin özel bilgilerin başkaları tarafından elde edilmesini gündeme getirmektedir. Bu durumda bireyler birbirlerine, devlete ve topluma kuşkuyla bakabilmekte, güvensizlik duyabilmekte, dolayısıyla anomik bir durum ve yabancılaşma oluşabilmektedir.

Ayrıca, enformasyon toplumunda yeni bir epistemolojiden söz edilebilir. 20. yüzyılda bilimsel bilginin çok hızlı gelişmesi ve birikmesi sonucunda, neyi bilip neyi bilmediğimizi, hangi bilginin doğru hangi bilginin ise yanlış olduğunu bilemez duruma geldik. Dolayısıyla, bir "bilgi kirlenmesi" içerisindeyiz. Enformasyon toplumunda, bilgisayarın işlevi ile bilgilerin dökümantasyonu, işlenmesi, sınıflandırılması ve anında erişilmesi sonucunda "Amerika'yı yeniden keşfetmeden" yeni bilgilere ulaşabileceğiz. Bu anlamda, enformasyon toplumunda bilginin kirlenmesi, pür-elektronize iletişim ve bilgisayarlaşma ile önlenebilecektir. Ancak, enformasyon toplumu olmaya hazırlanan ülkelerin sorunu; bilgisayarlarla üretilen her bilginin bilimsel ve güvenilir olup-olmama konusudur. Bu bağlamda, bu bilgileri denetleyebilecek bilim adamlarının yetkilerinin ve etkinliklerinin ne olacağı önem arz etmektedir. Yine, bilgilerin hepsine ulaşılabilinecek midir? Yoksa, gelişmiş ülkelerin güdümlü ve tek boyutlu bilgi bombardımanına mı bağlı kalınacaktır? Sadece bilgisayar sahibi olmak sorunu çözememektedir, önemli olan bilgisayarı verimli kullanabilmektir. Gelişmekte olan ülkeler, eğitilmiş insan gücü yetiştirmeden, sadece bilgisayar ithal ederlerse, sürekli gelişen ve değişen bilgisayar pazarında, gelişmiş ülkelerin eski teknoloji bilgisyarlarının çöplüğü olma tehlikesiyle karşılaşabilirler. Önemli olan teknolojiye yetkin olarak hâkim olabilecek ve teknolojiyi verimli kullanacak yetişmiş insan unsurudur. Bu anlamda, enformasyon toplumunda, bilimsel ve teknik donanımlı bireyleri yetiştiren, üniversite ve araştırma kurumlarının önemli fonksiyonları vardır.

Bu bağlamda, Üniversite, bir yandan gençleri toplumun ihtiyacı oranında yetkin olarak yetiştirirken, diğer taraftan bilimsel ve teknolojik bilgi üretme işlevini de taşımaktadır. Dolayısıyla, üniversite-sanayi işbirliği ile Araştırma-Geliştirme (Ar-Ge) faaliyetinin önemli bölümünü üstlenen üniversiteler, enformasyon toplumunun dinamik kurumlarından birisini oluşturur. Enformasyon toplumu olarak nitelendirilen gelişmiş ülkelerde, yükseköğretimde okullaşma oranı ve hizmet sektöründe çalışanların toplam nüfusa oranı % 50 ve daha fazladır. Bu oranı tam olarak sağlayan A.B.D. ve Kanada'dır. Bu ülkeleri, sözü edilen niceliksel oranlara yakın verilerle; Japonya, Fransa ve Almanya izlemektedir. Bu ülkelerde kişi başına düşen GSMH, 20.000 Dolar ve üzerindedir. Henüz sanayileşmekte olan ülke konumundaki durumuyla, Türkiye'de bu niceliksel oranlar çok düşük kalmaktadır. Türkiye'de 1994 verilerine göre Yükseköğretimde brüt okullaşma oranı % 17.3; Hizmet sektöründe çalışanların toplam nüfusa oranı, 1994 verileri çerçevesinde % 30.8 ve kişi başına düşen GSMH, 1991 verilerine göre 1820 Dolar'dır. Bu gerçeklik, Türkiye'nin çağı yakalamasının uzun bir süreci gerektireceğini göstermektedir. Sanayi devrimini 150 yıl geriden izleyen Türkiye'nin bilimsel-teknolojik ve kültürel gecikmesi ile enformasyon çağına ve enformasyon toplumuna erişebilmesi için; kısır politik çıkar kavgalarından kurtulup, gerekli önlemlerin alınarak, rasyonel ve optimal politikalarla sosyal ve kültürel yapı dönüşümünü gerçekleştirilmesi gerekmektedir.

21. yüzyıla doğru, iletişim araçlarının gelişmesi ve etkinliğiyle, dünya bağlamında ekonomik, sosyal ve siyasal globalleşmenin yanında, özellikle etkisi daha yoğun olarak görülen kültürel globalleşme yaşanmaktadır. Kültürel globalleşmenin boyutu, uydu yayınları vasıtasıyla medyaların etkinliğinde artmaktadır. McLuhan'ın söylemiyle dünyamız "global bir köy"e dönüşmektedir. Dünyanın her yerinden her an haberdar olmaktadır. Ancak, TV vasıtasıyla tek boyutlu kültürel ürünler sunulmaktadır. Dolayısıyla bu yayıncılıkta, kültürel enformasyon üretimini elinde bulunduran hâkim ülkelerin "kültür kodları" ve "kültür modelleri" diğer ülkeleri etkilemektedir. Bu bağlamda, yabancılaşma meydana gelmektedir. Milli kültür kodları ile yabancı kültür kodlarının çatışması ve uyumsuzluğu, sosyol-kültürel hayatta ikilemlere, bunalımlara ve anomik yapılanmalara neden olmaktadır. Medya vasıtasıyla yayınlanan kültürel enformasyon ürünleri, özellikle ABD kaynaklı olduğu için "Hayat alanlarının Amerikanlaştırılması" sürecinden sözedilebilir.

Medya vasıtasıyla sunulan enformatik kültürün etkileri, özellikle Türkiye açısından önem arz etmektedir. Görece henüz, hâlâ geleneksel toplum özelliklerini koruyan Türkiye'de toplum, çok kanallı özel TV yayıncılığının başlamasıyla sınırsızca yapılan ve yabancı kaynaklı TV programları ile yoğun bir şekilde, tek boyutlu kültürel etkiyle karşı karşıya kalmıştır. Dolayısıyla, Türkiye, günümüzde bu değişimin bunalımlarını da yaşamaktadır.

Medya vasıtasıyla sağlanan kültürleşme, olumlu olduğu zaman çok önemli fonksiyon ifa etmektedir. Medya ile aktarılan mesajlar, özellikle TV'nin görsel-işitsel iletişimi, okuma-yazma bilmeyenler tarafından bile algılanabildiği için, doğrudan doğruya herkesi etkileyebilmektedir. Dolayısıyla, olumlu mesajlar ve kültürel kodlar, algı ve düşünce dünyasının geniş çerçevede olmasını sağlayarak, sosyalleşme sürecine olumlu kazanımlar katmaktadır. Ancak, medya tarafından sınırsızca ve tek boyutlu aktarılan enformasyon, kitleleri sürü olarak yönlendirmektedir. Kâr uğruna herşey mübah sayılmaktadır. Rating oranlarını arttıracak diye TV ekranlarından şiddet, porno, olumsuz cinsellik modelleri sunulmaktadır. "Reality Show" programlarından sunulan cinayet ve şiddet eylemleri genel olarak toplumun tümünü olumsuz yönde etkilemektedir. Bu etki, özellikle çocuk ve gençler üzerinde daha yoğun olmaktadır. Ayrıca, şiddete eğilimli bireylere örnek şiddet davranışı modelleri sunularak, şiddet yöntemleri adeta öğretilmektedir. Seks, tecavüz ve şiddet içerikli filmleri izleyen; cinselliğin bastırıldığı ve cinselliğin bir tabu olarak görüldüğü toplumda, TV'nin sunduğu imajları gerçek hayata uygulayanların örnekleri, yine reality show programlarında sunulmaktadır. Sürekli aynı mesaj bombardımanına tutulan toplumun bireyleri bütün bu olumsuzlukları kanıksamakta, dolayısıyla bireyler güvensizlik, soyutlanma, güçsüzlük, normsuzluk ve anlamsızlık çerçevesinde birbirlerine, topluma ve çevrelerine yabancılaşmaktadır. Toplumsal anomik durum, insanların rasyonel çözümlere yabancılaşmasını getirmektedir. Böylece, bunalan fertler, medyumlara ve falcılara başvurmakta, onlardan yardım ve kurtuluş beklemektedirler. TV'nin yabancı kültürel kodlar sunması günlük hayatın tüm yönlerinde; selamlaşmadan yiyeceklerimize ve giyeceklerimize kadar her alanda etkisini göstermektedir. Yabancı kelimelerle birlikte film seslendirmelerinin kuralsız yapılması Türkçe'nin bozulmasına neden olmaktadır. Bütün program

içerikleri itibarıyla, TV vasıtasıyla olumsuz davranış modelleri önerilmektedir. Tüm boyutlarıyla, aile mahremiyetimize kadar girmiş olan TV, hayatımızın vazgeçilmez bir parçasıdır. Bu önemi bağlamında, medya yayınlarının etik kurallara uygun yapılması toplumun sağlığı için önemli bir gerekliliktir.

Anomi ve yabancılaşmanın diğer bir boyutu da bilgi alanındadır. Düşünce tarihinde sırasıyla, önce tabiat bilimleri daha sonra da sosyal bilimler, kendi inceleme alanlarına göre bağımsız disiplinler haline gelmişlerdir. Tabiatı anlama, tabiatın yasalarını bulma ve tabiata egemen olma sürecinde tabiat bilimlerinin ilk hâkim paradigması pozitivistizmdir. Tabiat bilimlerinde önceleri teoriler, evrensel ve değişmez olma iddiasında iken, daha sonra tek ve evrensel bir paradigma olamayacağı anlaşılmıştır.

Bu bağlamda, Descartes'ın temsil ettiği klâsik episteme, Bacon ve Newton'un teorilerinde anlam bulurken; daha sonra mesela, Newton'un teorisi yerini, Einstein'ın görelilik teorisine bırakmıştır. Dolayısıyla tabiat bilimlerinde uzun yılları da olsa görecelik mevcuttur. Fakat, bu görecelik bütün geliştirilen bilimsel paradigmalardan tümüyle anlamsız ve geçersiz olduğunu da ifade etmez. Her bilimsel paradigma, kendi döneminde ve çağında, düşünürlerin sosyo-kültürel çevreleri ile düşünce birikimi ve alanları bağlamında anlamlıdır. Her bilimsel paradigmanın, kendi çağında bir fonksiyonu vardır.

Bilimsel paradigmalardan en etkili olan, Mantıkçı Pozitivizm ya da Viyana Çevresi bilim anlayışı, sadece gözlem ve deneyi pozitif veri saymaktadır, dolayısıyla mutlakçı bilim anlayışı (Scientism) niteliğindedir ve tek boyutluluk içerir. Mekanik tasarım bağlamında, bilimin insansızlaştırılmasını ihtiva eder. Bu durum, insan zihninin bir ürünü olan bilimsel düşüncenin insandan soyutlanması ve insan-dışı olması bağlamında, yabancılaşmanın bir göstergesini ifade etmektedir.

Tarihi süreçte, tek ve evrensel bilimsel yöntem ve bilimsel biginin olamayacağından hareketle, bilimsel yöntemlerin çeşitli olabileceği ve bilimsel bilginin de göreliliği fikri geliştirilmiştir. Bu bağlamda Thomas S.Kuhn, bilimsel bilginin değiştiğini ve yeni paradigmalardan oluştuğunu belirtirken; Feyerabend, teorik çoğulculuk ve anarşist bilgi teorisi ile bilimin her zaman karşıt görüşe ihtiyacı olduğunu ve böylece gelişebileceğini ifade eder. Frankfurt Okulu üyeleri de, pozitivistizmin tek boyutlu teori olduğunu, bilimin bir idol haline getirildiğini, kârı artırma uğruna değerlerden ve kültürden soyutlanmış bilim ve teknolojinin hayata hâkim olduğu biçiminde eleştiri geliştirmişlerdir.

Epistemolojik anomi, Durkheim'in belirttiği şekilde, bilimlerin aşırı parçalanması ve uzmanlaşması sonucunda da meydana gelmektedir. Bu anlamda, insanlar dünyaya uzmanlık alanlarından bakmakta, dolayısıyla hem diğer bilgilere hem de dünyaya karşı yabancılaşmaktadırlar.

Bu epistemolojik arka-plânda, sosyoloji de ilk doğuşunda tabiat bilimlerini örnek alarak toplumu anlama, toplumun yasalarını bulma, dolayısıyla sosyal mühendislik anlamında pozitivist bilim modelini benimsemiştir. Ancak, toplumun temelinde değerleri, kültürleri ve anlam dünyasıyla insanın bulunduğu gençliği ile sosyal olayların göreceliği çerçevesinde yoruma dayalı epistemoloji

geliştirilmiştir. Bu anlamda, gerçekliğin parçalanmasına ve paradokslara dayanan postmodern epistemoloji, anomik duruma neden olmaya adaydır. Nasıl ki tek boyutlu, mekanist ve determinist olan pozitif bilgi teorisi, bu özellikleriyle yabancılaşmaya neden oluyorsa; çok merkezli, çelişkili ve aşırı göreceli olan postmodern bilgi teorisi de anomik duruma neden olabilecektir. Bu bağlamda, sosyolojinin araştırma modeli, her iki bilimsel anlayışı birbirine feda etmeden, özgün araştırma paradigması oluşturmak çerçevesinde olmalıdır. Bu sosyolojik araştırma modeliyle Türkiye'nin sosyolojik yapısı analiz edilmelidir. Salt pozitivist ya da salt göreceli araştırmalar toplumun yapısını yeterince yansıtamamaktadır. Tek boyutlu yöntemlerle, geçiş toplumu konumunda olan Türkiye'nin sorunları tam olarak analiz edilememektedir.

Anomi ve yabancılaşmanın, insan hayatında ve toplum yapısında görülen bütün bu görünüşleri ve etkileri, toplumun geleceğinde ve sürekliliğinde önemli fonksiyonları olacak olan, aynı zamanda toplumun küçük bir modeli olan üniversite gençliğinin anomi ve yabancılaşma davranışlarında da, etkin olmaktadır.

Sosyalleşme sürecinde toplumun sosyal ve kültürel dokusunu içselleştirerek, kişiliğine katan birey, toplumun bir üyesi haline gelir. Tüm hayatı boyunca devam eden sosyalleşme sürecinde birey; aile, okul, iş ve çalışma hayatı, kitle iletişim araçları ve sosyal kurumlar ekseninde karşılıklı etkileşim ile sosyal kimliğini kazanmaktadır. İnsan hayatının biyolojik, psikolojik ve sosyolojik boyutu ile önemli bir dönemini içeren gençlik çağı, çocukluktan yetişkinliğe geçişte bir köprü olması itibarıyla önemli bir yaş dilimini ihtiva etmektedir. Türkçe'deki "delikanlı" nitelemesinde ifadesini bulan genç ve gençlik, dinamik karakteriyle, biyolojik, ruhsal ve sosyal değişimlerin en yoğun yaşandığı dönemdir.

Gençlik dönemi, 15-24 yaş grubu olarak kabul edilmektedir. 1990 Nüfus Sayımı sonuçlarına göre, Türkiye'nin 15-24 yaş arasındaki nüfusunun toplam nüfus içindeki oranı % 20'dir. Bu oran, 25 yaşın altındaki nüfus kitlesi için % 55'dir. Nüfus yapısı genç olan Türkiye'nin gelişmesi, kalkınması ve sürekliliğini sağlaması için gençlik kesiminin çok iyi yetiştirilmesi gerekmektedir.

Gençlik döneminin ergenlik devresi sonrasında olgunlaşma sürecine tekabül eden üniversite gençliği; mesleğe hazırlanma ve hayata atılmanın eşliğinde bulunulan dönemi yaşayan gençlik kitlesidir. Dolayısıyla, üniversite gençliği bir yandan gençliğin verdiği dinamizm ve olgunlaşma sancılarını yaşarken, diğer taraftan üniversiteden mezun olunca alacağı sosyal sorumluluk duygusunun ikilemlerini yaşamaktadır.

Bu bağlamda, üniversite gençliği şu şekilde tanımlanabilir. Üniversite gençliği; genellikle 18-24 yaş grubunu oluşturan, formel eğitim-öğretimin son evresinde öğrenim gören, araştırmacı ve sorgulayıcı, dolayısıyla bilimsel zihniyet kazanan, kendilerine has bir gençlik kültürü oluşturan, toplumun önderi olacak gençlik kesimidir. Bu anlamda, üniversite gençliğinin yeterli, kaliteli ve sağlıklı yetiştirilmesi toplumların geleceklerinin sağlıklı ve sürekli olmasının da olmazsa olmaz (sine qua non) koşuludur.

Üniversite gençliği, belli bir sosyal ve kültürel grubu oluştursa da her gencin ailesi, sosyal çevresi, hayat alanları, sosyalleşme süreci farklılıkları çerçevesinde; toplum örneğindeki gibi her genç, ayrı bir dünyadır. Toplumu oluşturan bireylerin, sosyalleşme ve kültürleşme süreciyle asgari müşterekte birleştikleri gerçeği bağlamında, sosyalleşme kurumlarının bireye birbirinden çok farklı olmayan modeller sunmaları önem arz etmektedir.

Aileden sonra, arkadaş grubunun sosyal ve kültürel kodlarının etkisini yaşayan genç bir arayış içindedir. Ailesinin, arkadaş grubunun, okulun ve medyanın sunduğu sosyal ve kültürel modelleri anlamlı bir bütünlük içinde değerlendirip, özümseyen gençler sağlıklı kişilik geliştirirler. Ancak, bağlı olduğu sosyal gruplar ve kurumların birbirinden çok farklı etkide bulunmaları sonucunda genç, anomik ve yabancılaşmış kişilik geliştirebilmektedir. Toplumun sürekliliğinde önemli bir potansiyel güç olan gençliğin, sağlıklı yetiştirilmesi için, sorunlarının ve bunalımlarının giderilmesi önem arz etmektedir. Gençlik sorunları; psiko-fizyolojik, cinsel, ekonomik, eğitim, kuşaklararası anlaşmazlık, uyuşturucu madde bağımlılığı, ideolojik sapma, işsizlik, barınma, beslenme ve sağlık vb. gibi "geleneksel sorunlar" ile sosyal değişmeye bağlı olarak gelişen sorunlar, çarpık kentleşme, değerlerdeki değişimler, gelecek korkusu, anomi ve yabancılaşma, kimlik bunalımı, sosyal psikolojik sorunlar, yalnızlık, stress, güvensizlik ve medyanın tek boyutlu etkisiyle meydana gelen kültürel yabancılaşma, şiddet vb. gibi "güncel sorunlar" olarak analiz edilebilir. Bu sorunların belirlenip, çözülmesi sağlıklı bir toplum yapısı için gerekli olan şartlardan birisini teşkil etmektedir.

Türkiye'nin sosyal yapısına bağlı olarak gençliğin sorunlarının temelinde, önemli nedenlerden biri olarak aşırı nüfus artışının sonucunda, gençlere yeterli eğitim imkânı sağlanamaması ve işsizlik problemi gelmektedir.

Türkiye'nin genç nüfus oranına paralel olarak, bu potansiyel genç kitesine tam anlamıyla eğitim-öğretim imkânı verilememektedir. Türkiye'de ilköğretimden sonra öğrenim görenlerin oranı düşmektedir. Türkiye, dünya üzerinde zorunlu ilköğretimin hâlâ beş yıl olduğu az sayıdaki ülkelerden birisidir. Öncelikle, pilot uygulamaları yapılan 8 yıllık ilköğretim süresinin, tüm ülke çapında yaygınlaştırılması gerekmektedir. Türkiye'de ilkokuldan orta okula geçişteki kayıp oranı % 48.8'dir. Orta okul öğreniminden sonra liseye geçişte az da olsa bir kayıp görülmektedir. Orta okul mezunlarının çoğu lise öğrenimi yapmakta, mesleki ve teknik orta öğrenimin yetersiz olmasından ötürü ve üniversite öğrenimi görmek eğilimiyle genel liselerde okuyanların oranı fazla olmaktadır. Liseden mezun olanlar ise, artık her yıl milyonu geçen sayılarda üniversite öğrenimi görmek için üniversite sınavlarına girmektedirler. Üniversite kontenjanlarının sınırlı olmasından dolayı, her yıl üniversiteye girebilme yarışına katılanların sayısı da artmaktadır.

Türkiye'de yükseköğretim okullaşma oranı, açıköğretim dahil % 17.3'dür. Bu oran, sadece örgün öğretim gözönüne alındığında ise % 10.1'dir. Bir meslek kazanma amacı çerçevesinde üniversiteye girme uğraşısı, mezun olduktan sonra işsizlik sorunu ile çelişki oluşturmaktadır. Toplumun ihtiyacına göre yükseköğretim yapılanması bire-bir örtüşmemektedir. Bir yandan her il'e bir fakülte sloganıyla yükseköğretimde okullaşma oranı niceliksel olarak arttırılırken, diğer taraftan

yeni açılan üniversitelerin öğretim üyesi ve sosyal alt-yapı ihtiyaçları tam karşılanamamaktadır. Dolayısıyla, verilen eğitim-öğretimin yetersiz olması çelişkisi yanında, üniversite gençlerinin işsiz kalması, ya da gördükleri öğretimle ilişkisi olmayan işlerde istihdam edilmeleri, Türkiye'nin paradoksal toplum yapısını yansıtmaktadır.

Türkiye'nin yükseköğretim yapılanmasında mesleki ve teknik öğretimin yetersizliği yanında, üniversite-sanayi işbirliğinin tam sağlanamaması ve Araştırma-Geliştirme (Ar-Ge) faaliyetlerinin yetersizliği, tarım toplumundan sanayi toplumuna geçiş sancıları yaşayan Türkiye'nin dinamik kurumları olması gereken üniversitelerin yeterli ve yetkin bir şekilde kurumlaşmalarını ile birlikte en büyük eksikliklerinden birisini oluşturmaktadır. "Çağ atlamak" söylemindeki gibi, Türkiye'nin sanayi toplumunu aşmış gelişmiş ülkelerin içine girdiği bilgi ve enformasyon çağına ulaşması için, bütün sosyal kurumlarla birlikte, özellikle ve öncelikle eğitim kurumunun çağın gereklerine göre yeniden yapılandırılması önem arz etmektedir.

Türkiye'nin geçiş toplumu olması ve sürekli yaşadığı sosyal ve kültürel değişimler, üniversite gençlerinin davranışlarına yansımaktadır. Üniversite gençliği denilince, ülkemizde yakın tarih bağlamında, özellikle 1960'lerden itibaren gösteri yapın kitle hareketleri içindeki gençlik düşünülmektedir. Aslında, tarihi süreçte üniversite gençliği her dönemde kitlesel tepki hareketleri yaratmaktadır. Kendine özgü bir kültür ve kitleyi oluştursa da, üniversite gençliği, bir bütün olarak toplumun sosyal ve kültürel yapısından, toplumun ürünü olduklarından dolayı, soyutlanamazlar. Bu anlamda, her devirde, öncelikle kendi sorunlarını ileri sürerek olay yaratma gibi görünse de, gençlik olayları toplumun bunalımlı durumunun bir yansıması sonucunda meydana gelmektedir. Osmanlı İmparatorluğu döneminde, ilk gençlik hareketleri "Suhte İsyanları" veya "Medreseli ayaklanmaları" diye anılan eylemlerdir. Bu bağlamda, 1550'den sonra, imparatorluğun büyük bir para darlığı ve tarımsal bunalımın içine girmesi ile üretici kesimlerin çiftliklerini bozmaları gibi ekonomik ve sosyal nedenlerin de etkisiyle ayaklanmalar başladı. Toplumsal bunalım, şehirde de kendini hissettirdi. Bu bunalım, medreselilerin de ayaklanmasına ve "Celali İsyanları" çerçevesinde isyanların artmasına neden olmuştur. Daha sonraki dönemlerde de meydana gelen gençlik hareketleri, II.Meşrutiyet ve nihayet Cumhuriyet Dönemi'nde de devam etmiştir. 1960 ihtilâlinde sonraki dönemde, gençlik kitlesi aşırı ideolojik politize edilmelerinden dolayı karşıt görüşler biçiminde kamplara ayrılmıştır. 1968 yılında Avrupa'da başlayan ve bütün ülkelere yansımaya paralel olarak Türkiye'de de görülen öğrenci hareketleri; önceleri eğitim sisteminin düzeltilmesi taleplerini içermekte iken, daha sonra, ideolojik ayrımların etkisiyle şiddet hareketlerine dönüşmüştür. Türkiye'nin geçirdiği hızlı sosyal ve kültürel değişimin yarattığı anomik ortamı istismar eden aşırı sol ve sağ ideolojilere mensup kişiler, üniversite gençliğinin bir kısmını yıkıcı gruplar halinde örgütlenmişler ve gençleri birbirlerine düşman gruplar olarak karşı karşıya getirmişlerdir. Bu çerçevede, 1980 öncesi Türk gençliği, şiddet ve teröre alet edilmiştir. Öğrenci eylemlerinde çok sayıda genç yaralanmış ya da hayatını kaybetmiş, aileler bunalıma girmişlerdir. Toplum, anomik durumun göstergesi olan anarşi ortamıyla sarsılmıştır. Toplumda, fertler arasında güvensizlik, anlamsızlık, soyutlanma ve anomik durum yabancılaşmaya neden olmuştur.

Türk gençliğinin, özellikle kent ve üniversite gençliği bağlamında, kültürel davranış modelleri, genel olarak şu şekilde tasvir edilebilir: 1968 Kuşağı gençlik kültürü, dünyadaki gençlik hareketlerinin taklidi ile Türkiye’de karşı-kültür hareketleri çerçevesinde yapılanmıştır. 68 Kuşağı, dünyayı ve Türkiye’yi değiştirme özlemi ile ütopyik hayalci kuşak olarak nitelendirilebilir. Türkiye’nin sosyolojik alt-yapısı Avrupa ülkelerine uymadığı halde, Avrupa’daki öğrenci hareketleri taklit edilmiştir. Avrupa’da öğrenci hareketleri başlayıp bittiği halde, Türkiye’de 70’li yıllarda da süren anomik ve yabancılaşmış şiddet ve terör hareketlerine dönüşmüştür. Dolayısıyla, 1978 Kuşağı, anomik ve yabancılaşmış bir kültürel ortamda yetişmiştir. 1968 ve 1978 Kuşağı, ideolojik cemaatleşme bağlamında, toplumcu davranış koduna sahiptir. 12 Eylül 1980 Hareketi’nden sonra anarşi ve terörün azalması, ideolojik bölünmüşlüğüne göreceli de olsa törpülenmesi, ayrıca geçmiş kötü ve bunalımlı deneyimin de etkisiyle, gençlik depolitizasyon sürecine girmiştir. 1983’ten sonra iletişim alt-yapısının geliştirilmesi, özellikle çok kanallı ve renkli televizyon yayıncılığının başlaması, uygulanmak istenen serbest piyasa ekonomisi politikası dünyayla sosyal, kültürel ve ekonomik bütünleşme sürecini başlatmıştır. 1989 yılı sonunda Sovyetler Birliği ve Doğu Bloku’nun dağılması ve devletçi-sosyalist ekonomi politikten, serbest piyasa ekonomisi politik yapılanmaya geçişleri ile birlikte, sosyalizm ideolojisi alternatif olmaktan çıkmış ve kapitalizm yükselen değer haline gelmiştir.

Türkiye’de de 1980 sonrasında yüzeysel bir serbest piyasa ekonomisine geçme teşebbüsleri, tam anlamıyla liberal zihniyet ve kültür donanımı olmayan toplumsal yapı için, beraberinde anomi ve yabancılaşmayı da getirmektedir. Herkesin herşeyi istediği gibi yapabileceği bir düzen olarak algılanan, dolayısıyla vahşi kapitalist düzenin yaşanmaya başladığı Türkiye’de; rüşvet, yolsuzluk, hayali ihracat, mafya vb. gibi sosyal hastalıklar, toplumda güvensizlik, anomi, güçsüzlük ve anlamsızlık çerçevesinde yabancılaşmaya yol açmaktadır.

Bu olumsuz ve bunalımlı toplumsal yapıdan etkilenen gençler, problemleri yaşamaktadır. Medya vasıtasıyla, gençlere manken, futbolcu ve şarkıcı olarak kısa yoldan “köşe dönme felsefesi” aşılanmaktadır. “Reality Show” programlarıyla şiddet ve suç işleme yolları sürekli tekrarlanarak, bunalımlı davranış modelleri önerilmektedir. Özel TV kanalları, eğitim ve kültür ağırlıklı programlar yerine eğlence ağırlıklı programlar sunmaktadırlar. Bu çerçevede, Türk pop müziği de, tüketim toplumunun tüketim müziği olarak yükselmiştir.

Analiz etmeye çalıştığımız, çok boyutlu ve girift sosyal ve kültürel yapının arka-plânında, üniversite gençliğinde görülen anomi ve yabancılaşma, İnönü Üniversitesi uygulaması çerçevesinde araştırmaya çalışılmıştır. Çalışmamızın ana varsayımı; “Üniversite gençliğinin anomik ve yabancılaşmış davranışları ile toplumsal nedenler arasında bir ilişki vardır” önermesi şeklindedir.

Öncelikle, araştırılan İnönü Üniversitesi öğrencilerinin % 10 örneklemini oluşturan gençlik kitlesinin genel nitelikleri şu dağılımı göstermektedir. Bu bağlamda, örneklem grubunu oluşturan üniversite gençlerinin doğal nitelikleri şu şekildedir. Örneklem grubunun (% 65)’i erkek ve (% 35)’i ise kız öğrencilerden meydana gelmektedir. Öğrencilerin yaş dağılımı 18-25 yaş grubu arasında dağılım göstermektedir. Gençlerin ailelerinin ikâmet yeri; il (% 59), ilçe (% 24) ve köy (% 16)

şeklindedir. Gençlerin hayatlarının büyük kısmını geçirdikleri yerleşim merkezleri itibariyle (% 60) oranla şehir merkezi yoğunluktadır. Örneklem grubu gençler Türkiye'nin 7 coğrafi bölgesinden de gelmektedirler. İnönü Üniversitesi'nin Doğu Anadolu Bölgesi'nde olması dolayısıyla (% 35) oranında, Doğu Anadolu Bölgesi kaynaklı öğrenci oranının ağırlıklı olduğu görülmektedir.

Örneklem grubunu oluşturan üniversite gençlerinin toplumsal nitelikleri ise, şu şekilde dağılım göstermektedir. Gençlerin aile tipleri itibariyle durumları şöyledir; çekirdek aile (% 84), Geleneksel geniş aile (%12), Boşanma, annenin vefatı, babanın vefatı ve ebeveynin yurt dışında bulunması sonucu parçalanmış ailelerin oranı ise (% 4.5) şeklindedir. Annenin öğrenim seviyesi babanın öğrenim seviyesine göre düşük düzeydedir. Gençlerin annelerinin öğrenim seviyeleri şu şekildedir; okur-yazar değil (% 26), okur-yazar (% 16), ilkokul (% 43), ortaokul (% 5), lise (% 5), üniversite (% 5) ve lisansüstü (% 0.2); Gençlerin babalarının öğrenim durumu ise şu dağılımı göstermektedir: okur-yazar değil (% 6.4), okur-yazar (% 10), ilkokul (% 44), ortaokul (% 8.4), lise (% 13), üniversite (% 16) ve lisansüstü (% 2.2). Bu veriler çerçevesinde, annenin okur-yazar olmama oranının (% 26) olması, Türkiye'de kız çocuklarını okula göndermeme gibi ilkel bir zihniyetin ürününe yansımaktadır.

Mesleki dağılım itibariyle, gençlerin annelerinin; (% 92) ev hanımı, (% 4.2) öğretmen, (% 1.1) memur, (% 1.3) emekli, (% 0.4) çiftçi, (% 0.4) hemşire, (% 0.2) işçi ve (% 0.2) serbest meslek mensubudurlar. Gençlerin babalarının mesleki dağılımı ise şu şekildedir: Esnaf (% 22), memur (% 18), çiftçi (% 17), işçi (% 15), emekli (% 15), öğretmen (% 10), serbest meslek (% 1.3), subay (% 1.1) ve işsiz (% 0.4) oranlarındadır.

Gençlerin subjektif olarak belirttikleri sosyal tabaka seviyeleri şu dağılımı göstermektedir; üst tabaka (% 3.6), orta tabaka (% 83.6) ve alt tabaka (% 12.7) şeklindedir. Kardeş sayıları itibariyle gençlerin (% 67)'si 3-6 kardeş arasında değişen kardeş sayılarına sahiptirler.

Gençlerin Malatya'da barındıkları ortam şu dağılımı göstermektedir; Ailesi yanında okuyanların oranı (% 24.2) iken, Yurt-Kur öğrenci yurdunda kalanlar (% 32.7), arkadaşlarıyla evde kalanlar (% 30), tek başına evde kalanlar, özel öğrenci yurdunda kalanlar, akrabaları yanında ve otel veya misafirhanede kalanların hepsinin oranı (% 13.4) şeklindedir. Dolayısıyla, örnekleme oluşturan gençlerden ailelerinden uzakta okuyanların oranı, aileleri yanında öğrenim görenlerden daha fazladır.

Gençlerin, (% 65.3)'ü maddi ihtiyaçların karşıladıklarını belirtirken, (% 34.7)'si maddi ihtiyaçlarını karşılayamadıklarını belirtmişlerdir. Gençler, kuşaklararası anlaşmazlık nedenleri olarak; (% 38.4) toplumun hızlı değişmesi ile (% 34.7) değerlerin değişmesini göstermektedirler. Ayrıca, TV'nin değerleri değiştirdiğini kabul edenlerin oranı ise (% 88)'dir.

Araştırmanın varsayımı ve alt varsayımlarının sınanması sonucunda elde ettiğimiz, temel bulgular ve yorumlar şu şekilde özetlenebilir;

1. Üniversite gençlerinin bireysel yabancılaşma ve anomi davranış düzeyi (% 99) oranında orta derecede görülmektedir. Asgari düzeyde bireysel yabancılaşma ve anomi davranışı görülmezken, yüksek düzeyde bireysel yabancılaşma ve anomi davranışı (% 1.1) gibi, çok az oranda görülmektedir.

2. Üniversite gençlerinin sosyal anomi ve yabancılaşma davranışları, orta düzey (% 78.4), yüksek düzey (% 21.3) ve asgari düzey (% 0.2) oranlarında görülmektedir. Dolayısıyla, gençlerin sosyal anomi ve yabancılaşma davranışlarının, büyük oranda orta düzeyde olduğu görülmektedir.
3. Üniversite gençlerinin cinsiyete göre bireysel yabancılaşma ve anomi davranışları, genel bulgulara paralel olarak orta düzeyde görülmektedir.
4. Üniversite gençlerinin cinsiyete göre sosyal anomi ve yabancılaşma davranış düzeyi arasında anlamlı bir korelasyon görülmektedir. Cinsiyete göre, genel olarak orta düzeyde sosyal anomi ve yabancılaşma davranış görülürken, genç kızların sosyal anomi ve yabancılaşma davranışı yüksek düzey kategorisinde, genç erkeklere oranla daha fazla görülmektedir. Bu durum, genç kızların sosyalleşme sürecinde pasif yetiştirilmelerinin ve toplumdaki konumlarının, sosyal hayata ve kişilik yapılarına yansımalarının bir göstergesidir.
5. Üniversite gençlerinin aile tiplerine göre orta düzeyde bireysel yabancılaşma ve anomi davranış görülmektedir.
6. Üniversite gençlerinin aile tiplerine göre, orta düzeyde sosyal anomi ve yabancılaşma davranış görülürken; yüksek düzey kategorisinde, ebeveynin yurtdışında olduğu parçalanmış ailelere mensup gençlerde sosyal anomi ve yabancılaşma davranış düzeyi, diğer ailelere mensup gençlere oranla daha yüksek görülmektedir. Bu bulgu, yurtdışında çalışanların iki kültür arasında kalmalarını oluşturduğu ikilemin anomi ve yabancılaşmaya neden olduğunu ve bu durumun, özellikle ikinci kuşakta daha yoğun yaşandığının bir göstergesidir.
7. Üniversite gençlerinin sosyal tabaka seviyelerine göre, orta düzeyde bireysel yabancılaşma ve anomi davranışı görülmektedir.
8. Üniversite gençlerinin sosyal tabaka seviyelerine göre, orta düzeyde sosyal anomi ve yabancılaşma davranışı görülürken; yüksek düzey kategorisinde, sırasıyla üst sosyal tabaka ile alt sosyal tabakaya mensup gençlerde sosyal anomi ve yabancılaşma, orta sosyal tabakaya göre fazla oranda görülmektedir.

Orta sosyal tabaka mensubu gençlerde sosyal anomi ve yabancılaşma davranış düzeyinin, iki uç sosyal tabaka mensuplarına oranla düşük olması sosyolojik açıdan anlamlı bir sonucu ifade etmektedir. Aristoteles'in 2300 yıl önce orta sosyal tabakanın toplumda denge unsuru olduğu şeklindeki görüşünün gerçekliği bağlamında, aynı zamanda çağdaş gelişmiş toplumların sosyal tabakalaşma piramidinde de orta sosyal tabakalaşmanın, üst ve alt sosyal tabakaya göre daha fazla oranda olduğu görülmektedir. Orta sınıflaşma toplumunda ekonomik, ideolojik, sosyal ve kültürel ortu yolu ihtiva ettiğinden, aşırı uçların çatışmasına karşı bir denge fonksiyonu meydana getirmektedir.

Orta sınıfların ılımlı ve sağlıklı yapısı, araştırmamızda orta sosyal tabakaya mensup gençlerde sosyal anomi ve yabancılaşma davranış düzeyinin, alt ve üst sosyal tabaka gibi iki uç sosyal tabaka mensubu gençlere göre düşük oranda çıkması ile anlamlılık ifade etmektedir.

9. Üniversite gençlerinin hayatlarını uzun süre geçirdikleri yerleşim merkezlerine göre, genel olarak orta düzeyde bireysel yabancılaşma ve anomi davranış eğilimi görülmektedir.

10. Üniversite gençlerinin hayatlarını uzun süre geçirdikleri yerleşim merkezlerine göre, genel bulgulara koşut olarak orta düzeyde sosyal anomiy ve yabancılaşma davranışı görülmekte iken; yüksek düzey kategorisinde ise, diğer yerleşim merkezlerinde yaşayanlara göre kasaba yerleşiminde uzun süre yaşayan gençlerde, sosyal anomiy ve yabancılaşma davranış düzeyi daha fazla görülmektedir.

Bu bulgu, kasabanın toplumsal yapısının geçiş toplumu olması bağlamında anlamlılık ifade etmektedir.

11. Üniversite gençlerinin yaşadıkları ortama, yani ailelerinin yanında olup-olmamasına göre, genel bulgulara koşut olarak, orta düzeyde bireysel yabancılaşma ve anomiy davranışı görülmektedir.

12. Üniversite gençlerinin ailelerinin yanında olup-olmama durumu çerçevesinde, genel olarak orta düzeyde sosyal anomiy ve yabancılaşma davranışı görülürken; yüksek düzey anomiy ve yabancılaşma kategorisinde ise, diğer yaşanan ortamlara göre otel veya misafirhane ile Yurt-Kur öğrenci yurdunda barınanlarda sosyal anomiy ve yabancılaşma davranış düzeyi daha fazla görülmektedir. Bu bulgu da, sosyolojik açıdan anlamlıdır. Çünkü, ailesinin yanında barınan gençlerin maddiy ve maneviy ihtiyaçlarını karşılama oranı fazla olduğundan, ailelerinden uzakta yaşayanlarda sosyal anomiy ve yabancılaşma davranış düzeyinin yüksekliği anlamlı olmaktadır.

13. Üniversite gençlerinin öğrenim gördükleri fakültelerdeki öğrenim branşları gelecekteki mesleklerini belirleyecektir. Bireyin çalıştığı mesleği, hayatının tüm yönlerini ve kişiliğinin psikolojik ve sosyal boyutunu önemli derecede etkilemektedir. Bu bağlamda, gençlerin mesleki donanımını belirleyen öğrenim gördükleri fakülterlere göre, orta düzeyde bireysel yabancılaşma ve anomiy davranışı görülmektedir.

14. Üniversite gençlerinin öğrenim gördükleri fakülterlere göre, genel bulgulara paralel olarak, orta düzeyde sosyal anomiy ve yabancılaşma davranışı görülürken; yüksek düzey kategorisinde ise, Mühendislik Fakültesi öğrencilerinde, diğer fakülte öğrencilerine göre daha fazla oranda sosyal anomiy ve yabancılaşma davranışı görülmektedir. Bu bulgu, mühendislik ve teknik öğrenimi gören, öğrencilerin sosyal hayattan soyut dersler görmelerine paralel olarak, düşünme süreçlerine yansıyan mekanik ilişki dizgesinin yabancılaştırıcı etkisiyle anlam ifade etmektedir. Ayrıca, Türkiye'nin sanayileşmekte olan bir ülke olması çerçevesinde, mühendislere ihtiyacının fazla olması gerekirken, plânlı ve sanayi sektörü ile eşgüdömlü mühendis yetiştirilmediği için, mühendislik öğrenimi görenlerde işsizlik oranının fazlalığı ve gördükleri öğrenime uygun alanlarda istihdam edilmemeleri, mühendislik öğrencilerinin diğer fakülte öğrencilerine göre, anomiy ve yabancılaşma davranış düzeylerinin yüksek derecede olmasına neden olmaktadır.

15. Üniversite gençlerinin maddiy ihtiyaçlarını karşılama durumlarına göre, genel bulgulara koşut olarak, orta düzeyde bireysel yabancılaşma ve anomiy davranışı görülmektedir.

16. Üniversite gençlerinin maddiy ihtiyaçlarını karşılama durumları ile sosyal anomiy ve yabancılaşma davranış düzeyi arasında anlamlı bir korelasyon saptanmıştır. Genel bulgulara paralel olarak, gençlerin maddiy ihtiyaçlarını karşılama durumlarına göre orta düzeyde sosyal anomiy ve yabancılaşma davranış düzeyi görülürken; yüksek düzey kategorisinde ise, maddiy ihtiyaçlarını

karşılayamadıklarını belirten öğrencilerde sosyal anomi ve yabancılaşma davranışı daha fazla görülmektedir.

Bu bulgu, Maslow'un betimlediği, ihtiyaçlar hiyerarşisi bağlamında önem arzetmektedir. Maddi ihtiyaçlarını karşılayamayanların, bir üst ihtiyaçlarını karşılaması mümkün olmadığından, bu durumda olanlarda sosyal anomi ve yabancılaşma davranış düzeyinin fazlalığı anlamlıdır.

17. Türkiye, genel olarak yedi coğrafi bölgeye ayrılır. Bu ayrım, salt coğrafi ve fiziksel ayrımı içermemektedir. Her bölgenin sosyal, ekonomik ve kültürel özellikleri itibarıyla farklılığı, kalkınmışlık ve gelişmişlik düzeyini de belirlemektedir. Bu yapılanmaya bağlı olarak, bölgeler arasında nüfus yoğunlukları da değişiklik göstermektedir. Bu bağlamda, üniversite gençlerinin ailelerinin yaşadığı bölgelere göre, orta düzeyde bireysel yabancılaşma ve anomi davranışı görülmektedir.

18. Öğrencilerin ailelerinin yaşadığı bölgelere göre, genel bulgulara koşut olarak, orta düzeyde sosyal anomi ve yabancılaşma davranışı görülürken; yüksek düzey kategorisinde ise, aileleri Marmara Bölgesi'nde yaşayan gençlerde, aileleri diğer bölgelerde yaşayan gençlere oranla daha fazla sosyal anomi ve yabancılaşma davranışı görülmektedir. Bu durum, bölgesel farklılıktan dolayı uyum sağlama problemi bağlamında meydana gelebileceği gibi, nüfus yoğunluğu en fazla olan Marmara Bölgesi ve Bölge içinde Türkiye'nin en büyük metropolü olan İstanbul'un, anomik şehirleşmesinin birey üzerindeki etkisinin bir yansımasını da olasılık olarak ifade etmektedir .

19. Üniversite gençleri arasında ideolojik gruplaşmanın olması, Dünya ve Türkiye'de 1968 yılında başlayan öğrenci olaylarının, ideolojik gruplaşma ve kamplaşma ile özellikle Türkiye'de 1970'li yıllarda anomik ve yabancılaşmış davranış eylemleri olan şiddet ve terör ortamına yol açtığından dolayı önem arzetmektedir. Örneklem grubundaki gençlerin (% 69)'u, aralarında ideolojik gruplaşmanın olduğunu ifade etmişlerdir. Gençler arasında ideolojik gruplaşma olup-olmaması durumuna göre, genel bulgulara paralel olarak, orta düzeyde bireysel yabancılaşma ve anomi davranışı görülmektedir.

20. Üniversite gençliğinde ideolojik gruplaşma olup-olmaması ile sosyal anomi ve yabancılaşma davranış düzeyi arasında anlamlı bir korelasyon saptanmıştır. Genel olarak ideolojik gruplaşma olup-olmama durumuna göre, orta düzeyde sosyal anomi ve yabancılaşma davranışı görülürken; yüksek düzey kategorisinde ise, öğrenciler arasında ideolojik gruplaşmanın olduğunu ifade eden gençlerde sosyal anomi ve yabancılaşma davranış düzeyi daha fazla görülmektedir. İdeolojilere göre kapalı cemaat meydana getirme, Türkiye'de toplumun yaşadığı bunalım ve anomik durumun temel nedenlerinden birisidir. Gençler arasında bu olgunun varlığı, potansiyel bir bunalımı da ifade etmektedir.

21. Sosyal bir kurum olarak din kurumunun, diğer sosyal kurumlar gibi toplum yapısında ve toplumun sürekliliğinde önemli fonksiyonları vardır. Dini inanış, aynı zamanda bireylerin inançlarını, hayat felsefelerini ve dünya görüşlerini oluşturmada etkide bulunan, insanların ruhsal yapılarına ve sosyal yaşantılarına etkide bulunan bütünleyici bir sistemdir. Bu bağlamda, örneklem grubunu oluşturan gençlerin (% 86)'sı dinin önemli olduğunu ifade etmişlerdir.

Dine önem verme derecesi ve dini ibadetleri yerine getirme eğilimine göre, genel bulgulara paralel olarak, orta düzeyde bireysel yabancılaşma ve anomi davranışı görülmektedir.

22. Üniversite gençlerinin dine önem verme derecesi ve dini ibadetleri yerine getirme eğilimine göre, orta düzeyde sosyal anomi ve yabancılaşma davranışı görülürken; yüksek düzey kategorisinde ise, dinin öneminin az olduğunu belirtenlerle, dini ibadetleri yerine getirmeyenlerde sosyal anomi ve yabancılaşma davranış düzeyi daha fazla görülmektedir. Gençlerin dine önem verme dereceleri ve dini ibadetleri yerine getirme eğilimleri ile sosyal anomi ve yabancılaşma davranış düzeyinde anlamlı bir korelasyon saptanmıştır.

23. Üniversite gençlerinin sosyal değişimde, toplumun modernleşmesi için köklü değişimleri kabul edenler (% 54.4), köklü değişimleri kabul etmeyenlere oranla fazladır. Sosyal değişimde radikal görüşe katılma derecelerine göre, genel bulgulara paralel olarak, orta düzeyde bireysel yabancılaşma ve anomi davranışı görülmektedir.

24. Üniversite gençlerinin sosyal değişimde radikal görüşü benimseme durumlarına göre, orta düzeyde sosyal anomi ve yabancılaşma davranışı görülürken; yüksek düzey kategorisinde ise, sosyal değişimde radikal görüş taraftarlarında daha fazla sosyal anomi ve yabancılaşma davranış düzeyi görülmektedir. Bu bulgu da sosyolojik açıdan anlamlıdır. Çünkü, radikal değişimi isteyenler zaten o andaki durumdan hoşnut değillerdir, dolayısıyla sosyal düzen ve yapıyı değiştirme fikri bağlamında ve sosyal sistemin yetersizliği çerçevesinde topluma yabancılaşmışlardır. Gençlerin sosyal değişimde radikal görüşleri ile sosyal anomi ve yabancılaşma davranış düzeyi arasında anlamlı bir korelasyon saptanmıştır.

25. Üniversite gençlerinin sosyal değişimde muhafazakâr görüşe katılma derecelerine göre, genel bulgulara paralel olarak, orta düzeyde bireysel yabancılaşma ve anomi davranışı görülmektedir. Muhafazakâr görüşe katılanlar (% 80) oranında olmasına rağmen; örf-âdet, gelenek-görenek ve inançların bazılarının değişebileceğini gençlerin (% 53)'ü ifade etmektedirler. Dolayısıyla, rasyonel ve plânlı bir değişmeyi savunanların oranı anlamlıdır.

26. Üniversite gençlerinin sosyal değişimde muhafazakâr görüşe katılma derecelerine göre, orta düzeyde sosyal anomi ve yabancılaşma davranışı görülmekte iken; yüksek düzey kategorisinde muhafazakâr görüşe katılmayan, dolayısıyla radikal görüşe sahip olarak nitelendirilebilecek gençlerde, sosyal anomi ve yabancılaşma davranış düzeyi (% 60) oranında daha fazla görülmektedir. Yine, örf-âdet, gelenek-görenek ve inançların hepsi değişmeli görüşünü savunanlarda da (% 41.2) yüksek düzeyde sosyal anomi ve yabancılaşma davranışı görülmektedir. Bu bulgular, 23. ve 24. alt- varsayımda sınıadığımız ve elde ettiğimiz bulgular çerçevesinde, sosyal değişimde radikal görüşü savunanların anomi ve yabancılaşma davranış düzeyleri ile anlamlı bir paralellik göstermektedir.

27. Üniversite gençlerinin siyasetle ilgilenme isteklerine göre, orta düzeyde bireysel yabancılaşma ve anomi davranışı görülmektedir. Gençlerin (% 48)'i yalnızca öğrenimleri ile ilgilenmeyi, (% 44)'ü siyasetle ilgilenmek istediğini ve (% 8)'i ise siyasetle ilgilenme konusunda fikri olmadığını belirtmişlerdir. Siyasetle ilgilenme isteği ve yalnızca öğrenimleri ile ilgilenmek isteyenlere oranla, fikrini belirtmeyenlerde az oranda da olsa yüksek düzeyde bireysel yabancılaşma ve anomi davranışı

görülmektedir. Zaten, fikrini belirtme cesaretini gösterememek de, bir anomik ve yabancılaşmış davranış göstergesidir. Üniversite gençlerinin siyasetle ilgilenme istekleri ile bireysel yabancılaşma ve anomi davranış düzeyi arasında anlamlı bir korelasyon saptanmıştır.

28. Üniversite gençlerinde, genel bulgulara paralel olarak, siyasal katılım bağlamında da, orta düzeyde sosyal anomi ve yabancılaşma davranışı görülmektedir. Yüksek düzey kategorisinde ise, yalnızca öğrenimleriyle ilgilenmek gerektiğini belirtenler ile fikirlerini açıklamak istemeyenlerde daha fazla sosyal anomi ve yabancılaşma düzeyi görülmektedir. Bu bulgu, insanın sosyal olmasına bağlı olarak siyasetle ilgilenme isteğinin bir gereklilik olması çerçevesinde anlamlıdır.

Ancak, görelî de olsa, siyasetle ilgilenmek istemeyenlerin oranı fazladır. Bu durum, 1980 öncesi siyasete alet edilmek istenen ve siyasal şiddetin içinde kalan gençlik kitlesinin kötü deneyimi yanında; politikacıların halkın sorunlarını çözememeleri bağlamında halka yabancılaşmaları sonucunda gençlerin, politikacılara karşı olumsuz değer yargısı geliştirmelerinin bir fonksiyonu olarak meydana gelmektedir. Bu çerçevede, gençlerin (% 59)'u, politikacıları, menfaatlerine düşkün ve saygıya lâyık olmayan kimseler olarak nitelendirmişlerdir. Gençlerin (% 16.4)'ü politikacıları lüzumlu, fakat pek ahlâklı olmayan bir grup olarak nitelerken; gençlerin (% 16)'sı politikacıları, başkalarından ne daha iyi ne daha kötü kimseler olarak nitelendirmektedir. Gençlerin (% 8)'i politikacıları, genel olarak iyi niyetli, fakat duruma göre hareket eder, realist kimseler olarak değerlendirirken; öğrencilerin sadece (% 0.7)'si politikacıları, vicdan sahibi, halkı düşünen ve saygı değer kimseler olarak değerlendirmektedir. Bu veriler, üniversite gençlerinin siyasete yabancılaşması ve depolitize olmalarının somut göstergeleridir.

29. Üniversite gençlerinin şiddet eğilimlerine göre, orta düzeyde bireysel yabancılaşma ve anomi davranışı görülmektedir. Gençlerin (% 96)'sı şiddet karşıtı görüş belirtmişlerdir. Bunun arka-planında, insanın insanî özünün şiddet karşıtı olması gerektiği şeklindeki sosyal ahlâk önermesi yanında; üniversite gençlerinin ideolojik gruplaşma ve olumsuz siyasallaşması sonucu, 1970'ler süresince siyasal şiddet ve terörün içinde kalması, kardeşin kardeşi öldürmesi gibi anomik ve yabancılaşmış durumun acı tecrübesi bulunabilir. Gençler, büyük oranda şiddete karşı olmalarına rağmen; öğrenciler arasında (% 69) oranında ideolojik gruplaşmanın varlığı, bu gruplaşmanın uygun ortam bulduğunda, -tıpkı geçmişte olduğu gibi- potansiyel şiddete dönüşme olasılığı ve tehlikesi taşımaktadır.

30. Üniversite gençlerinin şiddet eğilimine göre, orta düzeyde sosyal anomi ve yabancılaşma davranışı görülmektedir. Cinsiyete göre şiddet taraftarı olan genç kızlarda, yüksek düzeyde sosyal anomi ve yabancılaşma davranışı saptanmıştır. Ancak, genç kızlar genç erkeklere göre daha fazla oranda şiddet karşıtı görüşe sahiptirler. Bu durum, genç kızların sosyalleşme sürecinde daha pasif ve toplumdaki konumlarına uygun olarak daha ılımlı yetiştirilmelerine bağlanabilir. Buna karşılık, genç erkekler, yine toplumdaki konumlarına ve sosyalleşme sürecinde yetiştirilme tarzlarına göre, daha atak ve serbest yetiştirildikleri için, genç erkeklerde şiddet eğiliminin genç kızlara göre fazla olması toplumun verili durumunun bir yansımasıdır.

31. Üniversite gençlerinin sürü olup-olmama eğilimine göre, orta düzeyde bireysel yabancılaşma ve anomi davranış görülmektedir. Gençlerin (% 79)'u sürü olmama eğilimi göstermektedirler. Akıllı bir varlık olarak insanın, sürü olması anomik ve yabancılaşmış bir durumu yansıtmaktadır. Birey, gruplar daha sonra da bir sosyal kuruma bağlı olması çerçevesinde toplumun üyesi olmaktadır. Birey, özellikle de genç birey, içinde bulunduğu sosyal grubun normlarına, değerlerine, hayat felsefesine ve inançlarına uymak zorundadır; aksi durumda sosyal grup üyeliği sona erer. Çünkü, dahil olduğu sosyal grup onu soyutlar. Sosyal bir grubun üyesi olarak birey, bir yandan grubun tüm normlarını ve işleyiş sistemini kabul ederken; diğer taraftan da kendi hayat felsefesini mensup olduğu gruba yansıtır. Yani, birey ile sosyal grup arasında karşılıklı etkileşim vardır. Ancak, "sürü" bağlamında; aralarında karşılıklı iletişim ve etkileşim olmayan bir "kitle" nin üyesi olmak anomik ve yabancılaşmış bir durumu yansıtır.

32. Üniversite gençlerinin sürü olup-olmama eğilimine göre, orta düzeyde sosyal anomi ve yabancılaşma davranışı görülürken; yüksek düzey kategorisinde ise, sürü olma eğilimi olan gençlerde sosyal anomi ve yabancılaşma davranış düzeyi daha yüksektir. Bu durum, bireyin kişiliğini ve kimliğini sürüye ve kitleye feda etmesinin oluşturduğu anomi ve yabancılaşma durumu ile anlamlılık ifade etmektedir. Gençlerin üyesi oldukları sosyal gruba koşulsuz bağlanmaları, grubun bütün normlarını ve yaptırımlarını sorgulamadan kabul etmeleri, kitle içinde kimliksiz biri olmalarına yol açmaktadır. Nitekim, 1968 öğrenci olayları ve Türkiye'de 70'ler boyunca süren şiddet eğilimli gençlik hareketlerinin temelinde, gençlerin sürü ve kitle ruhu ile ideolojik-kapalı cemaatler halinde yaşamaları ve davranışları bulunmaktadır. Belli bir ideolojiye saplanan ve onun fikirlerinden başka doğru bir fikir kabul etmeyen şartlanmış gençlik, sosyal anomi ve yabancılaşma davranışı göstermektedirler.

33. Üniversite gençlerinin en önemli sorununa göre, orta düzeyde bireysel yabancılaşma ve anomi davranışı görülmektedir. Üniversite gençlerinin en önemli sorunu olarak (% 58) oranında işsizlik görülmektedir. Bu bulgu, Türkiye'de 1994 verilerine göre eğitilmiş gençlerin işsizlik oranının (% 32.4) olması gerçeği ile anlam ifade etmektedir.

34. Üniversite gençlerinin en önemli sorununa göre, orta düzeyde sosyal anomi ve yabancılaşma davranışı görülmekte iken; yüksek düzey kategorisinde gençlerin karşı cinsten arkadaş edinememe sorunu olanlarında sosyal anomi ve yabancılaşma davranışı daha fazla görülmektedir. Bu bulgu, cinselliğin toplumda tabu olarak görülmesi ile anlamlılık ifade etmektedir. Karşı cinsten arkadaş edinememe sorunundan sonra, en fazla sosyal anomi ve yabancılaşma davranışı, en önemli sorunlarının toplumsal baskı olduğunu belirtenlerde görülmektedir. Bu bulgu da, gençlerin "delikanlı" söyleminde ifadesini bulan, gençlik çağının fizyolojik, ruhsal ve sosyal durumunu verdiği ve her istediğini yapmak istemelerine karşılık; toplumsal kurallar, değerler ve kurumların sınırlanmışlıklarıyla çevrili olmalarının sonucunu yansıtmaktadır.

35. Üniversite gençlerinin dünya ve ülkemizin gelecekte nasıl olacağına dair düşüncelerine göre, orta düzeyde bireysel yabancılaşma ve anomi davranışı görülmektedir. Gençlerin (% 54)'ü, dünya ve ülkemizin geleceği konusunda karamsar; (% 36)'sı ise, iyimser olduklarını belirtmektedirler.

Gençlerin, dünya ve ülkemizin geleceği konusunda karamsar olmalarının temelinde; dünya bağlamında savaşlar, cinayetler, şiddet, terör, çevre kirliliği, açlık, geri kalmışlık, sömürü, kültürel çatışmalar vb. olumsuzlukları medyalar vasıtasıyla imaj şeklinde de olsa yaşama ve bunlardan etkilenme; Türkiye bağlamında ise enflasyon, işsizlik, terör, şiddet, rüşvet, yolsuzluk, sosyal tabakalar arasında gelir uçurumu, Türk-Kürt, Alevi-Sünni, Laik-Antilaik ikilemlerin yaratılarak toplumsal bunalıma dönüştürülme tehlikesi, sağlıksız ve çarpık kentleşme, çevre kirliliği, medya vasıtasıyla olumsuz davranış modellerinin aktarılması vb. durumlardan olumsuz etkilenme bulunmaktadır.

36. Üniversite gençlerinin dünya ve ülkemizin gelecekte nasıl olacağına dair düşüncelerine göre, orta düzeyde sosyal anomi ve yabancılaşma davranışı görülürken; yüksek düzey kategorisinde ise, dünya ve ülkemizin geleceği konusunda karamsar olanlarda sosyal anomi ve yabancılaşma davranışı daha fazla görülmüştür. Gençlerin dünya ve ülkemizin geleceği konusundaki düşünceleri ile sosyal anomi ve yabancılaşma davranış düzeyi arasındaki korelasyon anlamlıdır.

37. Üniversite gençlerinin kişisel gelecekleri konusundaki yargılarına göre, orta düzeyde bireysel yabancılaşma ve anomi davranışı görülürken; yüksek düzey kategorisinde ise, az oranda da olsa kişisel gelecekleri konusunda ilgisiz olanlarda bireysel yabancılaşma ve anomi davranışı görülmektedir.

Gençlerin (% 77)'si kişisel gelecekleri konusunda ümitli ve iyimser görüş belirtmektedirler. Gençlerin kişisel gelecekleri konusunda ümitli ve iyimser olmaları; anne ve babalarının eğitim durumu ve mesleklerine kıyasla, öğrencilerin üniversiteyi bitirdikleri zaman eğitim düzeyi ve mesleki statülerinin yükseleceği bağlamında, anlamlılık ifade etmektedir.

38. Üniversite gençlerinin kişisel gelecekleri konusunda karamsar ve ümitsiz olanlarda yüksek düzeyde sosyal anomi ve yabancılaşma davranışı görülmektedir. Gençlerin kişisel gelecekleri hakkındaki yargıları ile sosyal anomi ve yabancılaşma davranış düzeyi arasında anlamlı bir korelasyon mevcuttur.

39. Üniversite gençlerinin bireysel yabancılaşma ve anomi davranış düzeyi ile sosyal anomi ve yabancılaşma davranış düzeyi arasında anlamlı bir korelasyon bulunmuştur.

Bireyin psikolojik bağlamda, bireysel yabancılaşma ve anomi davranış düzeyleri ile sosyolojik bağlamda, sosyal anomi ve yabancılaşma davranış düzeyleri arasında karşılıklı etkileşim vardır.

Son tahlilde, toplum içinde bir anlam ifade eden ve toplumla varlık kazanan bireyin, araştırmamız bağlamında genç bireyin, anomi ve yabancılaşma davranışının oluşumunda toplumsal etkenlerin önemli fonksiyonları olduğu görülmektedir. Üniversite gençliğinin psikolojik yabancılaşma ve anomi davranış düzeyini ölçen bireysel yabancılaşma ve anomi davranış düzeylerinde genel olarak orta düzeyde yabancılaşma ve anomi davranışı görülmektedir. Gençlerin sosyolojik ve sosyal psikolojik anomi ve yabancılaşma davranış düzeyini ölçen, sosyal anomi ve yabancılaşma davranış düzeylerinde de, genel bulgulara paralel olarak, orta düzeyde anomi ve yabancılaşma davranışı görülürken; aynı zamanda yüksek düzeyde sosyal anomi ve yabancılaşma

davranışı da görülmektedir. Alt varsayımların sınanması sonucunda elde edilen bulgulardan da izlendiği gibi, toplumsal nedenlerle sosyal anomi ve yabancılaşma davranış düzeyleri arasında önemli ve anlamlı korelasyon bulunmuştur.

Dolayısıyla, "sosyolojizm" yapma endişesi ve iddiası olmaksızın, üniversite gençliğinin anomi ve yabancılaşma davranışlarını ölçen iki ölçekten, sosyal anomi ve yabancılaşma davranış düzeylerinin anlamlı sonuçlar vermesi, bireyin ve genç bireyin "toplum içinde birey" gerçekliğinde anlam kazandığını ve psikolojik faktörleri yadsımaksızın, özellikle sosyal ve kültürel çevrenin birey ve araştırmamız çerçevesinde üniversite gençliği üzerinde etkisinin, önemli olduğu yargısına varılmıştır.

Sonuç olarak, "üniversite gençliğinin anomik ve yabancılaşmış davranışları ile toplumsal nedenler arasında bir ilişki vardır" şeklindeki varsayımımız doğrulanmıştır.



ÖNERİLER

1. Üniversite gençliği, toplumun ve sosyal yapının bir ürünü olduğu için, anomik ve yabancılaşmış davranış eğilimleri de, toplumun durumunu yansıtmaktadır. Bu anlamda, gençlerin bunalımlı davranışlarının tedavisi, bir bütün olarak toplumun bunalımlı yapısının sağlıklı olarak yeniden yapılandırılmasına bağlıdır.
2. Yetişkin kuşakların, tek boyutlu olarak bütün olumsuz davranışlarında, genç kuşakları suçlamaları, gerçekçi değildir. Çünkü, genç kuşak, doğal olarak yetişkin kuşağı model almaktadır. İyi örnek iyi ürün, kötü örnek kötü ürün yaratmaktadır.
3. Türkiye, tarım toplumundan sanayi toplumuna geçiş sancıları yaşamaktadır. Türkiye'nin "geçiş toplumu" olmasından kaynaklanan, geleneksel yapı ile modern yapı arasında ikilemlerin yarattığı anomik ve yabancılaşmış durumlar görülmektedir. Bu anlamda, Türkiye'nin sanayileşme, kentleşme ve modernleşme problemleri vardır. Bu problemlerden kurtulmak için; plânlı ve rasyonel sanayileşme, kentleşme ve modernleşme politikalarının yürütülmesi, fert başına düşen milli geliri artırıcı üretim plânlamasının yapılması, enflasyonun azaltılması, rüşvet ve yolsuzluk gibi sosyal hastalıkların tedavisi, eğitime önem verilmesi ve milli gelirden eğitime aktarılan payın artırılması vb. yapılanmaların sağlanması önem arz etmektedir.
4. Toplumda yaratılmak istenen Türk-Kürt, Alevi-Sünni, Lâik-Antilâik ikilem ve düşmanlıkların önlenmesi için, yüzyıllardır birlikte barış içerisinde yaşayan halkın bu sosyal çözülme tehlikeleri konusunda bilinçlendirilmesi gerekmektedir.
5. Türkiye'de gençliğin en önemli sorunu olan eğitim ve işsizlik paradoksunun çözülmesi gereklidir. Bunun için, bir yandan fazla olan genç nüfusa yeterli ve nitelikli eğitim ve öğretim imkânı sağlanması, diğer yandan yetiştirilen ve eğitilen genç kitlelerinin yetiştirildikleri alanlarda istihdam edilmeleri önem arz etmektedir. Bu bağlamda, üniversite-sanayi işbirliği ile araştırma-geliştirme (Ar-Ge) faaliyetlerinin artırılması şarttır.
6. Üniversite gençlerini, 21.yüzyılın eşiğinde yeni yapılanan "Enformasyon Toplumu" na hazırlıklı biçimde yetiştirmek gerekmektedir. Bu anlamda, global ile milli kültürü bağdaştırabilen ve milli kültürünü global kültüre katma uğraşısı verebilme zihni alt-yapıyla gençleri eğitmek gerekmektedir.
7. Üniversite gençlerine demokrasi bilincinin aşılması, karşılıklı haklara ve fikirlere saygılı yaşamının önemi ve gerekliliğinin öğretilmesi önem arz etmektedir. Farklılık içinde birlik, toplumsal barışın sağlanması hususundaki şartlardan en önemlisidir. Bir kişinin hakkı ve özgürlüğünün bittiği yerde, başka bir kişinin hakkı ve özgürlüğünün başladığı gerçeği, sosyalleşme sürecinde bireye öğretilmelidir.
8. Üniversite eğitiminin ezberci olması yerine; gençlerin araştırmacı, sorgulayıcı ve eleştirel bilince sahip, kendilerini aşan, öğrendikleriyle hayatta uygulananların uyum içinde olduğu bir eğitimle yetiştirilmeleri; ayrıca sosyal ve kültürel faaliyetlerle birlikte gençlerin çok boyutlu ve donanımlı yetiştirilmeleri önem arz etmektedir.

9. Üniversite gençlerinin, özellikle üniversite birinci sınıfında yaşadıkları uyum probleminin çözümlenmesi için; akademik danışmanlıkların işlevlerinin artırılması yanında, üniversitelerin Sağlık, Spor ve Kültür Dairelerinin etkinliklerinin daha kuşatıcı olmasının sağlanması gerekmektedir.

10. Enformasyon ve iletişim çağında, medyanın etik kurallara uygun yayın yapması, ticari amaç ile hizmet amacını dengelemesi, sosyal sorumluluk bilincinde özellikle çocuk ve gençlerin etkileneceği olumsuz davranış modelleri sunmaması, sağlıklı bir nesil için gerekli olan şartlardandır.

11. Birleşmiş Milletler Kurulu tarafından 1985 Milletlerarası Gençlik Yılı'nda saptanan "Katılım", "Gelişme" ve "Barış" hedeflerinin önemi ve anlamının sürekliliği bağlamında; gençlere toplumda sorumluluk vererek katılımlarının sağlanması, gençlerle birlikte gelişme ve kalkınmanın sürdürülmesi ve barışın gerçekleştirilmesi temel politik amaçlar olmalıdır. Çünkü, gençlik toplumun geleceğidir ve bugünün gençleri yarının yetişkinleri olarak toplumu yöneteceklerdir.



BİBLİYOGRAFYA

KİTAPLAR

ADAIR, Gilbert (1993): Postmodernci Kapıyı İki Kere Çalar (Çev: Nazım Dikbaş). İletişim Yay., İstanbul.

AKTAR, Yücel (1990): İkinci Meşrutiyet Dönemi Öğrenci Olayları (1908-1918), İletişim Yay., İstanbul.

AKTAR, Cengiz (1993): Türkiye'nin Batılılaştırılması, (Çev: Temel Keşoğlu), Ayrıntı Yay., İstanbul.

AKYOL, Taha (1991): Politikada Şiddet, Mesafe Yay., İstanbul.

ALKAN, Türker, Doğu ERGİL (1980): Siyaset Psikolojisi, Turhan Kitabevi, Ankara.

ALKAN, Ahmet Turan (1992): İkinci Meşrutiyet Devrinde Ordu ve Siyaset, Cedit Yay., Ankara.

ALTUG, Hikmet, Kazım ARISAN, Özcan KÖKNEL, Nephân SARAN (1970): Öğrenci Hareketlerinin Bilimsel Yönden Araştırılması, İstanbul Üniversitesi Edebiyat Fakültesi Yay., İstanbul.

AnaBritannica, Cilt 2, İstanbul 1993.

AnaBritannica, Cilt 18, İstanbul 1994.

AnaYıllık 1994, AnaBritannica, İstanbul.

APPELBAUM, Richard P. (Tarihsiz): Toplumsal Değişim Kuramları, Türkiye İş Bankası Yay., Ankara.

ARMAĞAN, Mustafa (1992): Gelenek, Ağaç Yay., İstanbul.

ARON, Raymond (1986): Sosyolojik Düşüncenin Evreleri, (Çev: Korkmaz Alemdar), Türkiye İş Bankası Yay., Ankara.

ARSLAN, Hüsamettin (1992): Epistemik Cemaat. Bir Bilim Sosyolojisi Denemesi, Paradigma Yay., İstanbul.

AVCI, Nabi (1990): Kitle Kültürü Enformatik Cehalet, (2.Baskı), Rehber Yay., Ankara.

AVCIOĞLU, Doğan (1987): Türkiye'nin Düzeni -I.Kitap-, İstanbul.

BARRAT, David (1990): Media Sociology, London and NewYork.

BAUDOUIN, Jean (1993): Karl Popper, (Çev: Bülent Gözkân), İletişim Yay., İstanbul.

BAUDRILLARD, Jean (1991): Sessiz Yığınların Gölgesinde ya da Toplumsalın Sonu, (Çev: Oğuz Adanır), Ayrıntı Yay., İstanbul.

BAYMUR, F., E.ÖZGÜVEN, Y.KUZGUN, Y.KILIÇCI ve M.KEPÇEOĞLU (1978): Üniversitede Okuyan Tübitak Bursiyerlerinin Başarılarını Etkileyen Faktörler, TÜBİTAK, Ankara.

BELL, Daniel (1976): The Cultural Contradictions of Capitalism, NewYork.

- BERGER, Peter L., Brigitte BERGER, Hansfried KELLNER (1985): Modernleşme ve Bilinç. (Çev: Cevdet Cerit). Pınar Yay., İstanbul.
- BERKAY, Fügen (1988): Sosyal Değişme Açısından Yurt Dışına İşgücü Göçü Olayı. İsviçre Örneği (Voud Kantonu'nda Bir Uygulama) (1977-1978). Malatya.
- BERKES, Niyazi (1985): Felsefe ve Toplum Bilim Yazıları. Adam Yay., İstanbul.
- BİLGİSEVEN, Amiran Kurtkan (1982): Sosyal İlimler Metodolojisi. Filiz Kitabevi, İstanbul.
- BİLGİSEVEN, Amiran Kurtkan (1986): Genel Sosyoloji (4.Baskı). Filiz Kitabevi, İstanbul.
- BİLGİSEVEN, Amiran Kurtkan (1987): Eğitim Sosyolojisi. (4.Baskı), Türk Dünyası Araştırmaları Vakfı Yay.:26, İstanbul.
- BİLGİSEVEN, Amiran Kurtkan (1990): Türkiye'de Sosyal Çözüm Tehlikeleri, Filiz Kitabevi, İstanbul.
- BOTTOMORE, T.B. (1984): Toplum Bilim Sorunlarına ve Yazınına İlişkin Bir Klavuz (Çev: Ünsal Oskay). Beta Yay., İstanbul.
- BOTTOMORE, T.B. (1989): Frankfurt Okulu (Eleştirel Kuram). (Çev: Ahmet Çiğdem). Ara Yay., İstanbul.
- BOTTOMORE, Tom, Robert NISBET (1990): Sosyolojik Çözümlemenin Tarihi, (Çev: Mete Tuncay-Aydın Uğur). Verso Yay., Anara.
- BRAUDEL, Fernand (1991): Maddi Medeniyet ve Kapitalizm, (Çev: Mustafa Özel), Ağaç Yay., İstanbul.
- BURNS, Edward McNall (1984): Çağdaş Siyasal Düşünceler 1850-1950 (Çev: A.Şenel), Birey ve Toplum Yay., Ankara.
- CAPRA, Fritjof (1989): Batı Düşüncesinde Dönüm Noktası, (Çev: Mustafa Armağan), İstanbul.
- CELKAN, Hikmet Yıldırım (1993): Eğitim Sosyolojisi (3.Baskı), Atatürk Üniversitesi Yay., No:664, Erzurum.
- CEM, İsmail (1989): Türkiye'de Geri Kalmışlığın Tarihi, (11.Baskı), Cem Yay., İstanbul.
- CERECİ, Sedat (1992): Büyülü Kutu Büyülenmiş Toplum, İstanbul.
- CHALMERS, Alain (1990): Bilim Dedikleri (Çev: Hüsamettin ARSLAN), Vadi Yay., Ankara.
- ÇETİNKAYA, Yalçın (1992): Reklamcılık, Ağaç Yay., İstanbul.
- ÇİĞDEM, Ahmet (1992): Akıl ve Toplumun Özgürleşimi (Çev: Yasin Aktay), Vadi Yay., İstanbul.
- DEMİR, Ömer (1992): Bilim Felsefesi, Ağaç Yay., İstanbul.
- DEMİR, Ömer-Mustafa ACAR (1993): Sosyal Bilimler Sözlüğü, Ağaç Yay., (2.Baskı), İstanbul.
- DİE (1993): 1990 Genel Nüfus Sayımı. Nüfusun Sosyal ve Ekonomik Nitelikleri, T.C. Başbakanlık Devlet İstatistik Enstitüsü Yay., Ankara.
- DİE (1994): DİE Haber Bülteni, 29.08.1994.

DOLLOT, Louis (1991): Kitle Kültürü ve Bireysel Kültür. (Çev: Özlem Nudralı), İletişim Yay., İstanbul.

DÖNMEZER, Sulhi (1978): Sosyoloji. (7.Baskı), İstanbul.

DÖNMEZER, Sulhi (1984): Kriminoloji. (7.Baskı), Filiz Kitabevi, İstanbul.

DPT (1981): Gençlik Sorunları Özel İhtisas Komisyonu Raporu, DPT Yay. No:1109-ÖİK:116, Ankara.

DPT (1989): Türk Aile Yapısı Özel İhtisas Komisyonu Raporu, DPT Yay. No:2165-ÖİK:338, Nisan 1989-Ankara.

DPT (1992): Türk Aile Yapısı Araştırması. Sosyal Plânlama Dairesi, Ankara.

DRUCKER, Peter F. (1993): Yeni Gerçekler (Çev: Birtane Karanakçı), Türkiye İş Bankası Kültür Yay., Ankara.

DURA, Cihan (1990): Bilgi Toplumu, Kültür Bakanlığı Yay., Ankara.

DURKHEIM, Emile (1992): İntihar-Toplum Bilimsel İnceleme (Çev: Özer Ozankaya), İmge Yay., Ankara.

Dünya'da ve Türkiye'de 1968 Yılı Öğrenci Hareketleri (1969): Symposium, Ankara Üniversitesi Eğitim Fak.Yay., No:7, Ankara.

ECO, Umberto (1991): Günlük Yaşamdan Sanata, (Çev: K.Atakay), Adam Yay., İstanbul.

ELBRUZ, Leyla (1982): Karl Mannheim ve Plânlı Değişme, DPT Yay., Ankara.

ERDOĞAN, İrfan-Korkmaz ALEMDAR (1990): İletişim ve Toplum, Ankara.

ERDOĞAN, Nihat (1991): Sosyolojik Açından Kent İşsizliği ve Anomi, Ege Üniv.Edebiyat Fak. Yay., No:62, İzmir.

ERDOĞMUŞ, Zeki (1989): Sosyal İlişkilere Analitik Bakış, Elazığ.

ERGİL, Doğu (1980): Türkiye'de Terör ve Şiddet, Turhan Kitabevi, Ankara.

ERGİL, Gül (1983): Gençlik Sorunları Sektör Raporu, DPT Yay. No:1874-SPB:367, Ankara.

ERGÜN, Mustafa (1985): Eğitim Felsefesi Ders Notları, İnönü Üniversitesi, Malatya.

ERKAL, Mustafa (1983): Sosyoloji (Toplumbilimi), Filiz Kitabevi, İstanbul.

ERKAN, Hüsnü (1993): Bilgi Toplumu ve Ekonomik Gelişme, Türkiye İş Bankası Kültür Yay. No:326, Ankara.

ERÖZ, Mehmet (1982): İktisat Sosyolojisine Başlangıç, Filiz Kitabevi, (3.Baskı), İstanbul.

FICHTER, Joseph (Tarihsiz): Sosyoloji Nedir ? (Çev: Nilgün Çelebi), Toplum Yay., Konya.

FREYER, Hans (1954): İndüstri Çağı, İstanbul.

FROMM, Erich (1973): Çağımızın Özgürlük Sorunu, (Çev: Bozkurt Güvenç), Ankara.

FROMM, Erich (Tarihsiz): Özgürlükten Kaçış, (Çev: Selçuk Budak), Payel Yay., İstanbul.

FROMM, Erich (1989): Yeni Bir İnsan Yeni Bir Toplum, (Cev: N.Arat), (3.Baskı), Sav Yay.,

- FROMM, Erich (Tarihsiz): Özgürlükten Kaçış. (Çev: Selçuk Budak), Payel Yay., İstanbul.
- FROMM, Erich (1989): Yeni Bir İnsan Yeni Bir Toplum, (Çev: N.Arat), (3.Baskı), Say Yay., İstanbul.
- FROMM, Erich (1990): Sağlıklı Toplum, (Çev: Y.Salman-Z.Tanrısever), (2.Baskı), Payel Yay., İstanbul.
- FROMM, Erich (1992): Sevgi ve Şiddetin Kaynağı. (Çev: Selçuk Budak), Öteki Yay., Ankara.
- FROMM, Erich (1993): Sevmeye Sanatı. (Çev: Selçuk Budak), Öteki Yay., Ankara.
- FROMM, Erich (1994): Erdem ve Mutluluk, (Çev: Ayda Yörükân), Türkiye İş Bankası Yay., Ankara.
- GIDDENS, Anthony (1992): Max Weber Düşüncesinde Siyaset ve Sosyoloji, (Çev: Ahmet Çiğdem), Vadi Yay., Ankara.
- GIDDENS, Anthony (1993): Sosyoloji. Eleştirel Bir Giriş, (Çev: R.Esengün-İ.Öğretir), İhtar Yay., İstanbul.
- GRAUDY, Roger (1986): Yaşayanlara Çağrı, (Çev: C.Aydın-N.Aydoğmuş), Pınar Yay., İstanbul.
- GÖKALP, Ziya (1989): Türkçülüğün Esasları, Toker Yay., İstanbul.
- GÖKÇE, Birsen (1984): Orta Öğretim Gençliğinin Beklenti ve Sorunları, M.E.B. Yay., İstanbul.
- GÖKÇE, Birsen (1988): Toplumsal Bilimlerde Araştırma, Savaş Yay., Ankara.
- GÖKÇE, Birsen, Feride ACAR, Ayşe AYATA, Aytül KASAPOĞLU, İnan ÖZER, Hamza UYGUN (1993): Gecekonduarda Ailelerarası Geleneksel Dayanışmanın Çağdaş Organizasyonlara Dönüşümü, Başbakanlık Kadın ve Sosyal Hizmetler Müsteşarlığı, Ankara.
- GÖKMEN, Hülya, Aytaç AÇIKALIN, Nur KOYUNCU, Zuhâl SAYDAR (1985): Yükseköğrenim Öğrencilerinin Serbest Zaman Etkinlikleri. Kendilerini Gerçekleştirme Düzeyleri, MEGSB Yay., Ankara.
- GÖLE, Nilüfer (1993a): Modern Mahrem, (4.Baskı), Metis Yay., İstanbul.
- GÜNGÖR, Erol (1989): Kültür Değişmesi ve Milliyetçilik, Ötüken Yay., İstanbul.
- GÜRDOĞAN, Ersin (1991): Teknolojinin Ötesi, (2.Baskı), İz Yay., İstanbul.
- GÜVENÇ, Bozkurt (1984): İnsan ve Kültür, (4.Baskı), Remzi Kitabevi, İstanbul.
- GÜVENÇ, Bozkurt (1993): Türk Kimliği-Türk Tarihinin Kaynakları, Kültür Bakanlığı Yay., Ankara.
- HABERMAS, Jürgen (1992): Rasyonel Bir Topluma Doğru. Öğrenci Protestosu, Bilim ve Siyaset, (Çev: A.ÇİĞDEM-M.KÜÇÜK), Vadi Yay., Ankara.
- HANIOĞLU, Şükrü (1989a): Bir Siyasal Örgüt Olarak Osmanlı İttihat ve Terakki Cemiyeti ve Jön Türklük (1889-1902). Cilt 1, (2.Baskı), İstanbul.
- HOFFER, Eric (1993): Kesin İnançlılar. Kitle Hareketlerinin Anatomisi, (Çev: E.Günür), Akran Yay., İstanbul.

- HORKHEIMER, Max (1990): Akıl Tutulması. (Çev: Orhan Koçak). Metis Yay.. İstanbul.
- HORNEY, Karen (1986): Günümüzün Nevrotik İnsanı. (Çev: A.E.Bagadur). Yaprak Yay., İstanbul.
- ILLICH, Ivan (1988): Şenlikli Toplum. (Çev: Ahmet Kot). İstanbul.
- ILLICH, Ivan (1990): Tüketim Köleliği. (Çev: M.Karavaşan). Pınar Yay., İstanbul.
- İNAN, A.Mithat (1989): Toplum. İdeoloji. Gençlik. Gündoğan Yay., İstanbul.
- JAMESON, Frederic (1994): Postmodernizm. Ya da Geç Kapitalizmin Mantığı. (Çev: N.Pülüner) Yapı Kredi Yay.. İstanbul.
- KABACALI, Alpay (1992): Türkiye'de Gençlik Hareketleri. Altın Kitaplar, İstanbul.
- KAĞITÇIBAŞI, Çiğdem (1972): Sosyal Değişmenin Psikolojik Boyutları-İzmir Lise Öğrencileri Üzerine Bir İnceleme. Sosyal Bilimler Derneği Yay.. A-5. Ankara.
- KAĞITÇIBAŞI, Çiğdem (1973): Gençlerin Tutumları. Kültürler Arası Bir Karşılaştırma, ODTÜ Fen-Edebiyat Fak.Yay. No:25. Ankara.
- KAN, İsmet, Özdemir GÜLESEN (1982): Biyoistatistik, T.C. Uludağ Üniversitesi Yay., No:2-021-0069, Ankara.
- KAPLAN, Yusuf (1992): Televizyon. Ağaç Yay.. İstanbul.
- KARASAR, Niyazi (1994): Bilimsel Araştırma Yöntemi, (5.Baskı), Ankara.
- KARATEPE, Şükrü (1993): Darbeler, Anayasalar ve Modernleşme, İz Yay., İstanbul.
- KEANE, John (1992): Medya ve Demokrasi, (Çev: Haluk Şahin), İstanbul.
- KELEŞ, Ruşen, Artun ÜNSAL (1982): Kent ve Siyasal Şiddet, A.Ü.Siyasal Bilgiler Fak.Yay., Ankara.
- KELEŞ, Ruşen (1990): Kentleşme Politikası, İmge Yay., Ankara.
- KISAKÜREK, Mehmet A. (1976): Üniversitelerimizde Yenileşme, A.Ü.Eğitim Fak.Yay. No:54, Ankara.
- KIŞLALI, Ahmet Taner (1974): Öğrenci Ayaklanmaları, Bilge Yay., Ankara.
- KIZILÇELİK, Sezgin (1992a): Sosyoloji Teorileri-I. Mimoza Yay., Konya.
- KIZILÇELİK, Sezgin-Yaşar ERJEM (1992): Açıklamalı Sosyoloji Terimleri Sözlüğü, Konya.
- KIZILTAN, Güven Savaş (1986): Çağımızda Yabancılaşma Sorunu. Metis Yay., İstanbul.
- KONGAR, Emre (1985): Toplumsal Değişme Kuramları ve Türkiye Gerçeği. Remzi Kitabevi, İstanbul.
- KONGAR, Emre (1985a): İmparatorluktan Günümüze Türkiye'nin Toplumsal Yapısı, Cilt 1, Remzi Kitabevi, İstanbul.
- KONGAR, Emre (1985b): İmparatorluktan Günümüze Türkiye'nin Toplumsal Yapısı, Cilt 2, Remzi Kitabevi, İstanbul.

- KONGAR, Emre (1992): 21. Yüzyılda Dünya, Türkiye ve Kamuoyu, Simavi Yay., İstanbul.
- KONGAR, Emre (1993): Demokrasi ve Kültür, Remzi Kitabevi, İstanbul.
- KÖKER, Levent (1990): Modernleşme, Kemalizm ve Demokrasi, İletişim Yay., İstanbul.
- KÖSEMİHAL, Nurettin Şazi (1974): Sosyoloji Tarihi, Remzi Kitabevi, İstanbul.
- KUTLUER, İlhan (1985): Modern Bilimin Arkaplanı, İnsan Yay., İstanbul.
- KÜÇÜK, Mehmet (Derleyen) (1993): Modernite Versus Postmodernite, Vadi Yay., Ankara.
- KÜÇÜKÖMER, İdris (1989): Düzenin Yabancılaşması, (2.Baskı), Alan Yay., İstanbul.
- LE BON, Gustave (1979): Kitleler Psikolojisi, (Çev: S.Demirkan), (4.Basım), Yağmur Yay., İstanbul.
- LESLIE-LARSON-GORMAN (1986): Introductory Sociology, (3rd Edition), NewYork.
- MACFARLANE, Alan (1993): Kapitalizm Kültürü, (Çev: R.H.Kır), Ayrıntı Yay., İstanbul.
- MACIVER, R.M.-Charles H.PAGE (1971): Cemiyet, (Çev: A.Kurtkan), (2.Basım), MEB Yay., Ankara.
- MAGEE, Bryan (1985): Yeni Düşün Adamları, (Çev: Mete Tunçay), Birey ve Toplum Yay., Ankara.
- MAGEE, Bryan (1990): Karl Popper'in Bilim Felsefesi ve Siyaset Kuramı, (Çev: Mete Tunçay), Remzi Kitabevi, İstanbul.
- MARCUSE, Herbert (1990): Tek Boyutlu İnsan, (Çev: A.Yardımlı), İdea Yay., İstanbul.
- MARDİN, Şerif (1989): Jön Türklerin Siyasi Fikirleri, 1895-1908, (3.Baskı), İletişim Yay., İstanbul.
- MARDİN, Şerif (1992): İdeoloji, İletişim Yay., İstanbul.
- MARX, Karl (1975): Kapital, 1.Cilt, (Çev: Alaaddin Bilgi), Ankara.
- MERİÇ, Cemil (1978): Mağaradakiler, (Ötüken), İstanbul.
- MICHAUD, Yves (1991): Şiddet, (Çev: Cem Muhtaroğlu), İletişim Yay., İstanbul.
- MILLS, Wright C. (1974): İktidar Seçkinleri, (Çev: Ünsal Oskay), Ankara.
- MUCCHIELLI, Alex (1991): Zihniyetler, (Çev: Ahmet Kotil), İletişim Yay., İstanbul.
- MUTLU, Erol (1991): Televizyonu Anlamak, Gündoğan Yay., İstanbul.
- NAISBITT, John, Patricia ABURDENE (1990): Megatrends 2000, Büyük Yönelimler, (Çev: Erdal Güven), Form Yay., İstanbul.
- NİRUN, Nihat, Zeki ERDOĞMUŞ (1977-1978): Sosyoloji, Yaykur, Ankara.
- NİRUN, Nihat (Editör) (1986): 12-24 Yaş Gençlerin Sosyo-Ekonomik Sorunları, MEGSB Yay., Ankara.

- OKTAY, Ahmet (1993): Türkiye'de Popüler Kültür, Yapı Kredi Yay., İstanbul.
- OSKAY, Ünsal (1982): Kitle İletişimin Kültürel İşlevleri, Ankara.
- OSKAY, Ünsal (1992): İletişim ABC'si, Simavi Yay., İstanbul.
- OZANKAYA, Özer (1966): Üniversite Öğrencilerinin Siyasal Yönelimleri, A.Ü.Siyasal Bilgiler Fak.Yay. No:209-191, Ankara.
- OZANKAYA, Özer (1986): Toplum Bilim, (6.Baskı), Tekin Yay., Ankara.
- ÖZBAY, Haluk, Emine ÖZTÜRK (1992): Gençlik, İletişim Yay., İstanbul.
- ÖZKÖK, Ertuğrul (1985): İletişim Kuramları Açısından Kitlelerin Çözülüşü, Tan Yay., Ankara.
- POLOMA, Margaret (1979): Contemporary Sociological Theory, NewYork.
- POLOMA, Margaret (1993): Çağdaş Sosyoloji Kuramları, (Çev: Hayriye Erbaş), Gündoğan Yay., Ankara.
- PORRIT, Jonathan (1989): Yeşil Politika, (Çev: Alev Türker), (2.Baskı), İstanbul.
- SARAN, Nephân (1975): Üniversite Gençliği, İ.Ü.Edebiyat Fak.Yay. No:2032, İstanbul.
- SCHILLER, Herbert (1993): Zihin Yönlendirenler, (Çev: Cevdet Cerit), Pınar Yay., İstanbul.
- SEZAL, İhsan (1991): Sosyal Bilimlerde Temel Kavramlar, Akçağ Yay., Ankara.
- SEZAL, İhsan (1992): Şehirleşme, Ağaç Yay., İstanbul.
- SHAYEGAN, Daryush (1991): Yaralı Bilinç, Geleneksel Toplumlarda Kültürel Şizofreni, (Çev:Haldun Bayrı), Metis Yay., İstanbul.
- SIMONNET, Dominique (1990): Çevrecilik, (Çev: M.S.Şakiroğlu), İletişim Yay., İstanbul.
- SIMITH, Antony D. (1988): Toplumsal Değişim Anlayışı, İşlevselci Toplumsal Değişim Kuramının Bir Eleştirisi, (Çev: Ülgen Oskay), Ege Üniversitesi Edebiyat Fak.Yay. No:45, İzmir.
- ŞENER, Sami (1991): Türkiye'de Gençlik Olayı, Tümaş Yay., İstanbul.
- ŞERİATİ, Ali (1985): Medeniyet ve Modernizm, (Çev: A.Yüksekoğlu), (5.Baskı), Bir Yay., İstanbul.
- TANNENBAUM, Arnold S. (Tarihsiz): İşletmede Sosyal Psikoloji, (Çev: Nilüfer Sağıtör), Ankara.
- TATLIDİL, Ercan (1989): Kentleşme ve Gecekondu, Ege Üniv.Yay., İzmir.
- TEZCAN, Mahmut (1981): Kuşaklar Çatışması Okuyan ve Çalışan Gençlik Üzerine Bir Araştırma, Ankara.
- TEZCAN, Mahmut (1984): Sosyal ve Kültürel Değişim, A.Ü.Eğitim Bil.Fak.Yay.No:129, Ankara.
- TEZCAN, Mahmut (1988): Eğitim Sosyolojisi, (5.Baskı), Bilim Yay., Ankara.
- TEZCAN, Mahmut (1991): Gençlik Sosyolojisi Yazıları, Gündoğan Yay., Ankara.

- TOFFLER, Alvin (1981): Gelecek Korkusu. Şok, (Çev: Selami Sargut) (3.Baskı), Altın Kitaplar, İstanbul.
- TOFFLER, Alvin (1981a): Üçüncü Dalga, (Çev: A.Seden), Altın Kitaplar, İstanbul.
- TOFFLER, Alvin (Tarihsiz): Dünyayı Nasıl Bir Gelecek Bekliyor ?, (Çev: Murat Çifkaya), İz Yay., İstanbul.
- TOLAN, Barlas (1981): Çağdaş Toplumun Bunalımı-Anomi ve Yabancılaşma, Ankara İktisadi ve Ticari İlimler Akademisi Yay., No: 166, Ankara.
- TOLAN, Barlas (1991): Toplum Bilimlerine Giriş, (3.Baskı), Adım Yay., Ankara.
- TURHAN, Mümtaz (1987): Kültür Değişmeleri, İstanbul.
- TÜRKDOĞAN, Orhan (1983): Milli Kültür, Modernleşme ve İslam, İstanbul.
- TÜRKDOĞAN, Orhan (1985): Sosyal Şiddet ve Türkiye Gerçeği, Mayaş Yay., Ankara.
- TÜRKDOĞAN, Orhan (1988): Değişme-Kültür ve Sosyal Çözüm, Türk Dünyası Araştırmaları Vakfı, İstanbul.
- TÜRKDOĞAN, Orhan (1988a): Sosyal Hareketlerin Sosyolojisi, Kültür ve Turizm Bak.Yay. No:858, Ankara.
- TÜRKDOĞAN, Orhan (1989): Bilimsel Değerlendirme ve Araştırma Metodolojisi, Med Yay., İstanbul.
- TÜRKÖNE, Mümtaz'er (1991): Siyasi İdeoloji Olarak İslamcılığın Doğuşu, İletişim Yay., İstanbul.
- TÜSİAD (1992): 21.Yüzyıla Doğru Türkiye: Geleceğe Dönük Bir Atılım Stratejisi, (3.Bölüm: Ekonomik İstikrar Arayışı. Temel Koşulların Sağlanması), İstanbul.
- TÜSİAD (1994): Türkiye'de ve Dünya'da Yükseköğretim, Bilim ve Teknoloji, Haziran 1994, Tüsiad-T/94, İstanbul.
- TÜMERTEKİN, Erol (1973): Türkiye'de Şehirleşme ve Şehirselleşme Fonksiyonları, İ.Ü.Yay.No:1840, İstanbul.
- UĞUR, Aydın (1991): Keşfedilmemiş Kıta. Günlük Yaşam ve Zihniyet Kalıplarımız, İletişim Yay., İstanbul.
- Uluslararası Terörizm ve Gençlik (1987): MEGSB Yay., Ankara.
- ÜLGENER, Sabri F. (1981): Zihniyet ve Din-İslam, Tasavvuf ve Çözüm Devri İktisat Ahlakı, Der Yay., İstanbul.
- WALLERSTEIN, Immanuel (1993): Jeopolitik ve Jeokültür, (Çev: Mustafa Özel), İz Yay., İstanbul.
- WEBER, Max (1987): Sosyoloji Yazıları, (İngilizce Baskısını Hazırlayanlar: H.H.Gerth ve C. Wright Mills) (Çev: Taha Parla), (2.Baskı), Hürriyet Vakfı Yay., İstanbul.
- WELLS, Calvin (1984): İnsan ve Dünyası, (Çev: Bozkurt Günvenç), (2.Baskı), Remzi Kitabevi İstanbul.

YASA, İbrahim (1970): Türkiye'nin Toplumsal Yapısı ve Temel Sorunları, TODAİE Yay., No:119, Ankara.

YÖK (1985): Türkiye'de Anarşi ve Terörün Sebepleri ve Hedefleri, 12 Nisan 1985 Günü Yükseköğretim Kurulu Merkez Binasında Verilen Konferanslar.

YÖRÜKAN, Ayda (1968): Şehir Sosyolojisinin Teorik Temelleri, İmar ve İskan Bakanlığı Yay., Ankara.

YÖRÜKOĞLU, Atalay (1993): Gençlik Çağı, Ruh Sağlığı ve Ruhsal Sorunlar, (8.Baskı), Özgür Yay., İstanbul.

Yurt-Kur Yurtlarında Barınan Öğrencilerin Beklenti ve Problemleri, (Akhun İ. Önsoy R. vd.), Ankara-1988.

ZİMMERMAN, Carle C. (1964): Yeni Sosyoloji Dersleri (Çev:Amiran Kurtkan), İstanbul.

MAKALELER

ABADAN-UNAT, Nermin (1990): "Sosyal Bilimlerde Yeni Gelişmeler: Modernizm-Postmodernizm", Toplum ve Bilim, 48/49, Kış-Bahar, 1990, İstanbul.

ADANIR, Oğuz (1991): "Can Çekişenler ve Çırpınanlar ya da Batı ve Diğerleri", Enformasyon Devrimi Efsanesi, (Derleyen: Yusuf Kaplan), Rey Yay., İstanbul.

AHMED, Akbar (1992): "Postmodernizm ve İslam". (Çev: Osman Deniztekin), Varlık Dergisi, Sayı:1022, Kasım-1992, İstanbul.

AKAN, Vildan (1993): "Üniversite Gençliğinin Genel Uyum ve İçgücü", Dünya'da ve Türkiye'de Güncel Sosyolojik Gelişmeler, I.Ulusal Sosyoloji Kongresi, Bildiri Özetleri, 3-5 Kasım 1993, İzmir.

AKAY, Ali (1993): "Postmodern Dönem "Çokluk" Olan Düşünceleri İçerir...", İzlenim, Sayı:12, Aralık-1993, İstanbul.

AKSOY, Asu (1994): "Küçük Ekranlarda Küresel Hülyalar", İktisat Dergisi, Sayı:346, Şubat, İstanbul.

AKTUNA, Yıldırım (1988): "Gençlik Döneminde Toplumsallaşma ve Kuşak Çatışması", II.Milli Gençlik Kongresi, (Tebliğler), Selçuk Üniversitesi, 6-8 Kasım 1986, Selçuk Üniv.Yay., No:44, Konya.

AKYÜZ, Yahya (1969): "1968 Yılı Fransız Üniversite Krizi ve Öğrenci İstekleri", Dünya'da ve Türkiye'de 1968 Yılı Öğrenci Hareketleri, Symposium, A.Ü.Eğitim Fak.Yay., No:7, Ankara.

ALPAY, Şahin (1988): "68 Kuşağı Üzerine Bir Deneme". Toplum ve Bilim, Sayı:41, Bahar, İstanbul.

ARMANER, Neda (1986): "Yükseköğrenim Gençliğinin Psiko-Sosyal Sorunları", Milli Kültür, Sayı:53, Mayıs, Ankara.

ATİKER, Erhan (1993): "Toplumbilim Açısından Modernizm Tartışması", Dünya'da ve Türkiye'de Güncel Sosyolojik Gelişmeler, I.Ulusal Sosyoloji Kongresi, Bildiri Özetleri, 3-5 Kasım 1993, İzmir.

AVCI, Nabi (1993): "Medya-Siyaset İlişkisi Üzerine: Nerede O Eski İhtiyarlar...". (Mülakat), Türkiye Günlüğü, Sayı:24, Güz, Ankara.

AYVAZOĞLU, Beşir (1989): "Arabesk'in Üç Dönemi". Türkiye Günlüğü, Sayı:5, Ağustos, Ankara.

BAYHAN, Vehbi (1993): "Enformatik Kültür". Dünya'da ve Türkiye'de Güncel Sosyolojik Gelişmeler, I.Ulusal Sosyoloji Kongresi, Bildiri Özetleri, 3-5 Kasım 1993, İzmir.

BAYHAN, Vehbi (1993a): "Toplum ve Dil". Logos Dergisi, Yıl:1, Sayı:1, Ocak, Malatya.

BENDIX, Reinhard (1991): "Sanayileşme, Modernleşme ve Kalkınma". Sosyoloji Yazıları, (Der:İhsan Sezal), Ağaç Yay., İstanbul.

BERGER, Arthur Asa (1991): "Bir Terör Aygıtı Olarak Televizyon", Enformasyon Devrimi Efsanesi, (Çev:Yusuf Kaplan), Rey Yay., İstanbul.

BERKAY, Fügen (1985): "Gençlik Sosyolojisi", 18 Kasım 1985, Konferans, İnönü Üniversitesi, Malatya.

BERKAY, Fügen (1989): "Sosyal Değişme ve Gelişme Süreçlerinde Eğitimin Temel Fonksiyonu", Eğitim Bilimleri Sempozyumu, (Bildiriler), İnönü Üniversitesi Eğitim Fakültesi, 15-17 Haziran 1989, Malatya.

BERKAY, Fügen (1990): "20.Yüzyılda Sosyal Değişme ve Milli Kültür Varlığımız", II.Milli Kültür Şurası Bildirileri, 5-8 Aralık 1989, I.Cilt, Kültür Bakanlığı APK Kurulu Başkanlığı Yayın No: 3, Ankara.

BERKAY, Fügen (1990a): "Sosyal Değişme ve Türk Ailesi", I.Aile Şurası Bildirileri, 17-20 Aralık 1990, T.C.Başbakanlık Aile Araştırma Kurumu Başkanlığı, Yay. No:9, Ankara.

BİLGİN, Vedat (1991): "Yapısal Özellikleri İtibariyle Ailenin Görünümü", Türk Aile Yıllığı, 1991, T.C. Başbakanlık Aile Araştırma Kurumu Başkanlığı, Yay., Ankara.

CELKAN, Hikmet Yıldırım (1988): "Gençlerde Zararlı Alışkanlıkların Toplumsal Değerlendirilmesi", II.Milli Gençlik Kongresi, Tebliğler, Selçuk Ün., 6-8 Kasım 1986, Selçuk Üniversitesi, Yay.No:44, Konya.

COSTE-CERDAN, Natalie (1992): "Televizyon ve Toplum: Tartışmalı Bir Rol", Medya Dünyası, (Ed: J.M.Charon), (Çev: Oya Tatlıpınar), İletişim Yay., İstanbul.

ÇAKIROĞLU, Perihan (1991): "Şimdi de Yiffie'lik Moda", Milliyet Gazetesi, 17 Aralık 1991.

ÇUBUKÇU, Aydın (1993): "Fetişin Meta Karakteri", Evrensel Kültür, Sayı:24, Aralık, İstanbul.

DİNÇERLER, Vehbi (1985): "Milletlerarası Gençlik Yılı Açılış Toplantısı Konuşmaları", 28 Aralık 1984, MEGSB, Ankara.

DOĞAN, İsmail (1991): "Gençlik ve Gençlik Sorunları". Türk Aile Ansiklopedisi, Cilt II, T.C.Başbakanlık Aile Araştırmaları Yay.. No:72, Ankara.

DOĞAN, İsmail (1993): "Ankara Yüksel Caddesi'ndeki Bir Gençlik Alt-Kültürü", Kültür Gençlik Dergisi, Kültür Bakanlığı, Sayı:24, Temmuz-Ağustos, Ankara.

DOĞRU, Necati (1994): "Uysa da Uymasa da", 31 Ağustos 1994, Sabah Gazetesi.

- EKE, Beğlü (1989): "Yaygın Zihniyetin Popüler Müziği: Arabesk". Türkiye Günlüğü, Sayı:5, Ağustos, Ankara.
- EKŞİ, Aysel (1990): "Üniversite Öğrencilerinin Sorunları". Yükseköğretimde Sorunlar ve Çözümler, Üniversite Öğretim Üyeleri Derneği Yayınları I, Cem Yay., İstanbul.
- ERDOĞAN, Mustafa (1990): "Bilgi Çağı'nda Yaşamak". Milli Kültür, Sayı:76, Eylül, Ankara.
- ERDOĞMUŞ, Zeki (1985): "Türkiye'de Sanayileşme ve Kentleşmenin Birlikte Etkilediği Bazı Sosyal Problemler". Türkiye 9. Dünya Şehircilik Günü Kollokyumu, 6-8 Kasım 1985, Kentleşme-Sanayileşme Etkileşimi, Eskişehir.
- ERDOĞMUŞ, Zeki (1977-1978a): "Değer, Norm ve Sosyal Kontrol". Sosyoloji, (Nihat Nirun, Zeki Erdoğan, 1977-1978), YayKur Yay., Ankara.
- ERDOĞMUŞ, Zeki (1977-1978b): "Ziya Gökalp'te Sosyo-Kültürel Bütünleşme ve Sosyo-Kültürel Çözülme", Türk Kültürü Araştırmaları, (Ayrı Basım), Ankara.
- ERDOĞMUŞ, Zeki (1977-1978c): "Sosyalizasyon". Sosyoloji, (Nihat Nirun, Zeki Erdoğan, 1977-1978), YayKur Yay., Ankara.
- ERDOĞMUŞ, Zeki (1987): "Türkiye'de Terörist Eylemin Sebepleri". Uluslararası Terörizm ve Gençlik, MEGSB Yay., Ankara.
- ERGİL, Doğu (1979): "Yabancılaşma ve Siyasal Eylem: Siyasal Eylemcilerin Toplumsal Nitelikleri". A.Ü.Siyasal Bilgiler Fak.Basın ve Yayın Yüksekokulu, Yıllık 1977-1978, Ankara.
- ERKAL, Mustafa E. (1984): "Sanayileşme ve Yabancılaşma İlişkisi", Sosyoloji Konferansları, 1982, Yirminci Kitap, İ.Ü.Yay. No:3239, İstanbul.
- GELLNER, Ernest (1993): "Postmodernizm, Akıl ve Din". (Çev:Yusuf Kaplan), Bilgi ve Hikmet, Sayı:4, Güz, İstanbul.
- GÖĞÜŞ, Mine (1969): "Amerikan Üniversitelerindeki Öğrenci Hareketlerinin Mahiyet ve Nedenleri", Dünya'da ve Türkiye'de 1968 Yılı Öğrenci Hareketleri, Symposium, A.Ü.Eğitim Fak.Yay., No:7, Ankara.
- GÖKÇE, Birsen, Çiğdem ARIKAN, Yahya AKSOY, Demet DÖRTLEMEZ, Yakın ERTÜRK, Ayşe Güneş AYATA, Ayten GÜNDÜZ, Aytül KASAPOĞLU, Ünal NALBANTOĞLU (1994): "Aile, Kültürel Değerler ve Sosyal Değişme". 1994 Uluslararası Aile Yılı Özel İhtisas Komisyon Raporları, T.C.Başbakanlık Kadın ve Sosyal Hizmetler Müsteşarlığı, Yay. No:82, Ankara.
- GÖKSEL, Fuat Aziz (1985): "Gençliğin Psikolojik Sorunları", 1985 Milletlerarası Gençlik Yılı Açılış Toplantısı Konuşmaları, 28 Aralık 1984, MEGSB, Ankara.
- GÖKSEL, Fuat Aziz (1986): "Gençlik ve Ruh Sağlığı", Milli Kültür, Sayı:53, Mayıs, Ankara.
- GÖLE, Nilüfer (1991): "Türk Toplumunu ve Pozitivist Elit'in Etkinliği", Sosyoloji Konuşmaları, (Der:S.Elilibol), Ankara.
- GÖLE, Nilüfer (1993b): "Liberal Yanılgı". Türkiye Günlüğü, Sayı:24, Güz, Ankara.
- HANIOĞLU, Şükrü (1989b): "II.Meşrutiyet Dönemi "Garbçılar"ı: Yeni Bir "Ethic" Yaratma Fikri", Türkiye Günlüğü, Sayı:2, Mayıs, Ankara.
- HEPER, Doğan, 30.09.1994, Milliyet Gazetesi.

- HEPER, Doğan, (1994). "Reality Show", Milliyet Gazetesi, 16 Kasım 1994.
- İNAM, Ahmet (1989): "Türkiye'de Üniversiteyi Gören Var mı ?". Türkiye Günlüğü, Sayı:6, Eylül, Ankara.
- İNAM, Ahmet (1994): "Çağdaş Bilim Kavramı". Dünya'da ve Türkiye'de Bilim, Etik ve Üniversite, Türkiye Bilimler Akademisi Bilimsel Toplantı Serileri I, Ankara.
- İnönü Üniversitesi Haber Bülteni, Mart 1994, Yıl:2, Sayı:2, Malatya.
- KABASAKAL, Öner (1989): "Dünden Bugüne Üniversite ve İdari Yapı Değişiklikleri", Türkiye Günlüğü, Sayı:6, Eylül, Ankara.
- KASAPOĞLU, Aytül M. (1991): "Gençlik Sorunlarına Çözümleme Yaklaşımları", Türk Aile Ansiklopedisi, Cilt 2, T.C.Başbakanlık Aile Araştırma Kurumu Yay., Ankara.
- KELEŞ, Ruşen (1970): "Türkiye'de Şehirleşme Eğilimleri", A.Ü.Siyasal Bilgiler Fak.Dergisi, Cilt 25, Aralık, Ankara.
- KELLNER, Douglas (1991): "Reklam ve Tüketim Kültürü", Enformasyon Devrimi Efsanesi, (Der:Yusuf Kaplan), Rey Yay., İstanbul.
- KELLNER, Douglas (1993): "Toplumsal Teori Olarak Postmodernizm: Bazı Meydan Okumalar ve Sorunlar", Modernite Versus Postmodernite, (Der:M.Küçük), Vadi Yay., Ankara.
- KERR-DUNLOP-HARBISON-MYERS (1991): "Sanayileşmenin Mantığı", Sosyoloji Yazıları (Der: İhsan Sezal), İstanbul.
- KILIÇBAY, M.Ali (1989): "Gergin Bekleyiş Mutlu Sona Erdi. Çocuğumuz Üniversiteyi Kazandı...", Türkiye Günlüğü, Sayı:6, Eylül, Ankara.
- KIRAY, Mübaccel (1984): "Büyük Kent ve Değişen Aile", Türkiye'de Ailenin Değişimi, Toplumbilimsel İncelemeler, Türk Sosyal Bilimler Derneği Yay., Ankara.
- KOLOĞLU, Sina (1993): "Batı Tehlikeyi Gördü", Milliyet Gazetesi, 23 Kasım 1993.
- KONUK, Osman (1993): "Türk Sosyolojisinin Bazı Epistemolojik Problemleri", Dünya'da ve Türkiye'de Güncel Sosyolojik Gelişmeler, I.Ulusal Sosyoloji Kongresi, Bildiri Özetleri, 3-5 Kasım 1993, İzmir.
- KÖKER, Levent (1989): "Modernleşme mi Demokratikleşme mi ?", Türkiye Günlüğü, Sayı:2, Mayıs, Ankara.
- KÖKNEL, Özcan (1982): "Gençlik Çağınan Psiko-Sosyal Nitelikleri", Gençlik ve Toplum Konulu Bilimsel Toplantı Konuşmaları, Gençlik ve Spor Bak.Yay.No:01-85, Ankara.
- KÖSEMİHAL, Nurettin Şazi (1993): "Le Play Okulu ve Türkiye'deki Etkisi", Toplumbilim, Sayı:2, Ekim, İstanbul.
- KUZGUN, Yıldız, Özer OZANKAYA, Meziyet ARI, Sudi BÜLBÜL, Yıldız ECEVİT, Mahmut TEZCAN (1994): "Aile ve Eğitim", 1994 Uluslararası Aile Yılı Özel İhtisas Komisyon Raporları, T.C.Başbakanlık Kadın ve Sosyal Hizmetler Müsteşarlığı Yay.No:82, Ankara.
- MARDİN, Şerif (1992a): "Batıcılık", Türk Modernleşmesi, Makaleler 4, (Der: M.Türköne-T.Önder), (2.Baskı), İletişim Yay., İstanbul.

MARDİN, Şerif (1992b): "Tanzimattan Sonra Aşırı Batılılaşma", Türk Modernleşmesi, Makaleler 4. (Der: M.Türköne-T.Önder), (2.Baskı), İletişim Yay., İstanbul.

MARDİN, Şerif (1992c): "Türkiye'de Gençlik ve Şiddet", Türk Modernleşmesi, Makaleler 4. (Der: M.Türköne-T.Önder), (2.Baskı), İletişim Yay., İstanbul.

MAZRUI, Ali A. (1991): "Sosyal Darwinizmden Günümüz Modernleşme Teorilerine: Bir Tahlil Geleneği", Sosyoloji Yazıları, (Der:İhsan Sezal), Ağaç Yay., İstanbul.

MCPHAIL, Thomas L. (1991): "Yanlış Bir Başlangıç: Kitle İletişim Araçları ve Gelişme-Kalkınma (Modernleşme) Konusundaki Araştırma Geleneği", Enformasyon Devrimi Efsanesi, (Der:Yusuf Kaplan), Rey Yay., İstanbul.

Milliyet 16 Aralık 1994.

MOORE, Wilbert E. (1990): "İşlevselcilik", (Çev:Şirin Tekeli), Sosyolojik Çözümlemenin Tarihi, (Der:Tom Bottomore-Robert Nisbet), (Çevirenleri Denetleyenler: Mete Tunçay ve Aydın Uğur), Versoy Yay., Ankara.

MUTLU, Kayhan (1984): "Anomie and Normative Reactions to Normlessness", Journal of Human Sciences, III/II METU:82.

MUTLU, Kayhan (1988): "Anomie and Achievement Motivation", Journal of Human Sciences, IV/II METU.

RABINOW, Paul-William SULLIVAN (1990): "Yorumcu Eğilim: Bir Yaklaşımın Doğuşu", Toplum Bilimlerinde Yorumcu Yaklaşım, (Çev:Taha Parla), Hürriyet Vakfı Yay., İstanbul.

REYHAN, Cenk (1993): "Türk Siyasal Düşüncesinde Yol Ayrımı; Aykırı Bir Aydın Prens Sabahaddin ve Düşüncesi", Türkiye Günlüğü, Sayı:22, Bahar, Ankara.

ROGERS, Dorothy (1987): "Ergenlikte Kültür ve Yabancılaşma", (Çev:İpek Gürkaynak), Ergenlik Psikolojisi, (Der:Bekir Onur), II.Baskı, Hacettepe Taş Kitapçılık Yay., Ankara.

OZANKAYA, Özer (1992): "Durkheim'in İntihar Eserinin Türkçe Basımına Yazdığı Giriş", Durkheim Emile 1992 İntihar, (Çev:Özer Ozankaya), Ankara.

ÖZFATURA, M.Necati (1991): "Süperlerin Çöküşü", Türkiye Gazetesi, 9 Ocak 1991.

ÖZGENTÜRK, Jale (1994): "Üniversite Bir Yana Sanayi Bir Yana", Milliyet Gazetesi, 7 Kasım 1994.

ÖZOĞLU, Süleyman Çetin (1985): "Gençlerde Kişilik Gelişimine Nasıl Yardımcı Olabiliriz?", Gençliğin Eğitimi ve Sorunları, Türk Eğitim Derneği 19 Eğitim Toplantısı, 20-22 Kasım 1985, TED Yay., Ankara.

Sabah Gazetesi, 31 Ağustos 1994.

SAN, Coşkun (1969): "Son Yıllarda Alman Üniversitelerinde Öğrenci Hareketleri", Dünya'da ve Türkiye'de 1968 Yılı Öğrenci Hareketleri, Symposium, A.Ü.Eğitim Fak.Yay.No:7, Ankara.

SARIBAY, Ali Yaşar (1993): "Postmodernite ve Kültür Olarak İslam-Kültürel Bir Çözümleme", Türkiye Günlüğü, Sayı:25, Kış, Ankara.

SARIBAY, Ali Yaşar (1994a): "Demokrasinin "Prelude"ü Olarak Kemalizm", Türkiye Günlüğü, Sayı:28, Mayıs-Haziran, Ankara.

SARIBAY, Ali Yaşar (1994b): "İslami Sosyoloji: Postmodern Bir Sosyoloji mi ?", İslami Araştırmalar, Cilt 7, Sayı:2, Bahar Dönemi, Ankara.

SCHILLER, Herbert (1991): "Dünya Ekonomik Sisteminin Ulusal Egemenlikleri Aşındırması", Enformasyon Devrimi Efsanesi, (Ed.:Yusuf Kaplan), Rey Yay., İstanbul.

SEZAL, İhsan (1990): "Aile: Bugünden Yarına Bir Sonuç Denemesi", Türkiye Aile Yıllığı 1990, Başbakanlık Aile Araştırma Kurumu, Ankara.

STERLING, Bruce (1994): "Medya Çağı Diktatörlüklerin Sonu mu ?", Milliyet World Media Network, 21 Şubat 1994.

TOLAN, Barlas (1985): "Çağdaşlaşma Sürecinde Gençlerin Ekonomik Konumu: Tutum ve Değerler", Gençliğin Eğitimi ve Sorunları, TED 19. Eğitim Toplantısı, 20-22 Kasım 1985, TED Yay., Ankara.

TOPÇUOĞLU, Hamide (1969): "Dünya'da ve Türkiye'de 1968 Öğrenci Hareketleri", Symposium, "Önsöz", A.Ü.Eğitim Fak.Yay., Ankara.

TÜĞİAD (1994): "Türkiye'de ve Dünya'da Yükseköğretim, Bilim ve Teknoloji", Genç Bakış-Young Vision, Bülten No:45, Ağustos 1994, İstanbul.

ULUÇ, Doğan (1993): "NewYork'u Kim Satın Alır ?", Hürriyet Gazetesi, 4 Ocak 1993.

YALVAÇ, Mehmet (1987): "Uluslararası Terörizm ve Gençlik", Uluslararası Terörizm ve Gençlik, MEGSB Yay., Ankara.

YAZAN, Ümit Meriç (1990): "İleri Endüstri Toplumlarında Aile Kurumu Üzerinde Bir Araştırma", Aile Yazıları I, (Derleyenler: B.Dikeçligil-A.Çiğdem), Başbakanlık Aile Araştırma Kurumu Yay., Ankara.

YENİÇERİ, Özcan (1993): "Yabancılaşma", Türkiye Günlüğü, Sayı:25, Kış, Ankara.

TEZLER

BAYHAN, Vehbi (1992): Enformasyon Toplumunda Kültür, 21.Yüzyıla Girerken Kültürel Dönüşümlerin Bazı Belirtileri. (Basılmamış Bilim Uzmanlığı Tezi), İnönü Üniversitesi, Malatya.

BERKAY, Fügen (1981): Köy-Şehir İlişkileri ve Bu İlişkilerin Ülkemizdeki Görünümü. (Basılmamış Doçentlik Tezi), İstanbul Üniversitesi, İstanbul.

GÖKÇE, Birsen (1973): Şehirleşme Sürecinin Gençlik Üzerindeki Etkileri, Ankara 1971, (Doçentlik Tezi), Hacettepe Üniversitesi, Ankara.

KONUK, Osman (1991): Kültür Değişmesi ve Televizyon. Televizyonun Etkileri-Malatya Uygulaması. (Basılmamış Doktora Tezi), İnönü Üniversitesi, Malatya.

KORKMAZ, Abdullah (1988): Şehirleşme ve Suç-Malatya Araştırması. (1981-1985), (Basılmamış Doktora Tezi), İstanbul Üniversitesi, İstanbul.

UĞUR, Aydın (1986): İletişim Alanında Gelişmeler. Yeni İletişim Teknolojilerinin Toplumsal ve Siyasal Etkileri, (Basılmamış Doktora Tezi), A.Ü.Siyasal Bilgiler Fak., Ankara.

EKLER

	<i>Sayfa</i>
EK-A. Grafikler.....	284
EK-B. Bilgi-İşlem ve İstatistik Formülleri.....	309
EK-C. Anket Formu.....	310

Grafik-2: Türkiye-İşgücünün Sektörler Arası Dağılımı (1994)

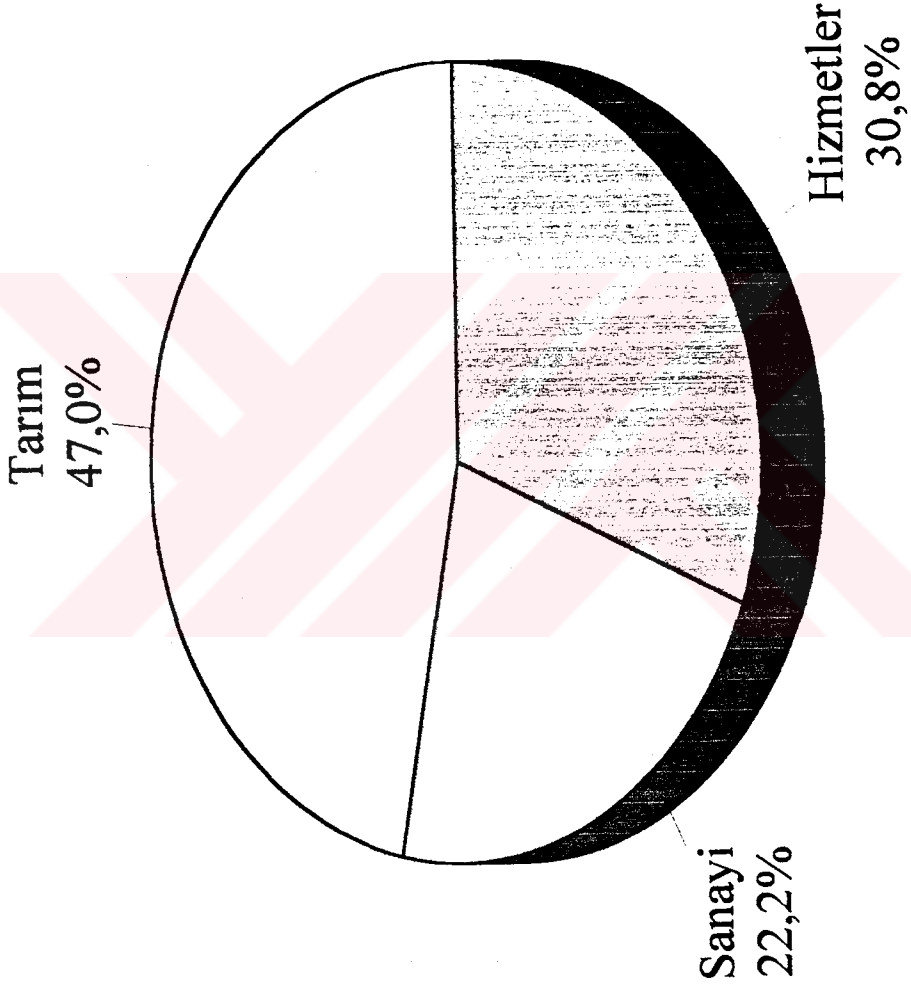

Kaynak: Hanehalkı İşgücü Anket Sonuçları, DİE, Ankara 1994

Grafik-3: ABD-İşgücünün Sektörler Arası Dağılımı (1991)

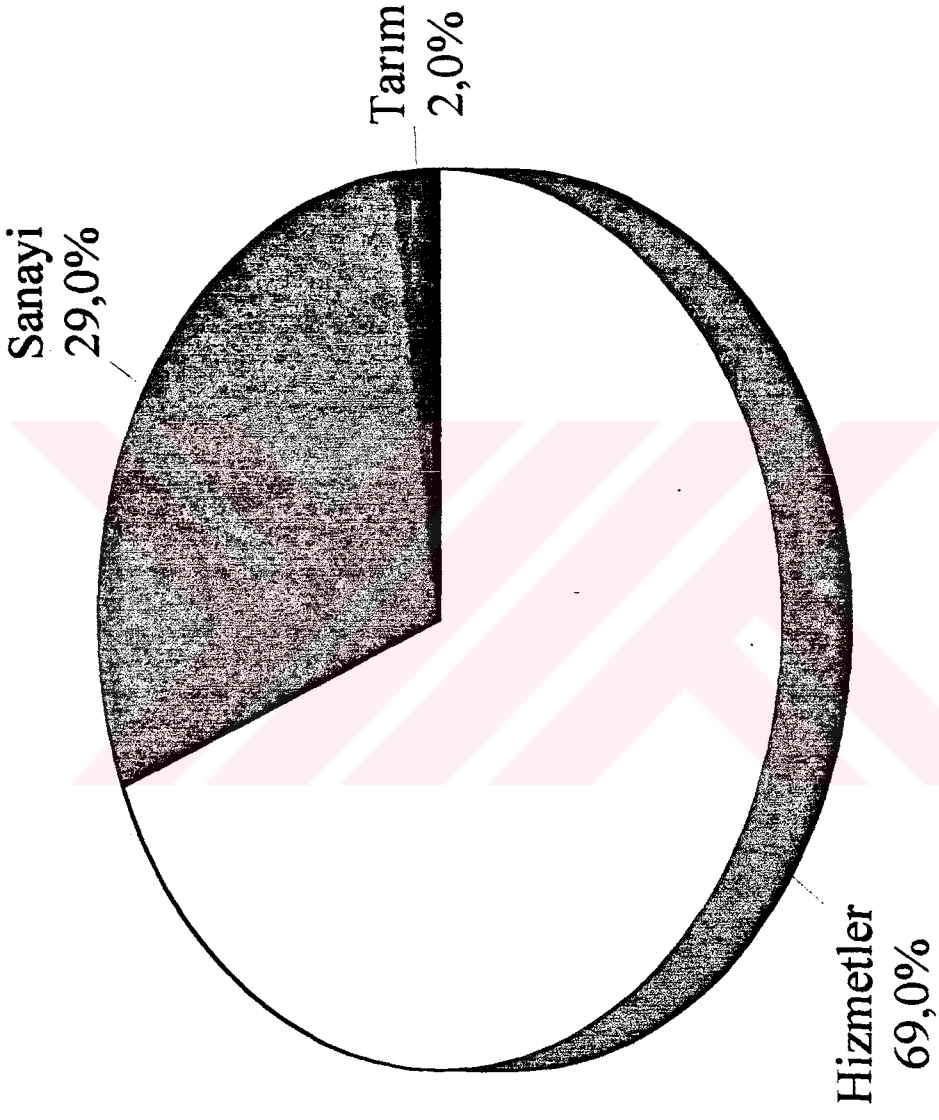

Kaynak: AnaBritannica-Ana Yıllık (1994)

Grafik-4: Ülkelerarası Yükseköğretimde Brüt Okullaşma Oranları (Tablo-1A)

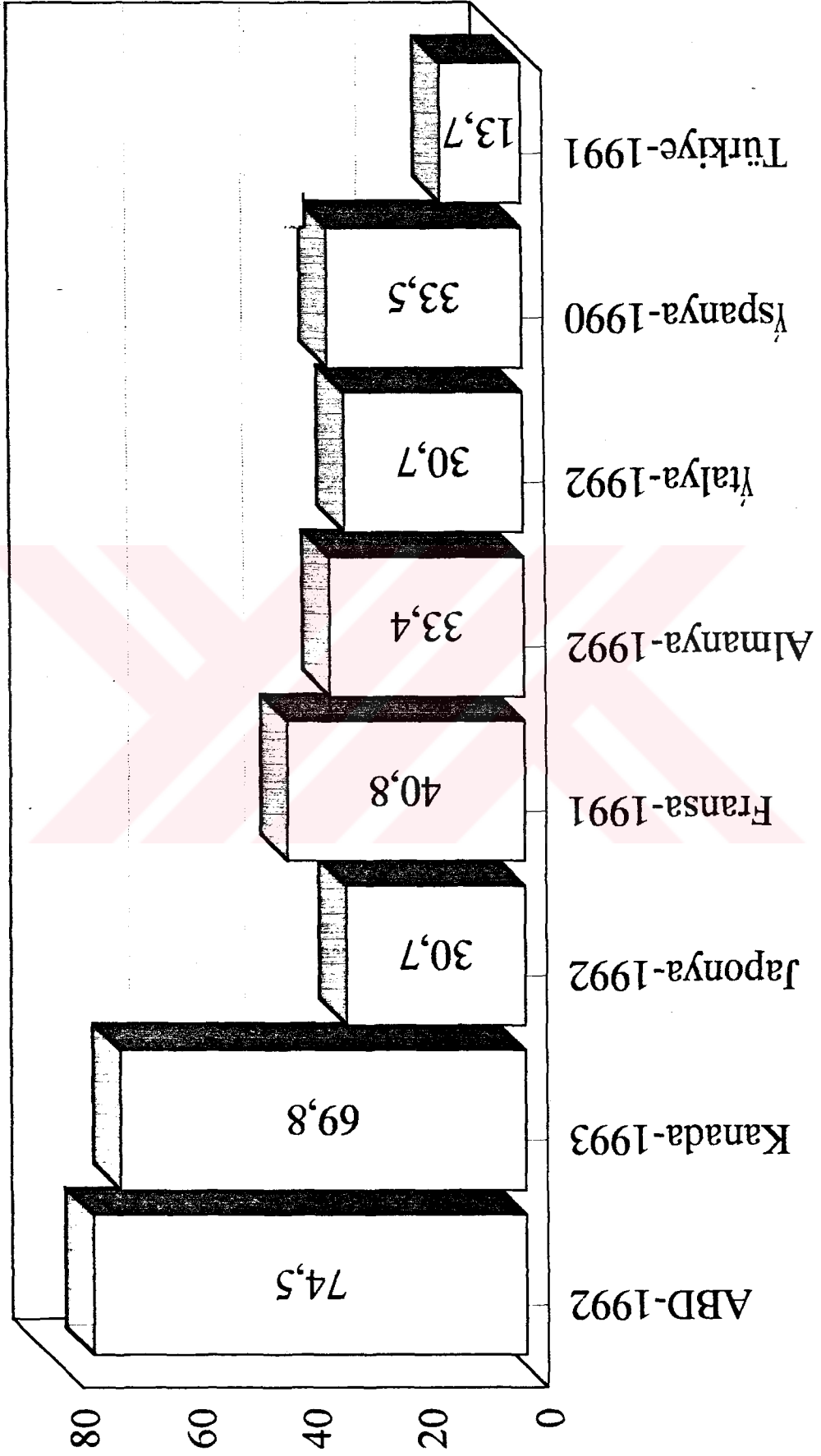

Grafik-5: Ülkelerarası Kişi Başına Düşen GSMH (ABD Doları) (Tablo-2A) (1991)

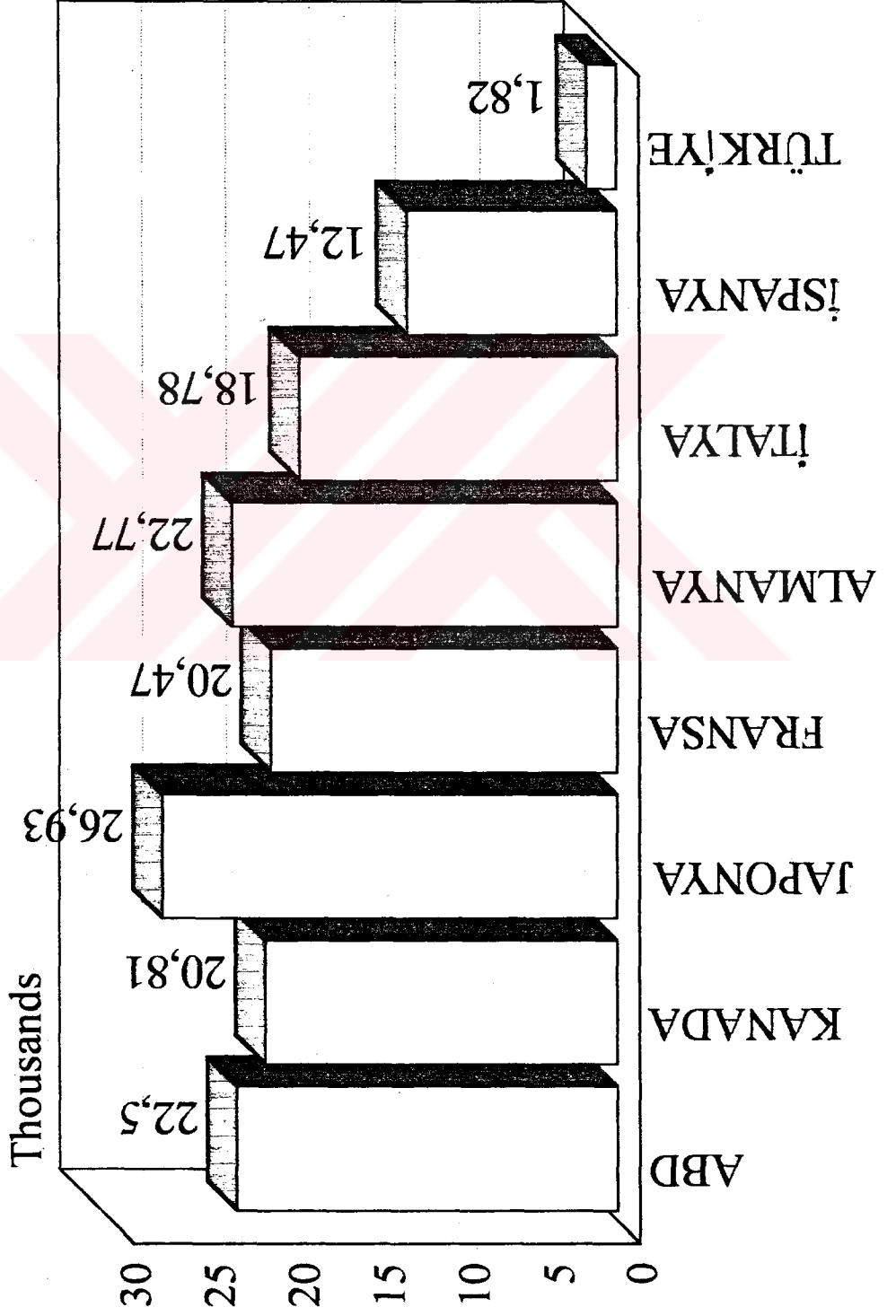

Grafik-6: Ülkelerarası Hizmet Sektöründe Çalışanların Toplam Nüfusa Oranları (Tablo-2A) (%)

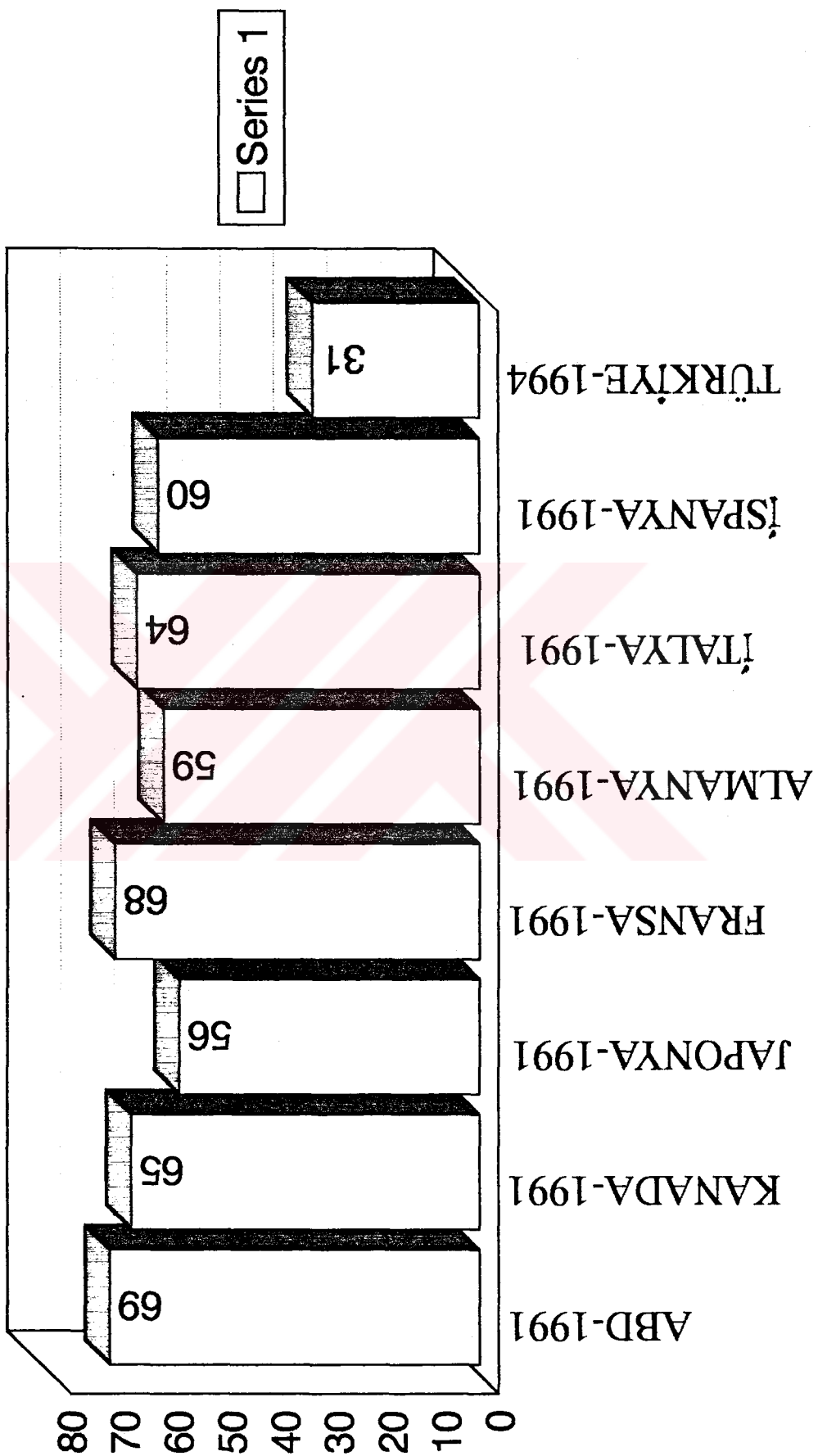

Grafik-7: Türkiye Nüfusu Kent ve Köy Nüfus Oranları (1990) (Tablo-5A) (%)

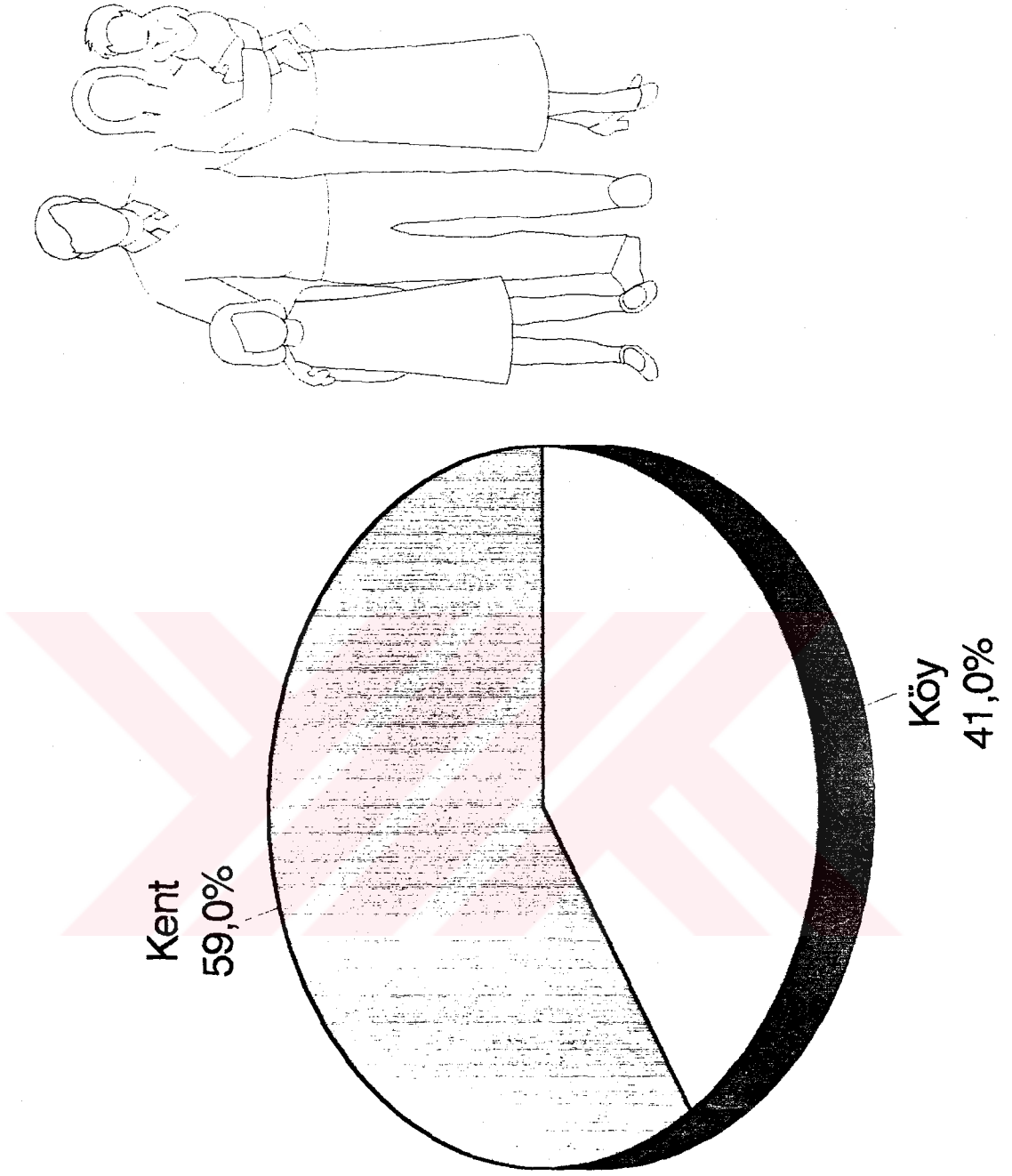

Grafik-8: Türkiye Nüfusunun 15-24 Yaş Grubu Genç Nüfusu (1990) (%)



Grafik-9: Türkiye Nüfusu 15-24 Yaş Grubu Genç Nüfusun Okur-Yazar ve Öğrenim Durumu (1990)
(Tablo-4A) (%)

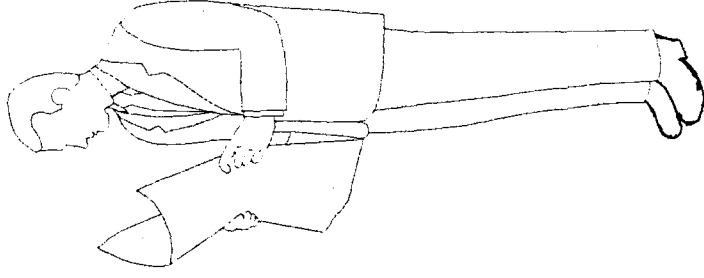
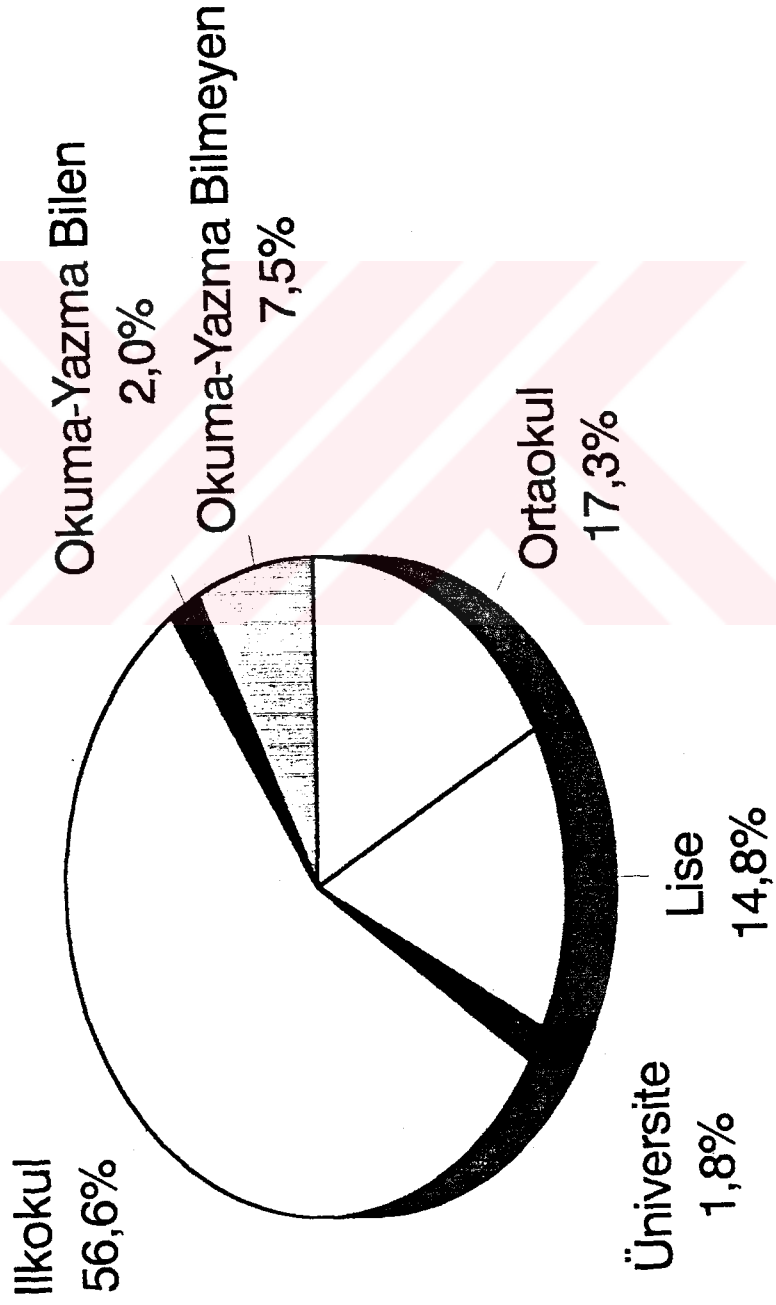

Grafik-10: Örnekleme Grubu Üniversite Gençlerinin Fakültelelere Göre Dağılım Oranları (Tablo-1B) (%)

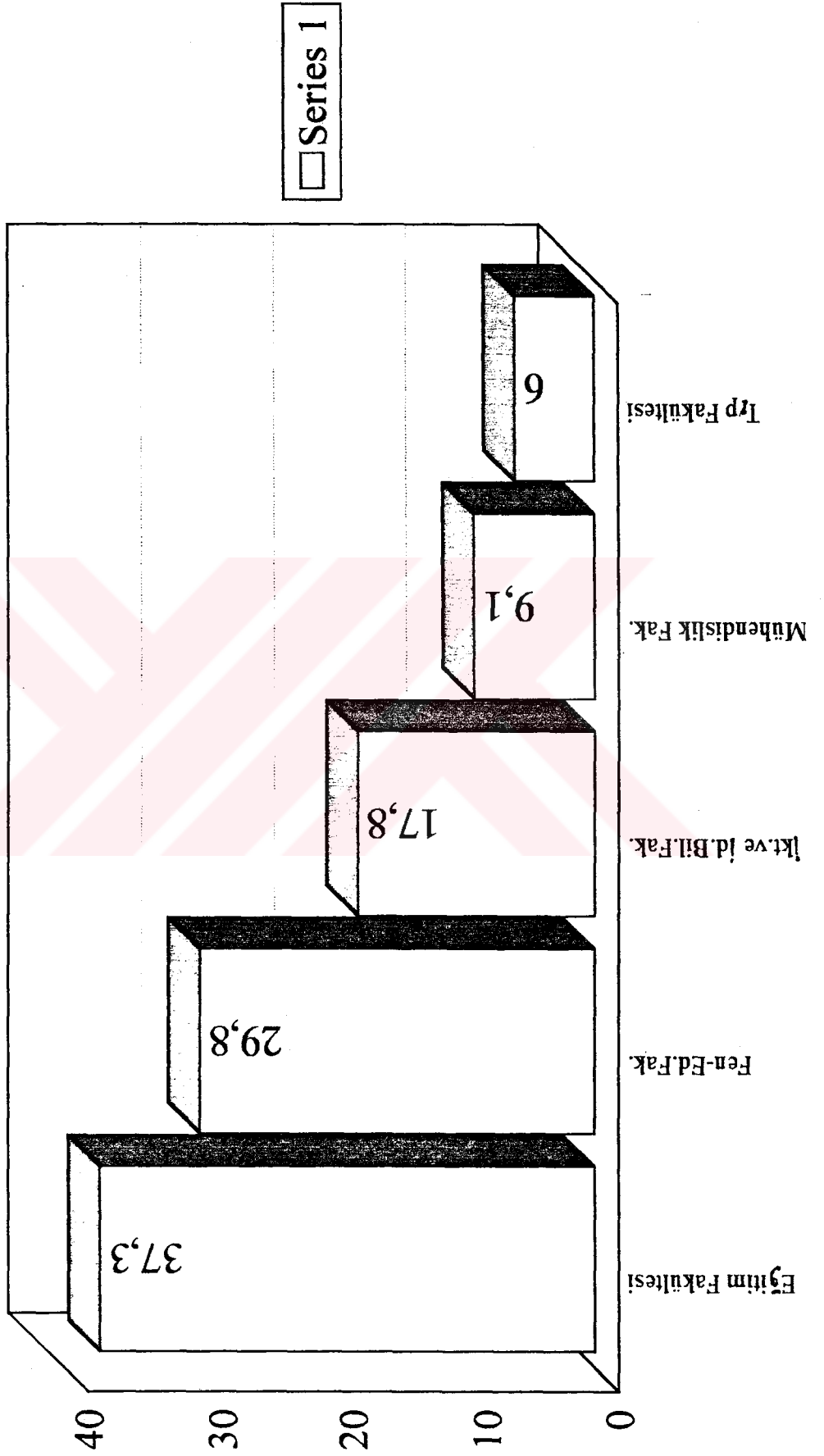

Grafik-11: Örnekleme Grubu Üniversite Gençlerinin Cinsiyet Dağılım Oranları
(Tablo-2B) (%)

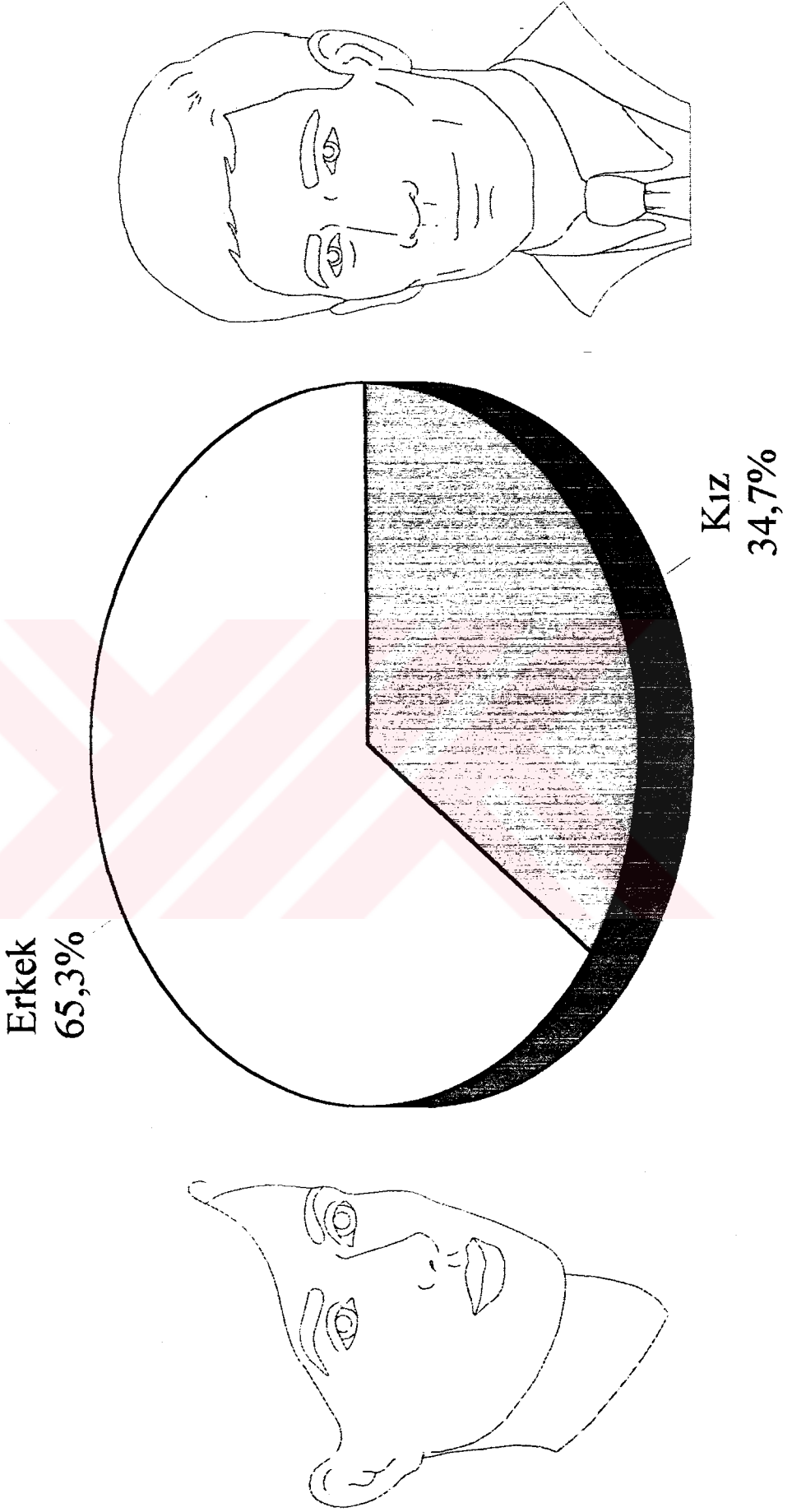

Grafik-12: Örnekleme Grubu Üniversite Gençlerinin Ailelerinin İkamet Yeri
(Tablo-4B) (%)

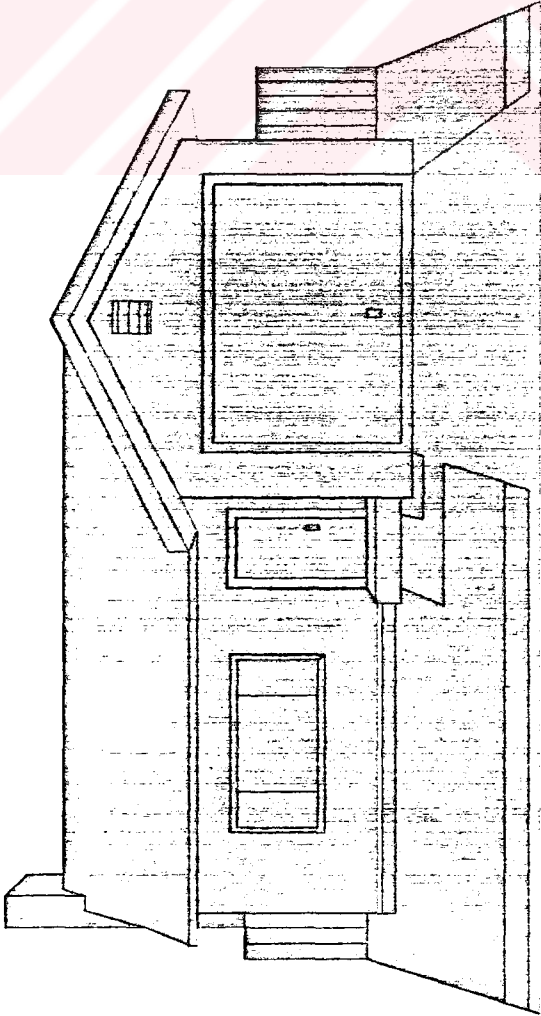
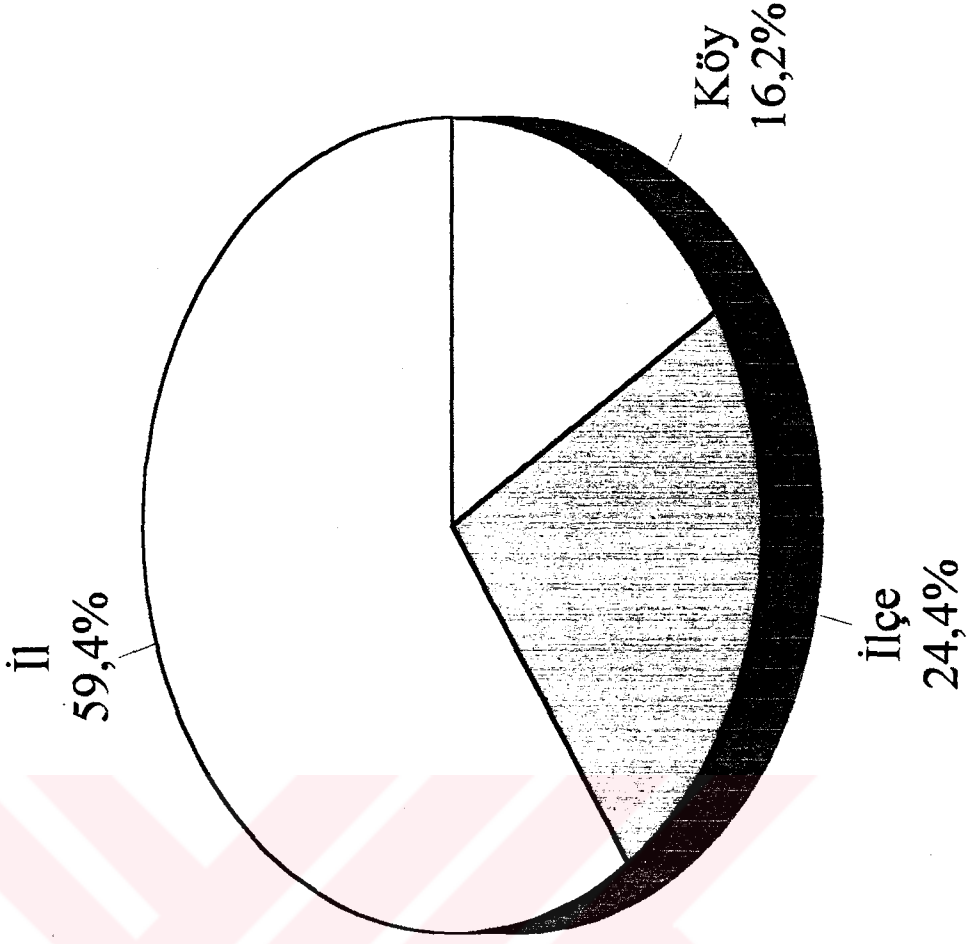

Grafik-13: Örnekleme Grubu Üniversite Gençlerinin Geldikleri Bölgeler
(Tablo-6B) (%)

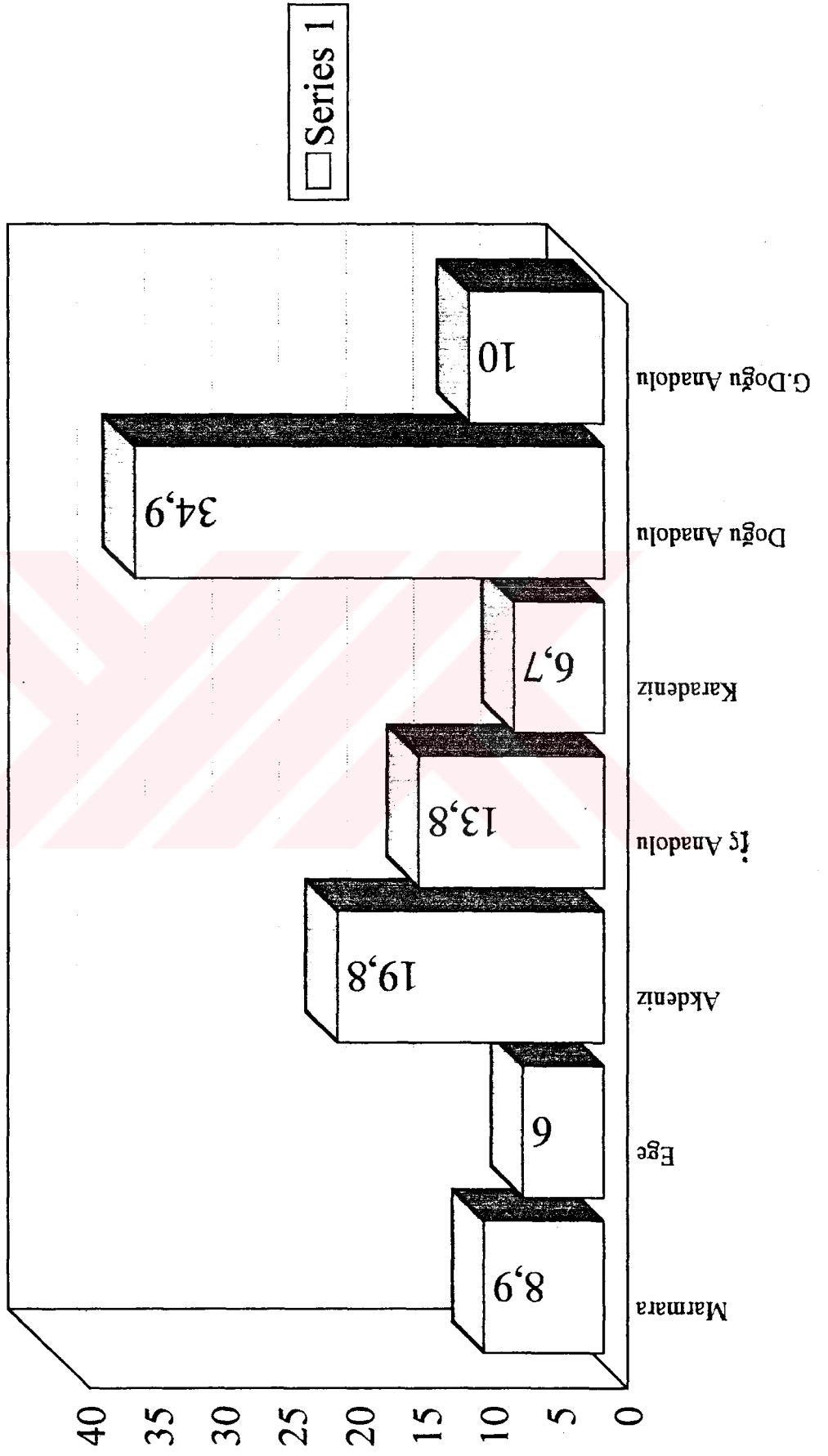

Grafik-14: Örnekleme Grubu Üniversite Gençlerinin Aile Tipleri (Tablo-7B)

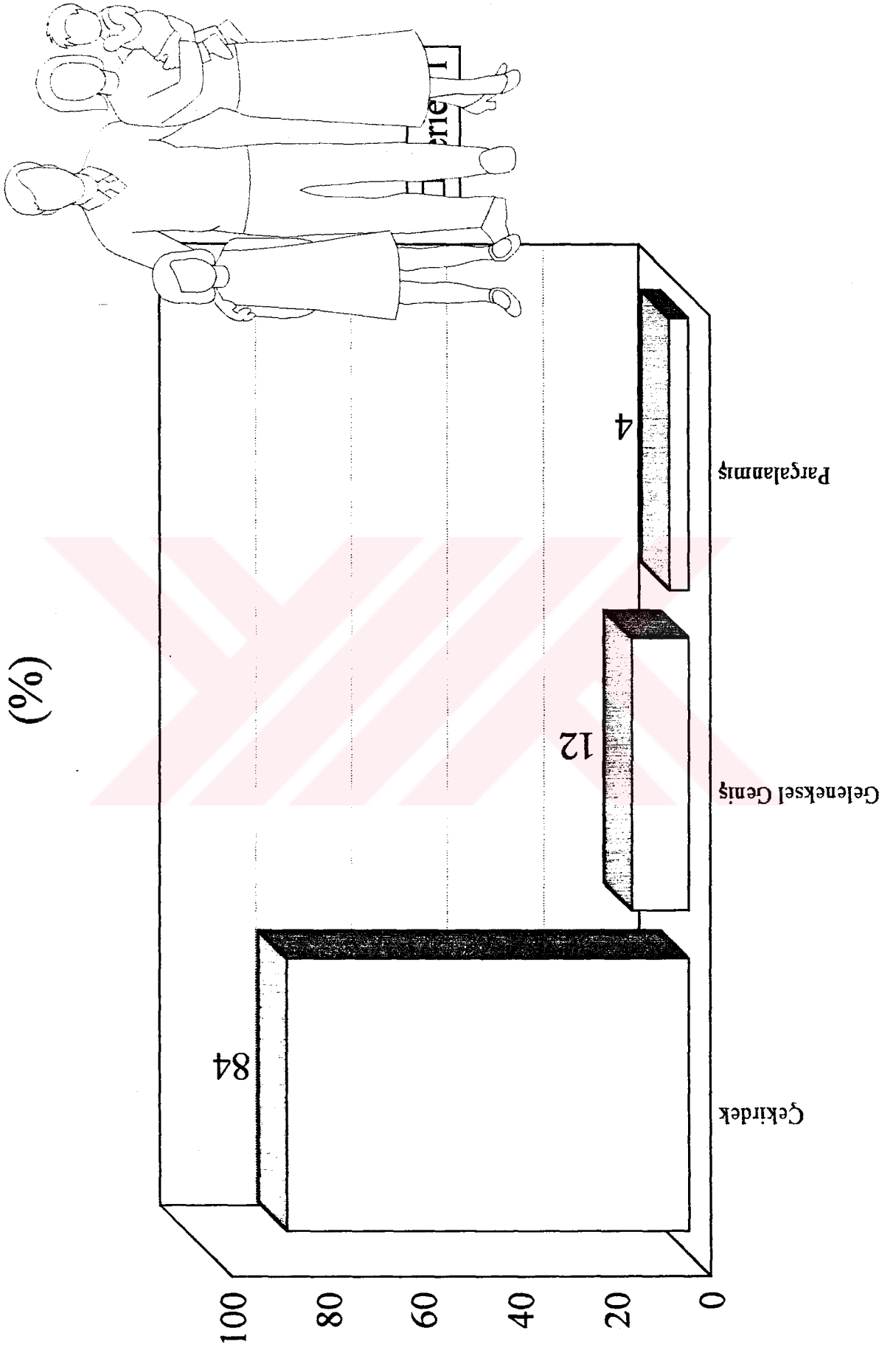

Grafik-15: Örnekleme Grubu Üniversite Gençlerinin Sosyal Tabaka Seviyele Oranları (Tablo-11B) (%)

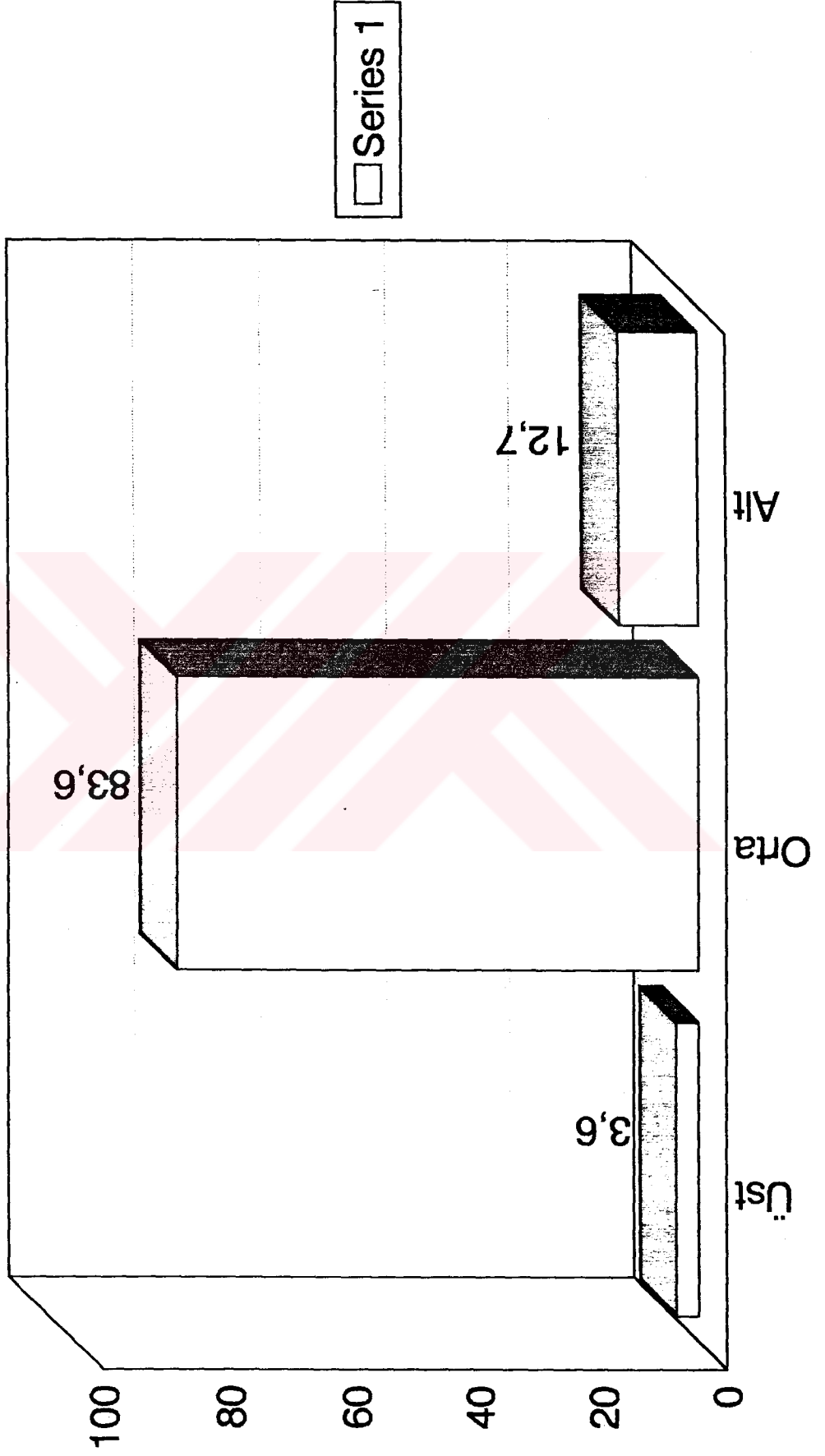

Grafik-16: Örnekleme Grubu Üniversite Gençlerinin Malatya'da Yaşadıkları Ortam (Tablo-13B) (%)

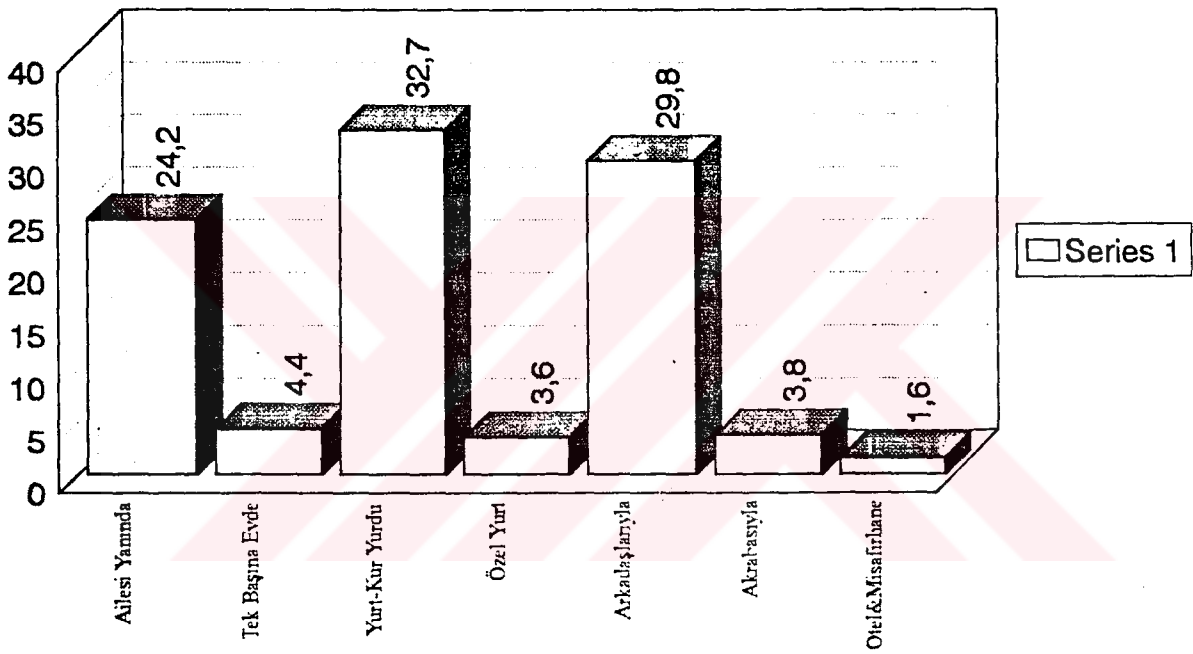

Grafik-17: Örnekleme Grubu Üniversite Gençlerine Göre Kuşaklararası Anlaşmazlık Nedenleri (Tablo-15B) (%)

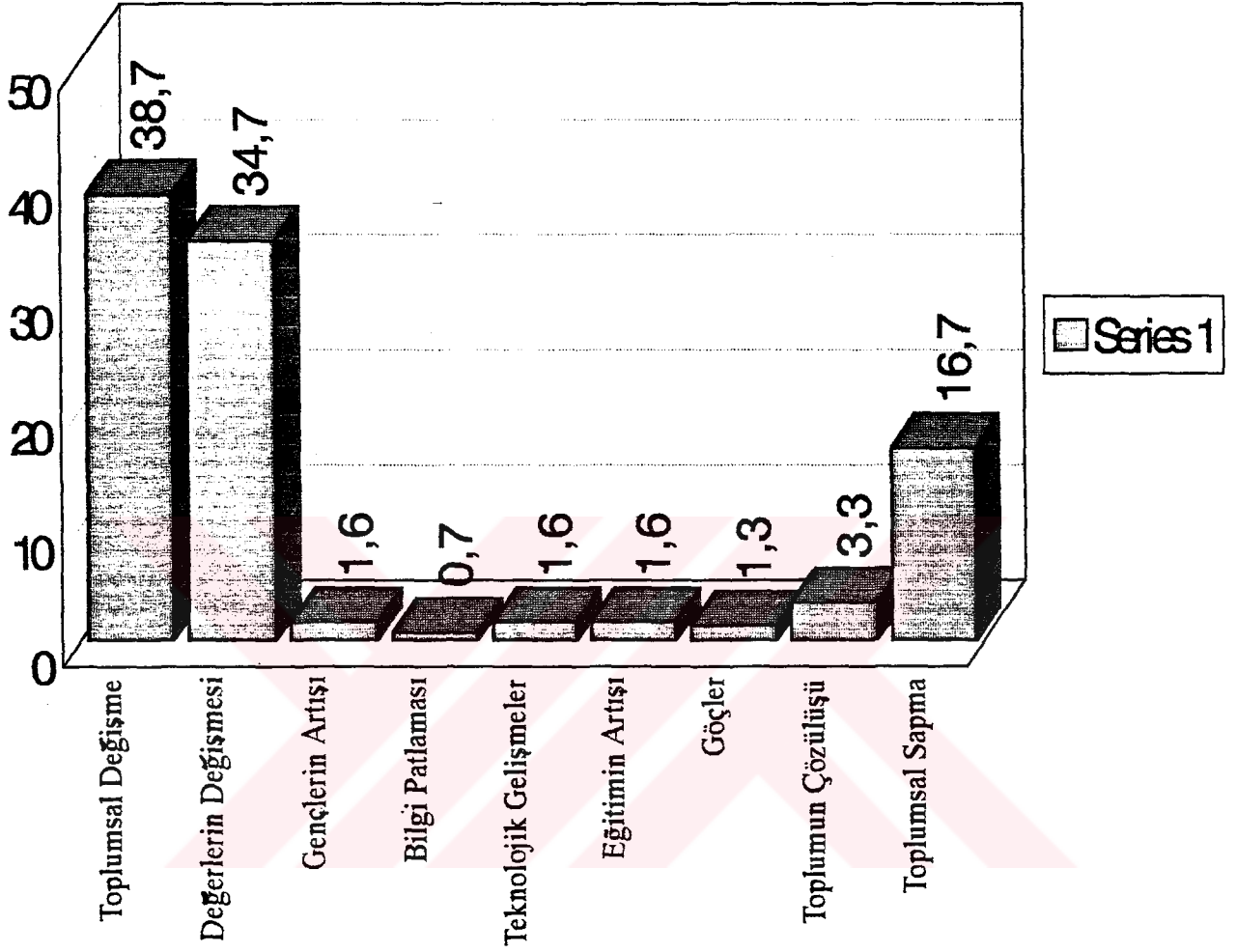

Grafik-18: Örnekleme Grubu Üniversite Gençleri Arasında İdeolojik Gruplaşma Oranları (Tablo-19C)
(%)

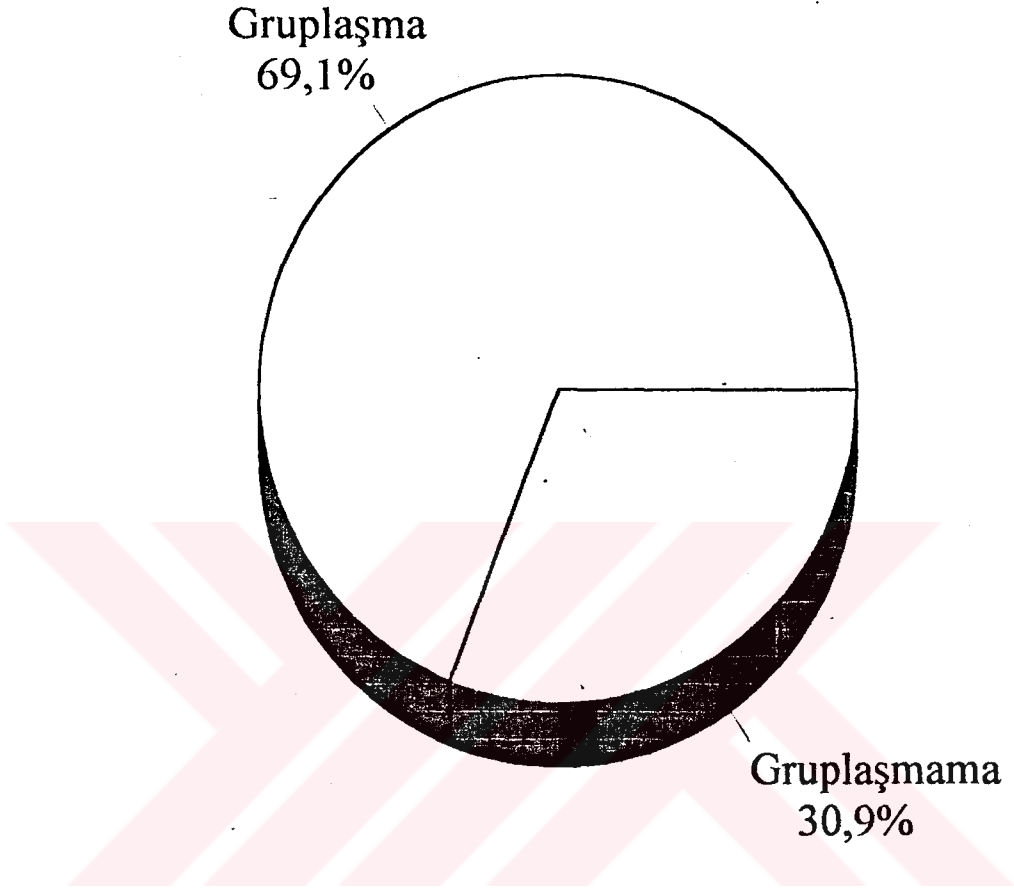

Grafik-19: Örnekleme Grubu Üniversite Gençlerinin Sürü Olma Eğilim Oranları (Tablo-36C) (%)

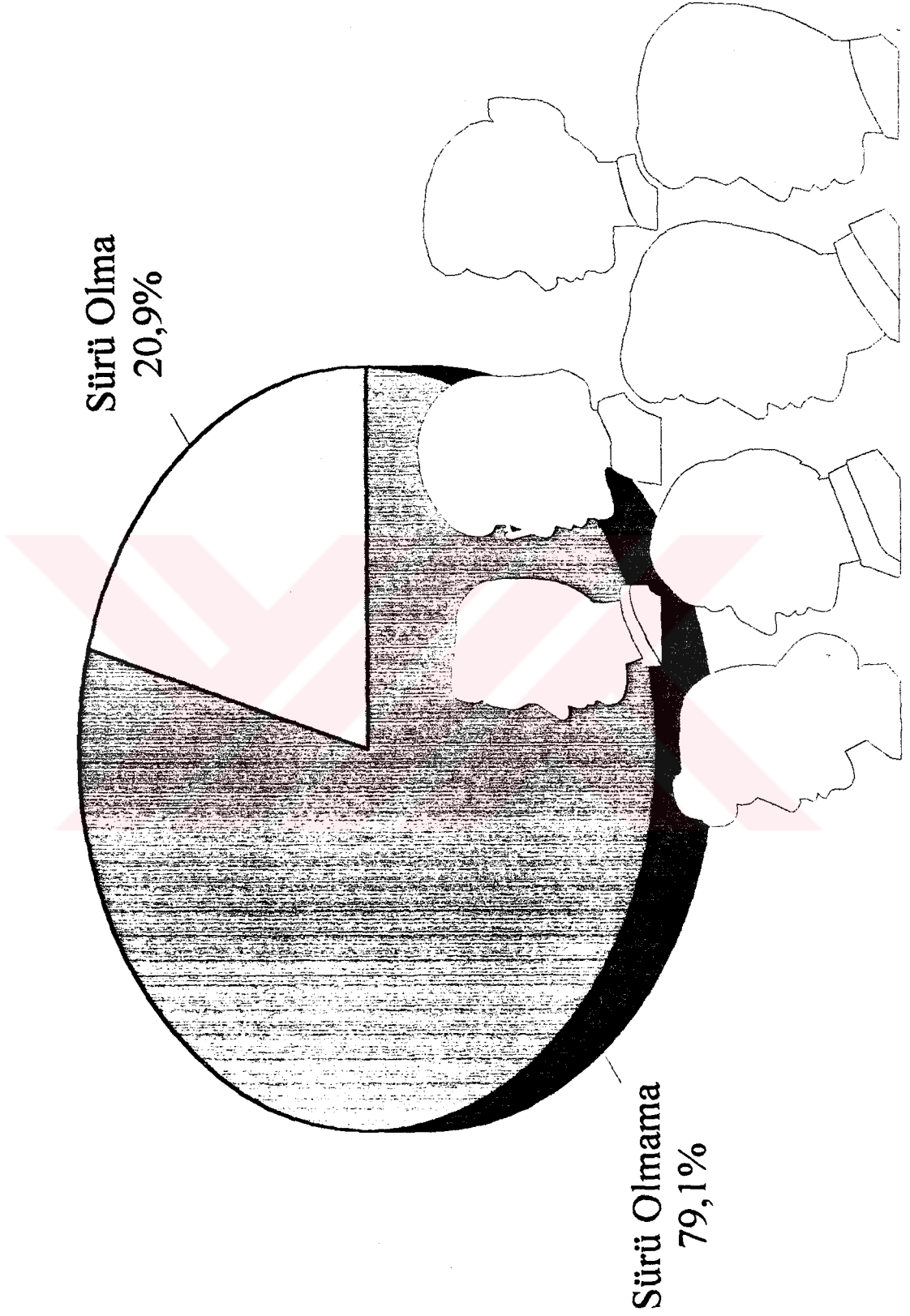

Grafik-20: Örnekleme Grubu Üniversite Gençlerinin Siyasetle İlgilenme Oranları (Tablo-29C) (%)

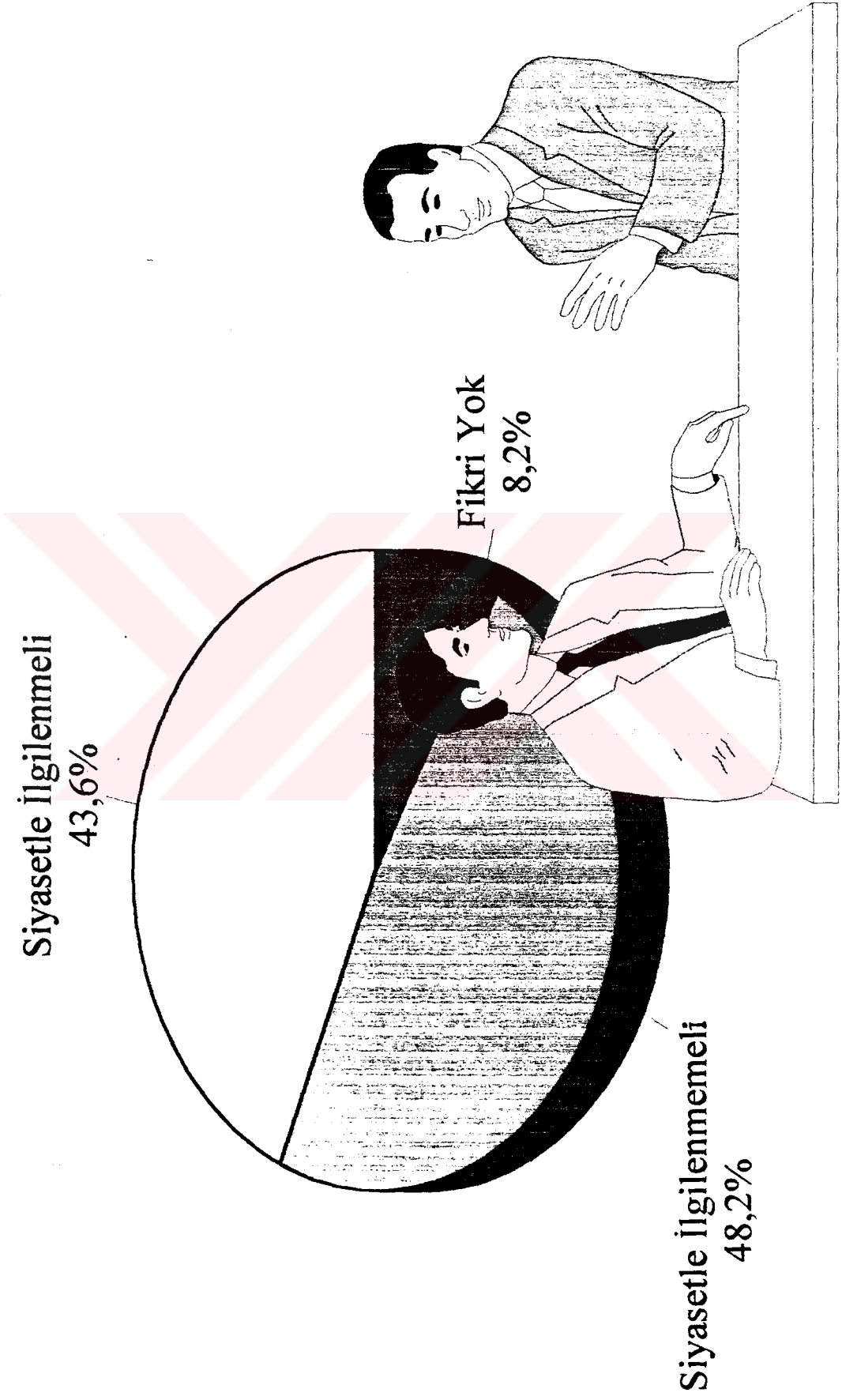

Grafik-21: Örnekleme Grubu Üniversite Gençlerinin Politikacılar Hakkındaki Değer Yargıları (Tablo-31C) (%)

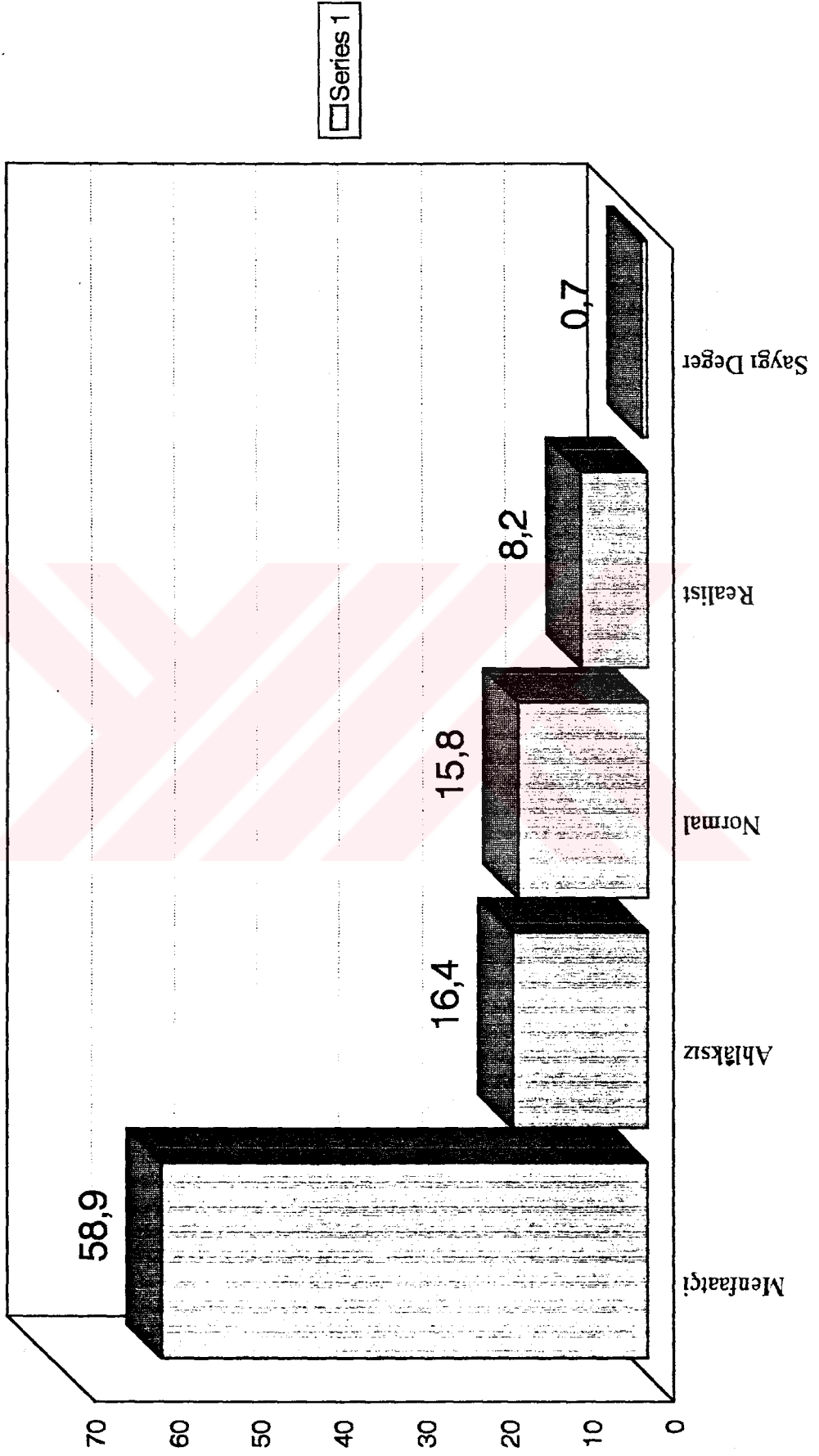

Grafik-22: Örnekleme Grubu Üniversite Gençlerinin Şiddet Eğilimleri (Tablo-32C) (%)

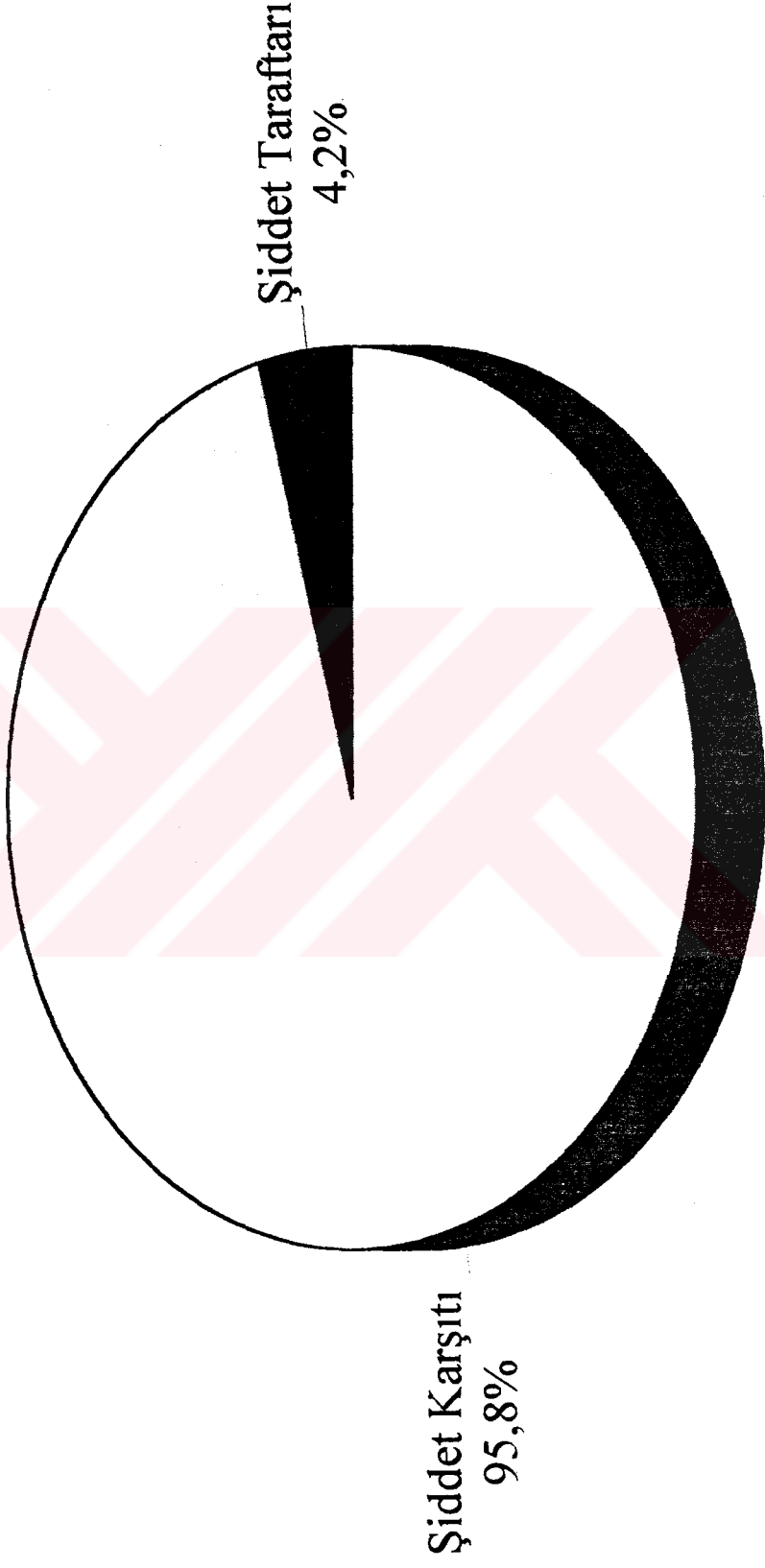

Grafik-23: Örnekleme Grubu Üniversite Gençlerinin Dünya ve Ülkemizin Geleceği Konusundaki Görüşleri (Tablo-40C) (%)

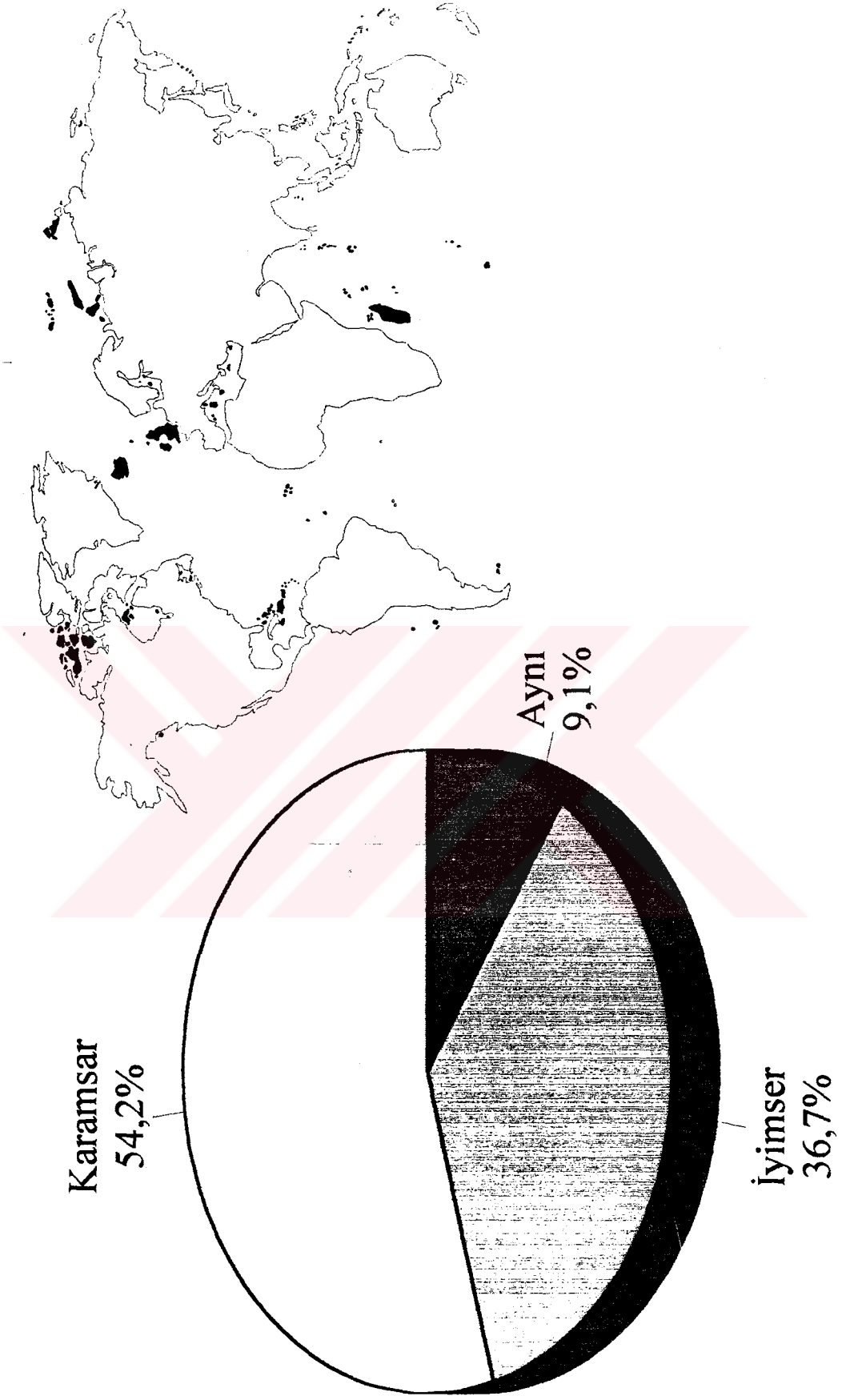

Grafik-24: Örneklem Grubu Üniversite Gençlerinin Kişisel Gelecekleri Konusundaki Düşünceleri (Tablo-42C) (%)

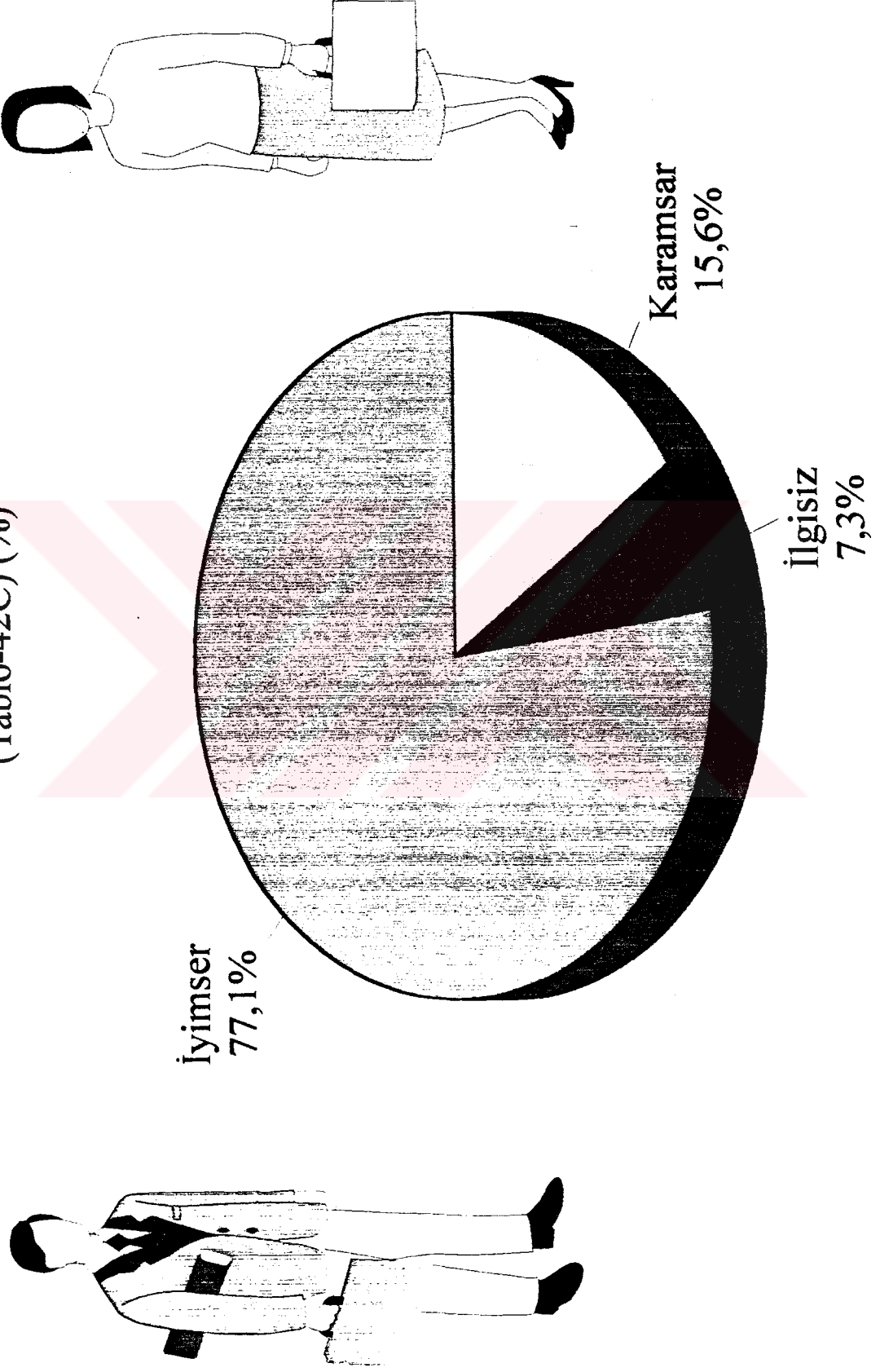

Grafik-25: Örnekleme Grubu Üniversite Gençlerinin Dine Önem Verme Dereceleri (Tablo-24C) (%)

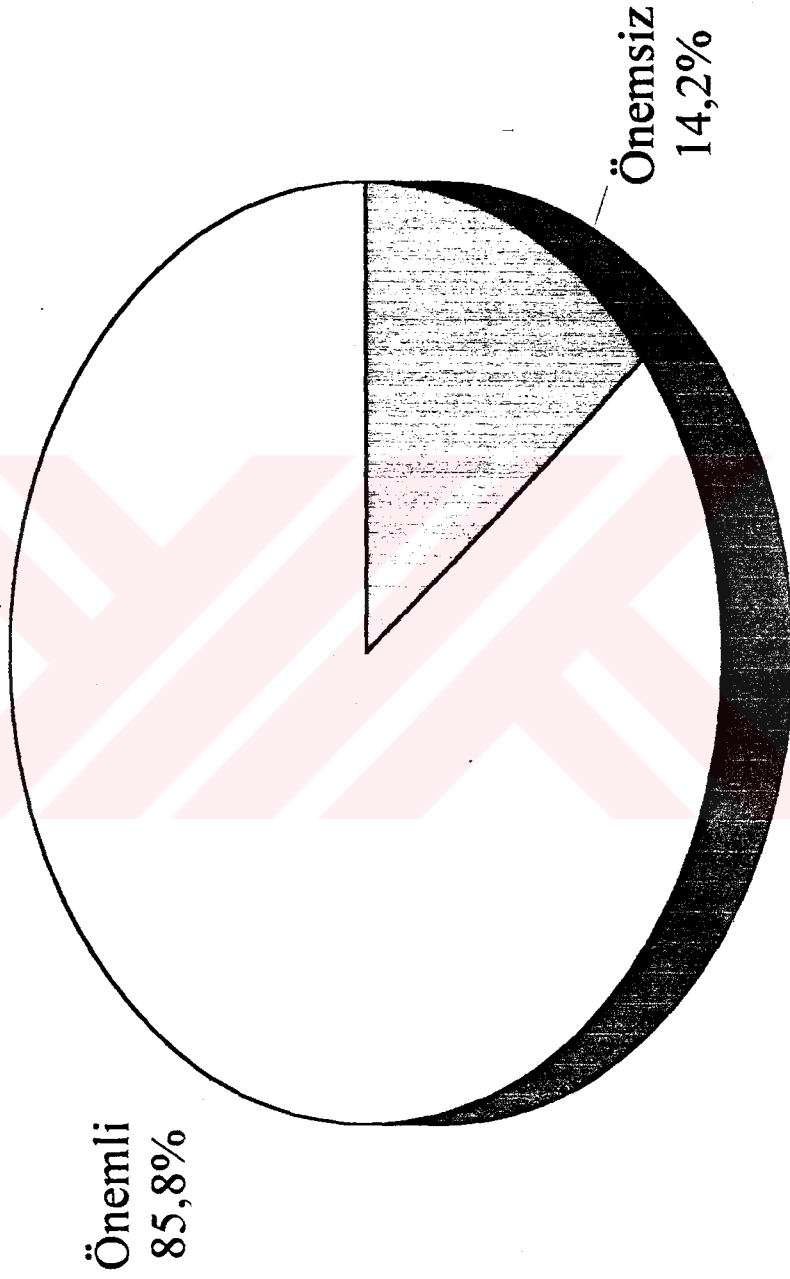

Grafik-26: Örnekleme Grubu Üniversite Gençlerinin En Önemli Sorunları İtibariyle Dağılımı
(Tablo-38C) (%)

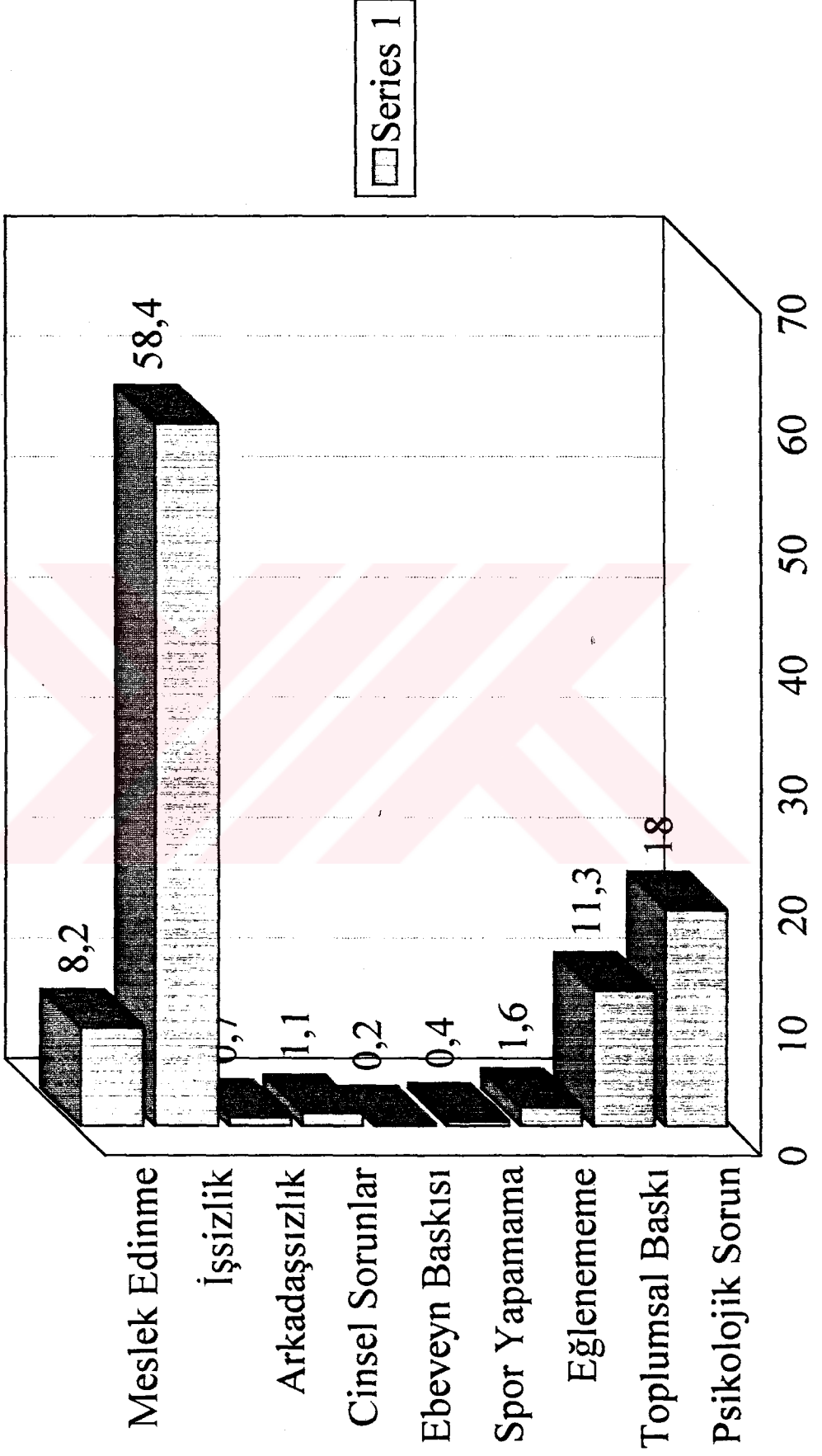

EK-B: Bilgi İşlem ve İstatistik Formülleri (S.P.S.S./PC +4.0 Program Paketi)

- Bireysel Yabancılaşma ve Anomi Davranış Düzeyi :

COMPUTE BA= V43+V44+V45+V46+V47+V48+V49+V50+V51+V52+V53+V54+V55+V56+
V57+V58.

RECODE BA (LOWEST THRU 16=1) (17 THRU 32=2) (33 THRU 48=3).

- Sosyal Anomi ve Yabancılaşma Davranış Düzeyi :

COMPUTE SA= V18+V19+V20+V21+V22+V23+V24+V25+V26+V27+V28+V29+V30+V31+
V32+V33.

RECODE SA (LOWEST THRU 24=1) (25 THRU 45=2) (46 THRU 64=3).

FREQUENCIES/VARIABLES.....

CROSSTABS/TABLES..... BY..... /STATISTICS=CHI/CELLS=ROW COLUMN TOTAL.

CORRELATIONS/VARIABLES..... /OPTIONS 3 5 /STATISTICS ALL.

- Sınıflandırılmış Verilerde Korelasyon Analizi :

$$r = \frac{\sum f_{ux uy} - (\sum f_{ux} \div N) (\sum f_{uy} \div N)}{\sqrt{[\sum f_{ux}^2 - ((\sum f_{ux})^2 \div N)] [\sum f_{uy}^2 - ((\sum f_{uy})^2 \div N)]}}$$

(Kan-Gülesen, 1982:299).

ANKET FORMU

ANKET SIRA NO:.....

1. Hangi Fakülteye devam ediyorsunuz ?

- | | |
|---|-----------------------------|
| 1() Eğitim Fakültesi | 2() Fen-Edebiyat Fakültesi |
| 3() İktisadi ve İdari Bilimler Fakültesi | 4() Mühendislik Fakültesi |
| 5() Tıp Fakültesi | |

2. Cinsiyetiniz

- 1() Erkek 2() Kız

3. Yaşınız :.....

4. Aileniz halen nerede ikamet etmektedir ?

- 1() İl 2() İlçe 3() Köy

5. Ailenizin halen bulunduğu bölge aşağıdakilerden hangisidir ?

- | | |
|--------------------------------|---------------------------|
| 1() Marmara Bölgesi | 2() Ege Bölgesi |
| 3() Akdeniz Bölgesi | 4() İç Anadolu Bölgesi |
| 5() Karadeniz Bölgesi | 6() Doğu Anadolu Bölgesi |
| 7() Güneydoğu Anadolu Bölgesi | |

6. Hayatınızın büyük kısmını aşağıdaki yerleşim merkezlerinden hangisinde geçirdiniz ?

- | | |
|---|---------------------|
| 1() Köy..... | 2() Kasaba..... |
| 3() İlçe..... | 4() Şehir..... |
| 5() Büyük Şehir (İstanbul, Ankara, İzmir)..... | 6() Yurt dışı..... |

7. Aşağıdakilerden hangisi sizin aile yapınızı ifade etmektedir

- 1() Çekirdek aile (Ana-baba, 18 yaşın altındakiler veya evlenmemiş çocuklardan oluşan)
 2() Geleneksel geniş aile (Ana-baba, büyükanne, büyükbaba, amca, dayı, teyze, evli çocuklardan biri veya birkaçının birlikte oturduğu aile)
 3() Boşanma ile dağılmış aile.
 4() Annenin vefatı ile dağılmış aile.
 5() Babanın vefatı ile dağılmış aile.
 6() Anne veya babanın yurtdışında bulunduğu aile.

8. Annenizin öğrenim durumu aşağıdakilerden hangisine uygundur ?

- | | |
|----------------------------|------------------------|
| 1() Okur-yazar değil | 2() Sadece okur yazar |
| 3() İlkokul mezunu | 4() Ortaokul mezunu |
| 5() Lise mezunu | 6() Üniversite mezunu |
| 7() Lisans-üstü öğrenimli | |

9. Babanızın öğrenim durumu aşağıdakilerden hangisine uygundur ?

- | | |
|----------------------------|------------------------|
| 1() Okur-yazar değil | 2() Sadece okur yazar |
| 3() İlkokul mezunu | 4() Ortaokul mezunu |
| 5() Lise mezunu | 6() Üniversite mezunu |
| 7() Lisans-üstü öğrenimli | |

10. Annenizin mesleği nedir ? Ne idi ?

.....

11. Babanızın mesleği nedir ? Ne idi ?
.....
12. Siz dahil kaç kardeşsiniz ?
13. Ailenizin toplam aylık geliri tahmini ne kadardır ? (Toprak, kira v.b. gelirler dahil)
.....
14. Aileniz size ne kadar aylık gönderebilir ?
.....
15. Kendinizi ve ailenizi hangi sosyal tabakaya mensup görüyorsunuz ?
1() Üst 2() Orta 3() Alt
16. Malatya'da nerede kalıyorsunuz ?
1() Ailemin yanında 2() Tek başıma evde
3() Kredi ve Yurtlar Kurumu Öğrenci Yurdunda 4() Özel Öğrenci Yurdunda
5() Arkadaşlarla kiraladığım yerde 6() Akrabalarımın yanında
7() Otel veya misafirhanede 8() Yetiştirme Yurdunda
17. Yaşadığınız yerde ders çalışma, ısınma, beslenme, barınma gibi maddi ihtiyaçlarınızı yeterince karşılayabiliyor musunuz ?
1() Evet 2() Hayır
- Aşağıdaki cümlelerle ilgili kanaatinizi belirtiniz.
18. O eski, hayat boyu süren arkadaşlıklar artık yok.
4() Tamamiyle katılıyorum 2() Katılmıyorum
3() Katılıyorum 1() Hiç katılmıyorum
19. Günümüzde hangi değer ve prensiplerin doğru olduğuna karar vermek kolay değil.
4() Tamamiyle katılıyorum 2() Katılmıyorum
3() Katılıyorum 1() Hiç katılmıyorum
20. Günlük hayatta kendimi sık sık beceriksiz hissederim.
4() Tamamiyle katılıyorum 2() Katılmıyorum
3() Katılıyorum 1() Hiç katılmıyorum
21. Günümüz şartlarında normal sıradan bir insanın durumu daha iyiye değil, fakat daha kötüye gidiyor.
4() Tamamiyle katılıyorum 2() Katılmıyorum
3() Katılıyorum 1() Hiç katılmıyorum
22. Belirsizliklerle dolu günümüz şartlarında herşey olabilecek gibi görünüyor.
4() Tamamiyle katılıyorum 2() Katılmıyorum
3() Katılıyorum 1() Hiç katılmıyorum
23. Günümüz insanı gerçek anlamda ve gönülden hiçbirşeye inanmıyor.
4() Tamamiyle katılıyorum 2() Katılmıyorum
3() Katılıyorum 1() Hiç katılmıyorum

24. Hayatta sağlıktan sonra en önemli şey paradır.
 4() Tamamiyle katılıyorum 2() Katılmıyorum
 3() Katılıyorum 1() Hiç katılmıyorum
25. Çok istediğim ve elde etmek için çok uğraştığım birşey için bile "Acaba gerçekten değer mi?" diye düşünmemek elde değil.
 4() Tamamiyle katılıyorum 2() Katılmıyorum
 3() Katılıyorum 1() Hiç katılmıyorum
26. Günümüz şartlarında en iyisi gün ve gün yaşamak, ve yarını yarına bırakmak şarttır.
 4() Tamamiyle katılıyorum 2() Katılmıyorum
 3() Katılıyorum 1() Hiç katılmıyorum
27. Halihazır dünya koşulları dikkate alınırsa, çocuk yapma pek arzu edilecek birşey değil.
 4() Tamamiyle katılıyorum 2() Katılmıyorum
 3() Katılıyorum 1() Hiç katılmıyorum
28. Günümüz hayat şartları gözetildiğinde, bir insanın kime gerçekten güvенеbileceği bilinmez oldu.
 4() Tamamiyle katılıyorum 2() Katılmıyorum
 3() Katılıyorum 1() Hiç katılmıyorum
29. Esas itibarıyla günümüzde, para kazanmak için doğru veya yanlış yollar değil, fakat kolay ve zor yollar vardır.
 4() Tamamiyle katılıyorum 2() Katılmıyorum
 3() Katılıyorum 1() Hiç katılmıyorum
30. Şikayetlerimizi yetkili makamlara iletmenin hiçbir yararı yok, çünkü resmi makamlar vatandaşların problemlerine gereken ilgiyi göstermiyorlar.
 4() Tamamiyle katılıyorum 2() Katılmıyorum
 3() Katılıyorum 1() Hiç katılmıyorum
31. İnsanlar diğer insanların problemleriyle ilgilenmez oldular.
 4() Tamamiyle katılıyorum 2() Katılmıyorum
 3() Katılıyorum 1() Hiç katılmıyorum
32. İnsanların çoğu faydalanmak ve kendi menfaati için arkadaş edinir.
 4() Tamamiyle katılıyorum 2() Katılmıyorum
 3() Katılıyorum 1() Hiç katılmıyorum
33. Genel olarak, ülke sorunlarına üzülme, herkes kendi mutluluğuyla ilgilenmelidir.
 4() Tamamiyle katılıyorum 2() Katılmıyorum
 3() Katılıyorum 1() Hiç katılmıyorum
34. Bugünkü şartlarda geleceğe güvenle bakabilmesi için bir genç açısından en önemli etken nedir ?
 (Tek seçenek işaretleyiniz)
 1() Ailesinin varlıklı olması 2() Tahsil
 3() Çevrede sayılma ve sevilme 4() Nüfuzlu yakınları
 5() Belirli bir alanda şöhret olma 6() Geçerli bir beceri ve yeteneğe sahip olma
35. Aşağıdaki durum hakkında kanaatiniz nedir ? "Öğrenciler arasında ideolojik gruplaşmalar oluyor. Bu tür gruplaşmalar üzerimizde baskı yaratıyor."
 1() Evet, katılıyorum 2() Hayır, katılmıyorum

36. Dünya ve ülkemizin gelecekte nasıl olacağını düşünüyorsunuz ?
 1 () Çok daha iyi
 2 () Daha iyi
 3 () Aynı
 4 () Daha kötü
 5 () Çok daha kötü
37. Kendi geleceğinizi düşündüğünüzde genel olarak nasıl hissediyorsunuz ?
 1 () Çok ümitliyim
 2 () Ümitliyim
 3 () İlgisizim
 4 () Ümitsizim
 5 () Çok ümitsizim
38. Sizce din ne derecede önemlidir ?
 1 () Çok önemlidir
 2 () Önemlidir
 3 () Az önemlidir
 4 () Önemli değildir
39. Dini ibadetlerle ilgili durumunuz aşağıdakilerden hangisine uygundur ?
 1 () Bütün ibadetleri yerine getiririm
 2 () Bazılarını yerine getiririm
 3 () İbadetleri yapmak isterim ancak şartlar dolayısıyla yapamıyorum
 4 () İbadet etmem
40. Örf-adet, gelenek, görenek ve inançlar konusunda ne düşünüyorsunuz ?
 1 () Bunların tümü değişmelidir
 2 () Bazıları değişmelidir
 3 () Hiçbiri değişmemeli tersine güçlenmelidir
41. Toplumumuzun modernleşmesi, ancak sosyal bünyemizde, düşüncelerimizde ve yaşayış tarzımızda köklü bir değişimle mümkündür.
 4 () Tamamiyle katılıyorum
 2 () Katılmıyorum
 5 () Katılıyorum
 1 () Hiç katılmıyorum
42. Eski ile bağlarını koparan bir millet bir daha kendini toparlayamaz.
 4 () Tamamiyle katılıyorum
 2 () Katılmıyorum
 3 () Katılıyorum
 1 () Hiç katılmıyorum
- Aşağıdaki hususlar açısından kendinizi nasıl görüyorsunuz ?

	Her Zaman	Bazen	Hiçbir Zaman
43. Gelecekle ilgili aşırı korkularım var.	3 ()	2 ()	1 ()
44. Kendimi aşırı utangaç hissediyorum.	3 ()	2 ()	1 ()
45. Kendime hiçbir konuda güvenemiyorum.	3 ()	2 ()	1 ()
46. İntihar etmeyi düşünürüm (Düşündüm).	3 ()	2 ()	1 ()
47. Uyuşturucu madde kullanırım (Kullandım).	3 ()	2 ()	1 ()
48. Kendimi yalnız ve yabancı hissediyorum.	3 ()	2 ()	1 ()
49. İnsanlardan çok nefret ediyorum.	3 ()	2 ()	1 ()
50. Nedenini tanımlayamadığım kaygılarım var.	3 ()	2 ()	1 ()
51. Alkollü içki kullanırım.	3 ()	2 ()	1 ()
52. Öfke, düşmanlık gibi olumsuz duygularımı gerektiği gibi kontrol edemiyorum.	3 ()	2 ()	1 ()
53. Kendimi boş ve gagesiz hissediyorum.	3 ()	2 ()	1 ()
54. Büyüklere isyan duygusu içindeyim.	3 ()	2 ()	1 ()
55. Herşeyi anlamsız buluyorum.	3 ()	2 ()	1 ()
56. Kendimi değersiz hissediyorum.	3 ()	2 ()	1 ()
57. Çabuk etki altında kalıyorum.	3 ()	2 ()	1 ()
58. Çevre şartlarına uyum sağlayamıyorum.	3 ()	2 ()	1 ()

59. Sizce kuşaklar arasındaki anlaşmazlıkların (anne-baba ve genç arasında) en önemli nedeni aşağıdakilerden hangisidir ? (Tek seçenek işaretleyiniz)
- 1() Toplumumuzun sosyo-kültürel ve ekonomik yönden hızla bir değişme içinde oluşu
 - 2() Değerlerin değişmesi (Düşünce farklılığı)
 - 3() Gençlerin sayısal yönden artışı ve gençlik olarak bilinçlenmesi
 - 4() Bilgi patlaması
 - 5() Teknolojik gelişmeler
 - 6() Eğitimin yaygınlaşması ve süresinin uzaması
 - 7() Yoğun fiziksel hareketlilik (Göçler v.s.)
 - 8() Geleneksel toplulukların ortadan kalkması
 - 9() Toplumsal sapmanın artışı (Cinsel hayata önem verme, uyuşturucu madde kullananların sayıca artışı)
60. Politikacıların çoğunluğu hakkındaki değer yargınız nedir ? (Tek seçenek işaretleyiniz)
- 1() Menfaatlarına düşkün ve saygıya layık olmayan kimseler
 - 2() Lüzumlu, fakat pek ahlaklı olmayan bir grup
 - 3() Başkalarından ne daha iyi, ne daha kötü kimseler
 - 4() Genel olarak iyi niyetli, fakat duruma göre hareket eden realist kimseler
 - 5() Vicdan sahibi, halkı düşünen, saygı değer kimseler
61. Kanaatinizce üniversite öğrencileri siyasetle ilgilenmeli midir , yoksa tahsilleri sırasında yalnız öğrenimleri ile mi meşgul olmalıdırlar ?
- 1() Siyasetle ilgilenmelidirler
 - 2() Tahsilleri sırasında yalnız öğrenimleri ile meşgul olmalıdırlar
 - 3() Fikrim yok
62. Sizce televizyon insanların değer yargılarını değiştiriyor mu ?
- 1() Değiştiriyor
 - 2() Değiştirmiyor
 - 3() Fikrim yok
63. Bir düşünceyi başkalarına kabul ettirmek için şiddete başvurulmalı mıdır ?
- 1() Evet
 - 2() Hayır
64. "Sürüden ayrılanı kurt kapar" atasözünün ifade ettiği gibi, "Kişinin. içinde bulunduğu çevrenin gösterdiği yoldan hiçbir şekilde ayrılmaması gerekir" düşüncesine katılıyor musunuz ?
- 1() Evet
 - 2() Hayır
65. Gençliğin sizce en önemli sorunu aşağıdakilerden hangisidir ? (Tek seçenek işaretleyiniz)
- 1() Meslek edinmedeki güçlükler
 - 2() İşsizlik
 - 3() Karşı cinsten arkadaş edinememe
 - 4() Cinsel sorunlar
 - 5() Ana-baba, aile baskısı
 - 6() Spor etkinliklerinden yeterince yararlanamama
 - 7() Dinlenme ve eğlence imkanlarının sınırlılığı
 - 8() Toplumsal baskılar
 - 9() Psikolojik sorunlar